

# المباني الأول

- اسم المشروع
- تعريف المشروع
- طبيعة المشروع
- أسباب اختيار المشروع
- الحاجة إلى المشروع وأهميته
- أهداف المشروع
- أبعاد المشروع

## 1-1 اسم المشروع :

مركز ثقافي فني .

## 1-2 تعريف المشروع :

المشروع يمثل مبنى ثقافي فني حديث , يحتوي أنشطة ثقافية و فنية و يهدف لعكس الثقافة السودانية و غيرها من مختلف الثقافات حول العالم , و نقلها بصورة واضحة و قوية إلى المواطنين السودانيين خاصة و إلى سواح العالم الخارجي عامة . و كما يهتم المبنى بالفن و الفنانين السودانيين و يلقي الضوء عليهم لدورهم الكبير في ترسيخ الثقافة السودانية و الحفاظ عليها . كما يعتبر هذا المشروع ملتقى للعديد من الثقافات و الفنون المحلية و العالمية ليتم التبادل المعرفي بين الجمهور و لتوسيع آفاق الفكر و إثراء الجانب الثقافي و الفني للأفراد .

## 1-3 طبيعة المشروع :

ثقافي , فني , تدريبي .

## 1-4 أسباب اختيار المشروع :

- الإسهام في تشجيع دراسة المشاريع الثقافية في السودان .
- تنبيه ذوي الاختصاص بأهمية الاستثمار عن طريق مثل هذه المشاريع في البلد.
- تدني مستوى المنشآت الثقافية و الفنية .
- قلة هذه المشاريع بالسودان .

## 1-5 أهمية المشروع ومدى الحوجه إليه :

- تنمية الحركة الثقافية و الفنية لمدينة الخرطوم .
- خلق ترابط بين فئات الشباب المختلفة مما يساعد على التداخل الثقافي و الإجتماعي بين الأجيال المختلفة .
- عرض الثقافة و الفنون بصورة حية واقعية ملموسة و جذابة .
- منح المهتمين بالحركة المسرحية و الفنية فرصة لمواكبة التطور من خلال الأعمال التي تعرض من الأدب العالمي .

## 1-6 أهداف المشروع :

- زيادة الحركة السياحية لمدينة الخرطوم .
- تعريف السواح بالفن و الثقافة السودانية .
- رفع المستوى الإقتصادي للبلاد .
- جذب محبي الفن و الثقافة من الداخل و الخارج .
- إحياء الموروث الثقافي و الفني السوداني .

## 7-1 أبعاد المشروع :

### • البعد الاقتصادي :

استعمال مصادر متوفرة للحفاظ على التكلفة المناسبة .

### • البعد الوظيفي :

- خلق حركة انسيابية داخل المركز تمتاز بالمرونة مع كسر الملل بطريقة سلسلة و الإبتعاد عن مناطق الإختناقات داخل المركز .
- التوزيع لمكونات و فراغات المركز حسب كمية الضوضاء , أي إبعاد الفراغات التي تتطلب الهدوء عن فراغات الضوضاء العالية .
- و هذه الأبعاد تظهر نتائجها في التصميم .
- دراسة تأثير المجاورات بالمبنى .

### • البعد الإنشائي :

المنشأة يجب أن يوفر سهولة التحكم في المبنى من ناحية الأمن و السلامة , و الإضاءة و التهوية سواء كانت طبيعية أو صناعية باعتبارها عامل مؤثر في فراغات العرض . بالإضافة للاهتمام بالنواحي التقنية من تقنيات بناء و تشييد و معالجات الصوت .

# المباني الثاني

## 1 جمع المعلومات:

- 1/1 المراجع المعمارية
- 1/2 النماذج المشابهة
- 1/3 اختيار الموقع
- 1/4 نبذة تاريخية

## 2-1 المراجع المعمارية: الأسس التصميمية للمباني الثقافية والفنية:

### - للموقع العام:

وهو وضع المنشآت في تشكيل مجسم ومتكامل من المباني والفراغات من أجل تحقيق العلاقات المختلفة المطلوبة بين مكونات البرنامج من الناحية الوظيفية والتشكيلية.

### - اختيار الموقع :

هناك شروط عامة يستلزم توافرها في الموقع

وهي :

- 1- سهولة الوصول الية.
- 2- إن تتناسب المساحة مع عدد الأجنحة والجمهور المتوقع لتتلقى التكدس.
- 3- طبيعة الأرض وتنوعها مع تجنب العناصر التي يصعب التحكم فيها.
- 4- طبيعة المنطقة المحيطة بالمعرض والزوايا التي يرى منها الموقع.
- 5- نوعية المعرض الامكان اختيار الموقع المناسب لة مع دراسة علاقة بالمدينة ما فيها.

### -دراسة العلاقات الوظيفية:

هو توزيع لعناصر برنامج معين على الموقع المختار بهدف تحقيق علاقات وظيفية سليمة ذات وظائف مختلفة

مثل المداخل والمخارج والأجنحة والمساحات الخضراء والمساحات المائية والمباني والمواصلات والانتظار

وللوصول بهذه العلاقات إلى الحل الأمثل ينبغي :

- دراسة الإمكانيات المتاحة للموقع والتأكد من وجود مزايا طبيعية ومناطق أثرية يمكن أن تشغل لمصلحة التصميم
- ويتم تقسيم المناطق في الموقع بما يتلاءم مع نوع الخدمة المنوطة لكل منطقة
- أما المداخل فيجب توفير العدد الكافي منها مع توزيعها بحيث لا تؤدي إلى اختراق الحركة .

### - دراسة التشكيل البصري للموقع:

تتطلب الدراسة ما يلي :

- 1- معالجة الموقع
- 2- دراسة العلاقات البصرية بين المباني والفراغات
- 3- أثاث الموقع .

إما أن يكون الاتجاه نحو تأكيد طبيعة الموقع والمحافظة عليه واما أن يكون الاتجاه إلى القضاء على ما يؤكد هذا الطابع أو تعديله

### **1- إشتراطات عامة لصالة الجمهور**

#### **1 - الممرات :**

يجب الا تقل عرض الممرات عن 90 سم ويفضل عدم وجود ممر في منتصف الصالة ويجب جعل الممرات متوازية وتكون تلك الممرات لا يقل عرض الممر عن 1.20 م .

#### **2- المداخل والمخارج :**

يوضع المدخل الرئيسي فى الحائط الخلفي لقاعة المؤتمرات .  
عدد المخارج لا تقل عن اثنين ويجب ان تؤدي المخارج الى البهو الخارجى ويجب ان تفتح الابواب للخارج ولا يقل عرض الباب عن 1.5 م .

#### **3- السلالم و المنحدرات :**

يفضل ان لا تقل عرض الدرج عن 1.20 م ولا يزيد ميل المنحدر عن 1 : 10 .

#### **4- دورات المياه :**

ويمكن الوصول اليها من البهو ومن الصالة الرئيسية و يخصص لكل 75 رجل  
مرحاض ومبولة لكل 100 رجل وحوض لكل 250 رجل .

اما للسيدات فيخصص لكل 75 سيدة مرحاض وحوض لكل 250 سيدر

#### **-أثاث الموقع :**

ويشمل النباتات والنافورات واعمدة النور والعناصر الفنية الأخرى ولا تكون وظيفتها الإمتاع البصري فقط

ولكن :

تكون ذات وظيفة أساسية مثل

## 1- التأثير الكبير على مناخ الموقع

وتعطى النافورات ومسطحات المياه إحساسا منعكسا ورقيقا يتوازن مع جفاف المبنى وتعطى أعمدة الإنارة إحساسا بشكل المبنى ويجب الحرص على ألا تكون قبيحة أثناء النهار وذلك إما بإخفائها فوق مستوى النظر أو بتبسيط شكلها .



## 2-2 النماذج المشابهة:

2-2-1 النموذج المحلي.

2-2-2 النموذج العالمي.

## 1-2-2 النموذج المحلي :

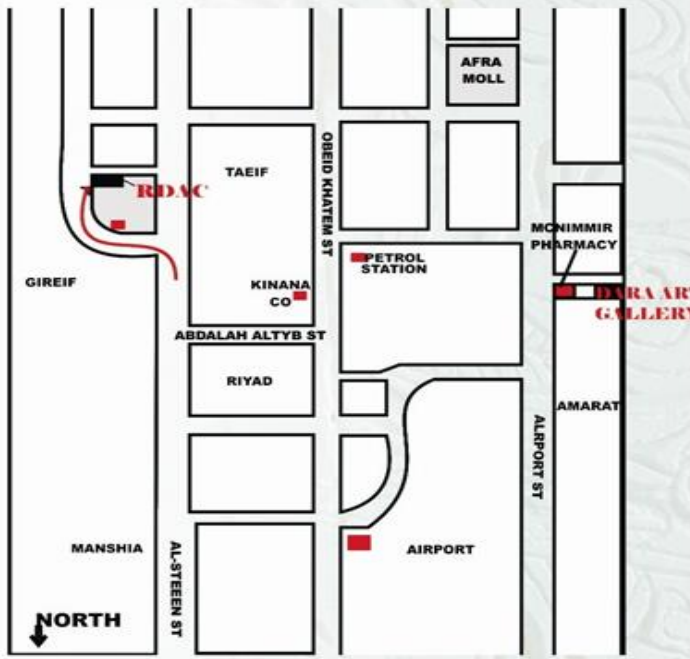

صورة 2 توضح موقع المركز



صورة 1 توضح المركز من الخارج

### • الموقع :

- يقع مركز الفنان راشد دياب في مدينة الخرطوم في منطقة الجريف غرب , غرب شارع الستين .
- تبلغ مساحة الموقع الكلية  $3150 \text{ m}^2$  حيث يبلغ طول ضلعيه الشمالي و الجنوبي  $70 \text{ m}^2$  و الشرقي و الغربي  $45 \text{ m}^2$  .
- تشترك جميع المداخل في شارع واحد جنوب الموقع حيث يوجد به المدخل الرئيسي للمركز بالإضافة لمدخل المسرح المكشوف الذي يشترك معه المدخل الخدمي في نفس المدخل .

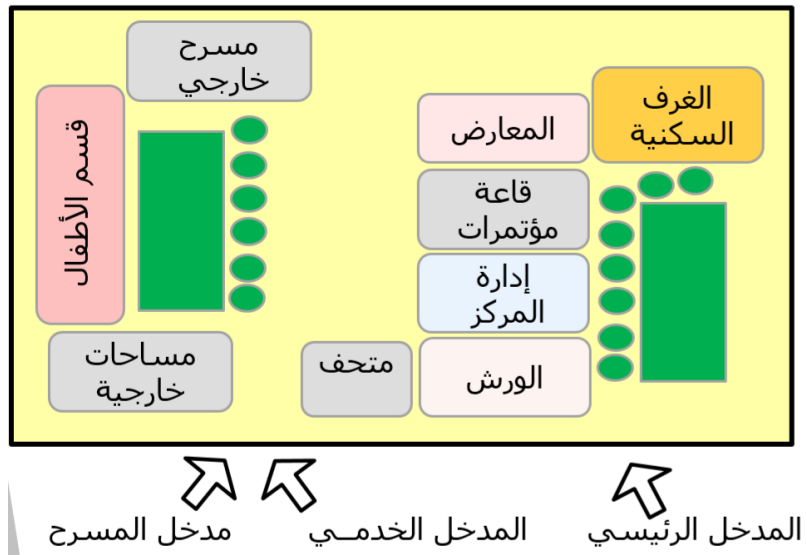

صورة 3 توضح تنطيق المركز



صورة 4 توضح المركز من الداخل

- يتكون المبنى من ٥ مباني صممت في شكل قلال تتراوح طوابقها ما بين 2-3 طوابق يبلغ ارتفاع الطابق الواحد 3 م بحيث الصالات استخدمت للعرض أما الغرف و دورات المياه استخدمت كغرف فندقية للفنانين الأجانب ( زوار المركز ) أما المطابخ استخدمت كمقاهي .

#### • أهمية و أهداف المركز :

- افتقار الدولة لمثل هذه المشاريع .
- رفع مستوى ذوق الجمهور السوداني الفني و الإبداعي .
- تبني المواهب و الفنانين في كل أنحاء البلاد و تنمية مواهبهم و تشجيعهم و صقل موهبتهم و هو الأول من نوعه في السودان ( مركز راشد دياب ) .
- استقطاب الفنانين .
- تضمين المفاهيم البيئية الثقافية .
- عكس الفنون السودانية للعالم الخارجي .

#### • مكونات المركز :

- يضم المركز قاعة حرة لضم أصحاب المواهب في كل الأعمار .
- استديو طباعة و آخر للتلوين و الرسم و ثالث للخزف و النحت .
- قاعة للمحاضرات و أخرى لعرض الفنون التشكيلية و قاعة عرض للفنون الشعبية .
- مكتبة للبحوث .
- أماكن سكن الفنانين المشاركين في نشاطات المركز .
- مسرح خارجي مكشوف و مناطق خاصة بالأطفال .
- مقاهي و مباني إدارية و دورات مياه .

## مكونات المركز

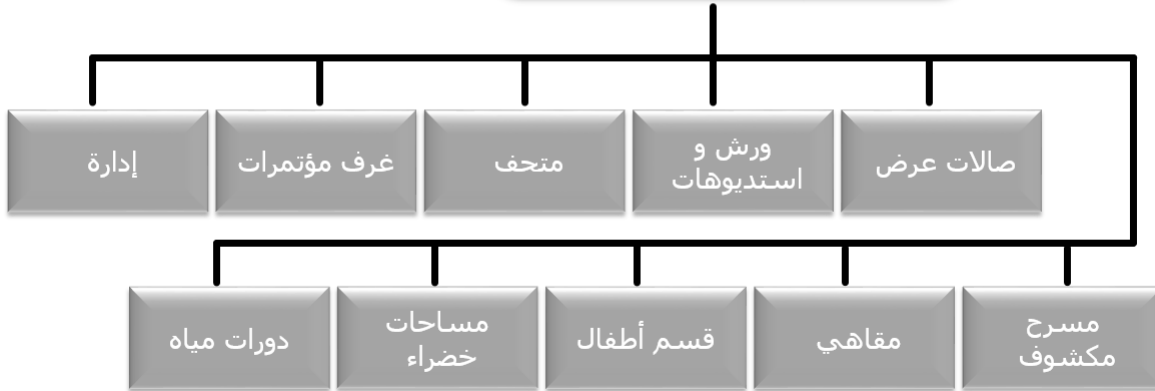

مخطط 1 يوضح مكونات المشروع

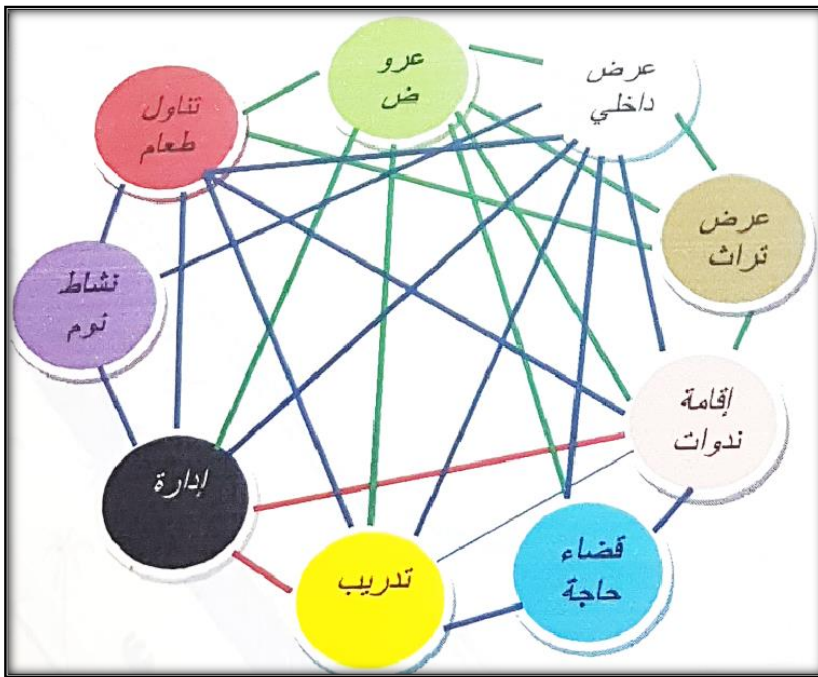

علاقة ضعيفة	— (Green line)
علاقة متوسطة	— (Blue line)
علاقة قوية	— (Red line)

مخطط 2 يوضح العلاقات الوظيفية



مخطط 3 المخطط الهرمي للعلاقات بين الفراغات

### • إجابيات المركز :

- معالجة الضوء لتحقيق أقصى استفادة منه داخل المبنى حيث اعتمدت فراغاته الداخلية على الإضاءة الطبيعية .
- استعمال مواد البناء المحلية السودانية .
- يحتوي المركز على نشاطات تربوية ثقافية فنية عالية تجعله الأول من نوعه في السودان .
- توفير سكن الفنانين القادمين من الخارج .
- إدارة المركز بتوسطها تساهم في إنجاح عملية الإشراف و المتابعة .
- المعارض لم تكن بالشكل الرباعي المألوف بالطلاء الأبيض بل خماسية أو ثلاثية و كل جدار بلون مختلف .

### • سلبيات المركز :

- توحيد المدخل الخدمي مع مدخل المسرح المكشوف , بالإضافة إلى وجود الثلاث مداخل من جهة واحدة مما يسبب الكثافة الحركية العالية جدا في تلك المنطقة مما يسبب الإزعاج .
- الورش مطلة على الشارع مما يسبب إزعاج العاملين بها و خاصة أصحاب المواهب التي تحتاج إلى الهدوء التام مثل الرسم و التلوين
- عدم ربط الجانب التدريبي بالجانب الثقافي ربط قوي مباشر .
- المباني في الأساس ليست مصممة لمبنى ثقافي , مما لا يوحي من الخارج بوجود مبنى ثقافي في تلك المنطق حيث أن المبنى يجب أن يعكس شخصيته و يصبح معلم بارز .
- الغرف السكنية موضوعة في الواجهة بالرغم من أنه لا يفترض أن يمر بها الزائر العادي , و لا توجد في واجهة المدخل كما هي الآن .
- المعارض لم تأخذ هيبتها حيث كان يجب أن تكون هي في الواجهة , أما في المركز فهي موجودة في مكان غير معروف و بعيد من المدخل الرئيسي .
- ممرات المركز لا تساعد على تنظيم حركة الزائر .
- فصل المتحف من المعارض من أكبر سلبيات المركز , حيث يفضل جمع الفراغات المتشابهة في الوظيفة مع بعضها .
- المسرح المكشوف مفصول فصلاً تاماً عن باقي الفراغات ما عدا قسم الأطفال و المتحف .
- قاعة المؤتمرات مدخلها غير مميز و غير معروف .

## The Eemhuis

## 2-2-2 النموذج العالمي:

- تم توكيل أمر تصميم المركز الثقافي إيمهيوز **Eemhuis** الذي يجمع المنشآت المتعددة والمتفرقة في مدينة أميرزفورت **Amersfoort** في هولندا للشركة المعمارية في روتردام **Neutelings Riedijk Architects**.
- إذ صمم المكتب المعماري المذكور مبنى المركز الثقافي والمكتبة الذي سيوحد المنشآت الثقافية في هذه المدينة الهولندية الصغيرة من مدارس متعددة للرقص والموسيقى والفنون إضافةً إلى مراكز أرشفة التراث والمعارض.
- التصميم ذي الأظفار الثلاث الممتدة في الهواء فوق الكتلة الرئيسية للمجمع، يحتوي في كل ظفر من هذه الأظفار قسماً من أقسام الفن من موسيقى، ورقص، وفنون بصرية من خلال رؤية تقسيمية وظيفية واضحة.
- تكسي الأظفار طبقة من الألواح المعدنية المرصعة بأنصاف كرات معدنية لماعة تضيء على المبنى حساً فنياً مميزاً ومظهراً متألّقاً تحت أي ضوء.
- ويستمر هذا الإكساء اللامع المتميز من الخارج إلى الداخل موجهاً الزوار في أسقف الممرات وفوق الأدراج من خلال الانعكسات الضوئية الملتمعة على نموذج المميز.
- يضم الطابق الأرضي استمراريةً للفراغ العام بساحة مغطاة تحتوي كافيتيريا ومداخل إلى الأقسام المختلفة في المبنى.
- تقع المكتبة وقسم الأرشفة في الطابقين الثاني والثالث وتتميز بواجهة زجاجية تخترق الاستمرارية المعدنية في الواجهات الخارجية.
- وتشكل قاعدة المبنى المكسية بالحجر والنوافذ الزجاجية الكبيرة إطلالة مميزة للمدينة وحساً بالخفة للمبنى.



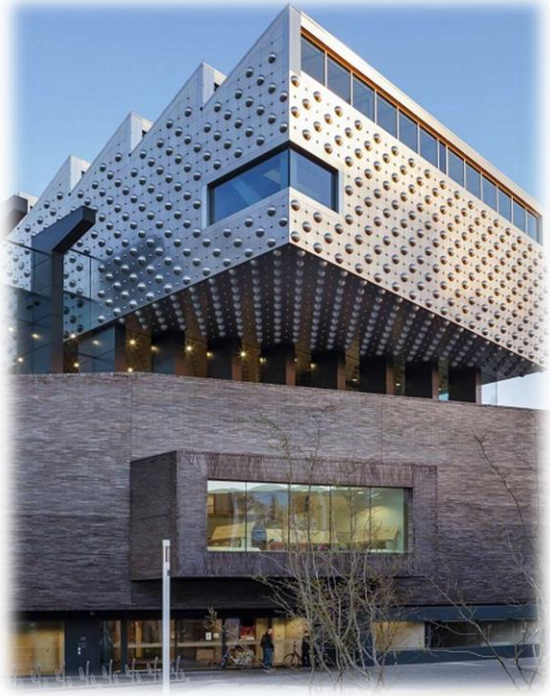

صورة 5 توضح الواجهات الخارجية لمركز Eemhuis

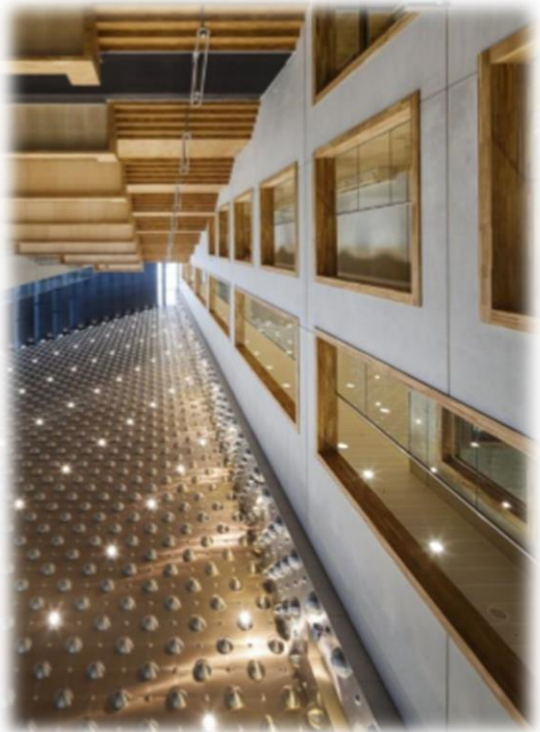

صورة 6 توضح الممرات الداخلية لمركز Eemhuis



• المساقط الأفقية لطوابق لمركز Eemhuis

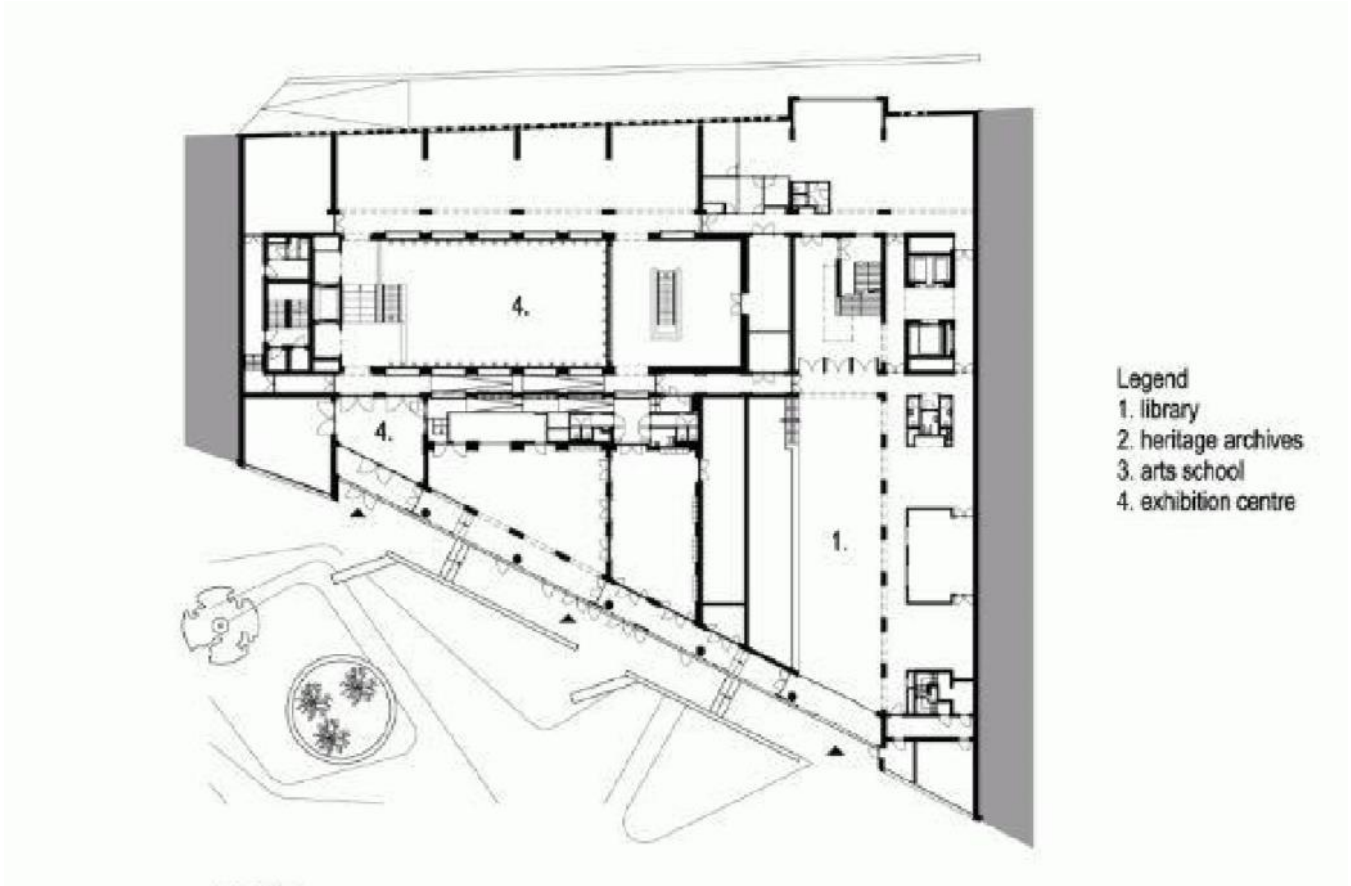

صورة 7 توضح المسقط الأفقي للطابق الأرضي

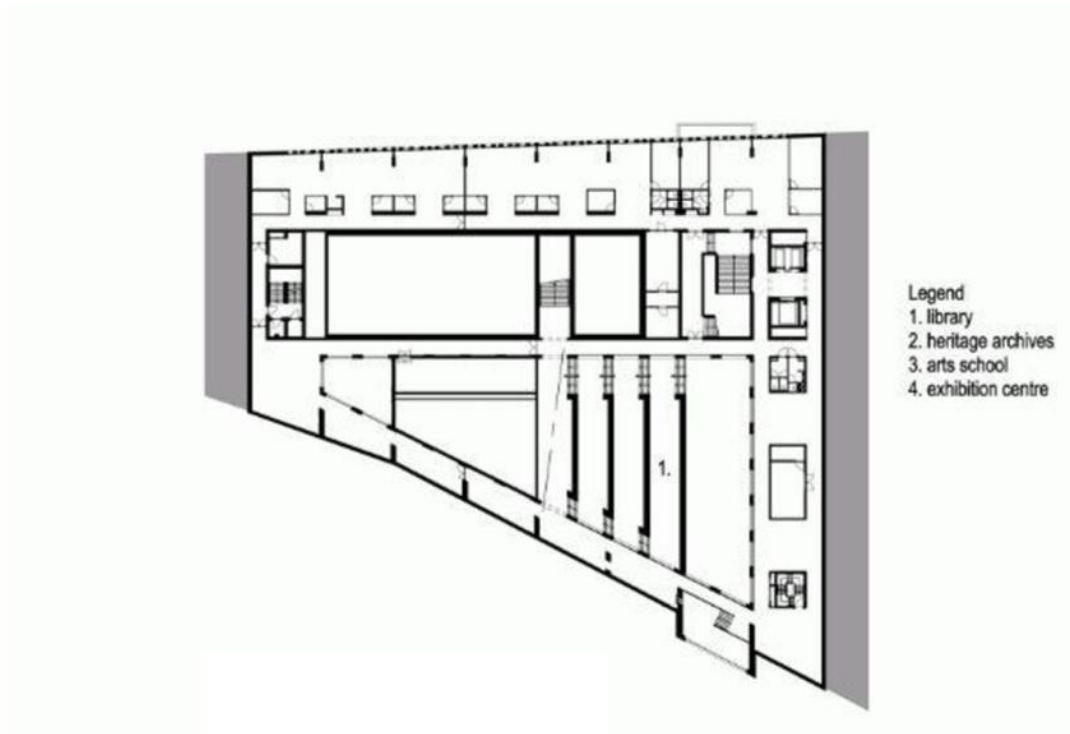

صورة 8 توضح المسقط الأفقي للطابق الأول

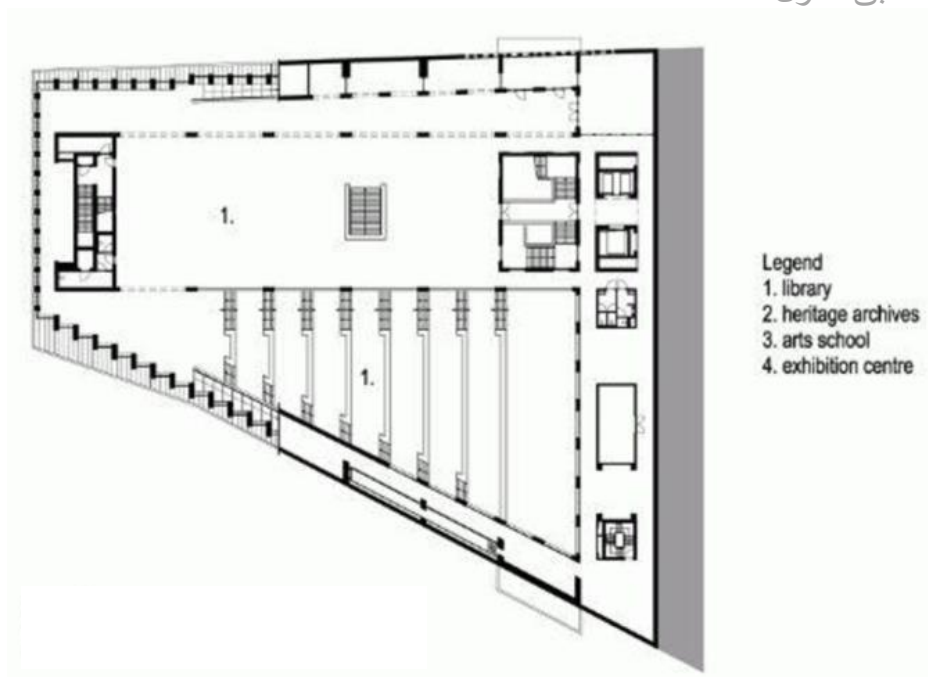

صورة 9 توضح المسقط الأفقي للطابق الثاني

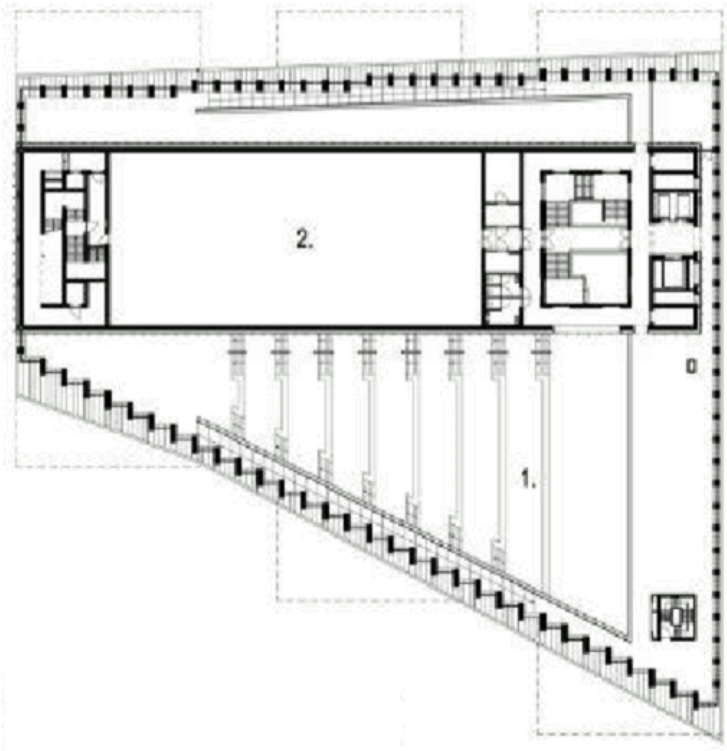

- Legend
1. library
  2. heritage archives
  3. arts school
  4. exhibition centre

صورة 10 توضح المسقط الأفقي للطابق الثالث



- Legend
1. library
  2. heritage archives
  3. arts school
  4. exhibition centre

صورة 11 توضح المسقط الأفقي للطابق الرابع

سلبيات المشروع	إيجابيات المشروع
1- الحركة الرأسية غير معرفة ( الدرج و المصاعد ) . 2- المعارض على مستوى الطابق السفلي ( Basement ) 3- الطابق الرابع يوجد به ممرات طويلة جدا و ضيقة . 4- كثرة الأبواب و المداخل .	1- مكاتب الإدارة في الطابق السفلي ( Basement ) . 2- التوجيه الجيد للمبنى . 3- الإبداع في تصميم المكتبة و صالة القراءة . 4- التدريب الفني منفصل عن المكتبة .

جدول 1 يوضح مقارنة بين مميزات و عيوب المبنى

## 2-3 اختيار الموقع :

### النواحي البيئية :

- \* البعد من مصادر الضوضاء .
- \* البعد من مصادر التلوث .
- \* امكانية توجيه الواجهة الرئيسية إلى الشمال الجغرافي للتهوية و الإضاءة .
- \* وجود متنفس بيني بالقرب مثل مسطحات مائية و خضراء .

### النواحي التخطيطية :

- \* يجب أ، يكون الموقع في العاصمة القومية , بالقرب من مركز المدينة الإجتماعي و المواصلات و ليس بداخل المركز .
- \* القرب من البماني الثقافية و الإجتماعية الأخرى .

### الوصولية :

- \* سهولة الوصول من مراكز التجمعات و مراكز المواصلات العامة .
- \* قدرة ذوي الاحتياجات الخاصة من الوصول .
- \* سهولة الوصول من و إلى المنشآت الثقافية الأخرى ( جامعات – متاحف – مكتبات ) يمكن رؤيته كمعلم بارز .



- موقع شارع النيل :
- يقع الموقع في جمهورية السودان في ولاية الخرطوم على امتداد شارع النيل مجاور الفلل الرئيسية بمساحة 10400 متر مربع , بأبعاد 130\*80 متر مربع .
- غرب بري الشريف و شمال اللاماب .
- بالقرب من معرض الخرطوم الدولي و جامعة Garden City .



صورة 12 توضح موقع شارع النيل



صورة 13 توضح موقع الساحة الخضراء

- موقع الساحة الخضراء :
- يقع الموقع في ولاية الخرطوم شرق الساحة الخضراء شمال شارع مأمون بحيري بالقرب من صالة سبارك سيتي ٢ . مساحة الموقع 1.4 هكت

## موقع شارع الستين :

يقع الموقع في ولاية الخرطوم على امتداد شارع الستين , تقاطع الستين مع الدوحة , بجوار مسجد السيد السنهوري .

بالقرب من جامعة Garden City و جامعة ابن سينا .

مساحته 7800 متر مربع .



صورة 14 توضح موقع شارع الستين



موقع شارع الستين	موقع الساحة الخضراء	موقع شارع النيل			
10	10	10	10	داخل العاصمة القومية	
7	8	6	10	القرب من مركز المدينة	التخطيطية النواحي
5	9	9	10	ظهور الموقع كمعلم بارز	
5	7	7	10	جاذبية الموقع للجمهور	
5	6	8	10	البعد من مصادر الضوضاء	
6	8	8	10	البعد من مصادر التلوث	البيئية النواحي
10	10	10	10	إمكانية التوجه إلى الشمال الجغرافي	
6	6	5	10	سهولة الوصول من مراكز التجمعات	الوصولية
9	7	7	10	سهولة الوصول من و إلى المنشآت الثقافية	
5	9	5	10	قدرة ذوي الإحتياجات الخاصة من الوصول	
9	9	7	10	إستيعاب مساحة الموقع للأنشطة	المساحة
7	8	5	10	إمكانية التوسع المستقبلي	
84	97	73	120		

جدول 2 المفاضلة بين المواقع

من خلال الدراسة سيتم اختيار موقع الساحة الخضراء لأنه يحتوي على أعلى نسبة في توفر الشروط المناسبة للاختيار موقع المشروع .

## 2-4 نبذة تاريخية:

### الثقافة :

الثقافة هي صقلٌ للنفس والفتنة والمنطق، أمّا الفن هو عبارة عن موهبة مُقدّسة يتمكّن الفرد من خلالها من التعبير عن نفسه وذلك من خلال استخدامها لترجمة الصّراعات والأحاسيس التي تنتابه. تُعتبر الثقافة روح الأُمَّ والعنوان الرئيسي لهويتها، فهي إحدى أهمّ ركائز بناء المجتمع ونهوضه، حيث إنّ لكلّ أمةٍ ثقافةٌ تستمد منها خصائصها وعناصرها، فتنسب إليها وتصطبغ بصبغتها. تتميّز الأمم على اختلافها بعددٍ من الثقافات التي تختص بها وتميّزها عن الأخرى، ومن الثقافات المعروفة في التاريخ الإنساني الثقافة الرومانيّة، واليونانيّة، والهلينيّة، والفرعونيّة، والهنديّة، والفارسيّة، إضافةً للثقافة العربيّة. الثقافة هي مفردةٌ عربيّة في أصول اللغة العربيّة، وتعني ثقّف ثقفاً ثقافة في القاموس المحيط، وتعني تثقيف الرّمح أي تقويمه وتسويته، وتُستخدم كلمة الثقافة في الوقت الحاليّ للدلالة على الرقيّ الأدبيّ، والفكريّ، والاجتماعيّ للفرد والجماعة، ولا تعتبر الثقافة مجرد مجموعةٍ من الأفكار، فهي إضافةً لذلك تعتبر نظريّة في السلوك لرسم مجمل طريق الحياة، متمثّلةً بالطابع العام السائد في المجتمع، والثقافة هي إحدى الوجوه التي تميّز كلّ أمةٍ عن غيرها من الأمم والمجتمعات بكلّ ما تحويه من لغة، وعقيدة، وقيم، ومبادئ، وسلوك، وتجارب، وقوانين، وميراث مقدّس.

## خصائص الثقافة وميزاتها :

الثقافة هي ظاهرة إنسانية، فهي تُعبّر عن إنسانية البشر، وبهذا فهي تعتبر فاصلاً نوعياً بين الإنسان وسائر الكائنات الحيّة، فهي الوسيلة المثلى لالتقائه مع الآخرين. تحدد الثقافة ذات الفرد وعلاقته مع الطبيعة وما ورائها ومدى تفاعله معها والعلاقة التي تربطه بها في كافة مجالات الحياة، إضافة لعلاقة هذا الفرد مع نظرائه. تُعتبر الثقافة هي قوام الحياة الاجتماعية، فلا يخلو أيّ عملٍ فكري أو فني جمالي أو اجتماعي منها، فهي تقوم بتيسير سبل التفاعل مع المحيط سواءً كان هذا المحيط مادّة أو بشر أو مؤسسة. تمتاز الثقافة بأنّها عملية إبداعية متجددة، تقوم بإبداع كلّ ما هو جديد ومستقبلي عن طريق عدد من القرائح التي تُعبّر عنها وتمثلها، فعملية التفاعل سواءً مع الواقع أو التجاوز باتجاه المستقبل، ويُعتبر هذا التكيف من الوظائف الحيوية لها. الثقافة هي عبارة عن إنجاز كمّي مستمر عبر التاريخ، فهي بالإضافة لاحتوائها على كل ما هو جديد تُحافظ على التراث وتجدد قيمه الفكرية والروحية والمعنوية، وتدمجه وتوحّده بكل ما هو جديد مساراً وروحاً ومثلاً، ويعتبر هذا الأمر أحد المحرّكات الأساسية للثقافة وواحد من أبعادها الأساسية.

## الفن :

يُعتبر الفن هو إبداع الأشكال وأنماط جديدة - كما عرفه الإنجليزي هربرت ريد - ولاكتمال المعنى وليصبح أكثر شمولية، فقد أضيفت له أنماط الفنون المختلفة، كالفنون التشكيلية والسمعية والمركبة؛ فالفنون التشكيلية تمثلها فنون التصوير التشكيلي، وفن العمارة، والنحت، والأشغال الفنية؛ كصناعة المعادن، والسجاد، والنسيج، إضافةً إلى المجسمات الجمالية. الفنون السمعية والتي تتمثل بالإيقاعات الموسيقية والأهازيج والأغاني والأناشيد، والفنون المركبة التي تمثلها العروض المسرحية التي تحتوي على نصوص أدبية وعدد من الإيقاعات الموسيقية والفنون التشكيلية، ويتمثل هذا النوع بفنون الأوبرا والمسرحية وغيرها. من كلّ هذا يتّضح لنا معنى الفن، وهو عبارة عن ابتكار أشكال وأنماط جديدة يُعبّر بها الفنان عن مشاعره ونفسه ومواقفه تجاه المحيط والكون الذي يعيش فيه، ويُعتبر هذا الفن وليد انفعالٍ سابق وحس مرهف ونكاءٍ إيجابي.

## الثقافة والفن :

يُعتبر الفن أداةً من أدوات تطبيق الثقافة من جميع النواحي، إضافةً إلى مساهمته بشكلٍ فعّال في رفع المستوى الثقافي على جميع الأصعدة، وتساهم الثقافة في تنمية المدارك وخلق أنواع جديدة من الفنون من الناحية العملية والجمالية، وهذا الأمر يوضّح العلاقة الوطيدة بين الفن والثقافة والبنى التركيبية المشتركة بين كلا المجالين، فعادةً ما يرتبط المصطلحان مع بعضهما البعض في كافة المنابر. بما أنّ الفن هو لغة الحوار بين عددٍ من الثقافات وأداة تطبيق لتلك الثقافات فإنّه يهدف إلى إنشاء نوع من الفضاء الحوارى وخلق وصقله وتشكيله، لخلق معانٍ جديدة ذات شكلٍ جمالي للثقافة. من هنا يتّضح بأنّ الثقافة هي عبارة عن كلّ مركّب يتضمن جميع العقائد، والمعارف، والأخلاق، والفنون، والعادات، والقوانين، ولأنّ الثقافة في معانيها ومركّباتها ترتبط ارتباطاً وثيقاً بالفنون، يتّضح بأنّه لا يوجد فنّ دون ثقافة، ولا توجد ثقافة دون فنّ، فهما يتّحدان ببعضهما كاتحاد الأكسجين بالكربون لينتج الماء، فتتحد الثقافة بالفنّ لينتج الإبداع.

# الباب الثالث

## • تحليل المعلومات :

- المكون المنشطي
- المكون البشري
- المكون الفراغي
- المخطط الهرمي
- المخطط الفقاعي
- مخطط الحركة
- مخطط المناخ
- مخطط الموقع
- التنطبق
- دراسة الفراغات
- جدول المناشط و المساحات
- جدول الموجهات و الحلول

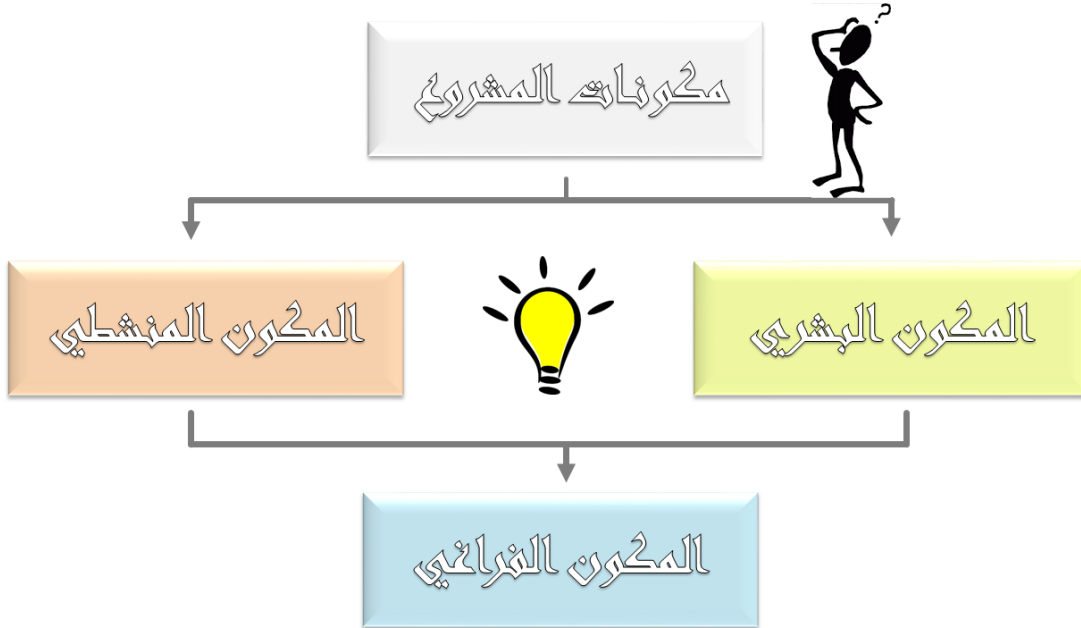

مخطط 4 يوضح المكون المنطقي

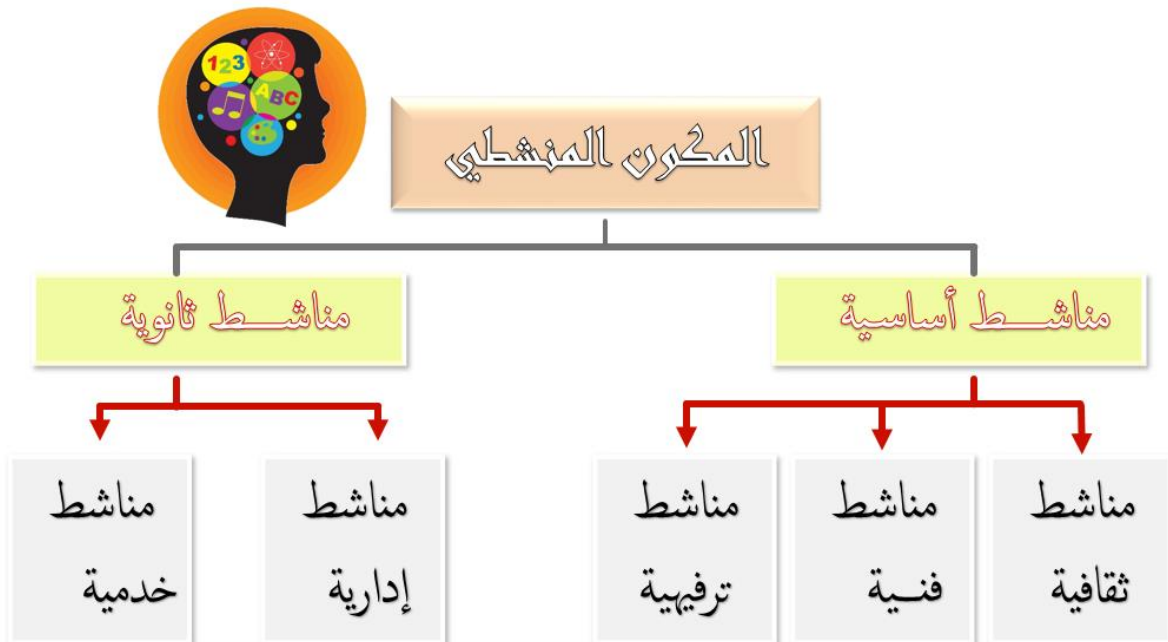

## مناشط أساسية

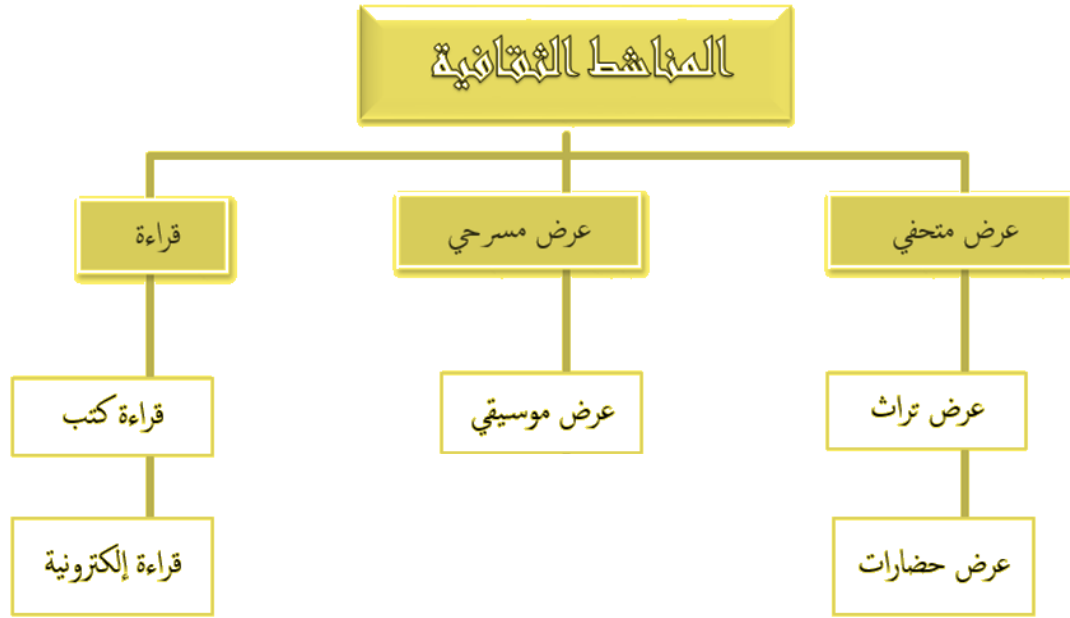

مخطط 5 يوضح المناشط الثقافية



مخطط 6 يوضح المناشط الفنية



مخطط 7 يوضح المناشط الترفيهية

## مناشط ثانوية



مخطط 8 يوضح المناشط الخدمية

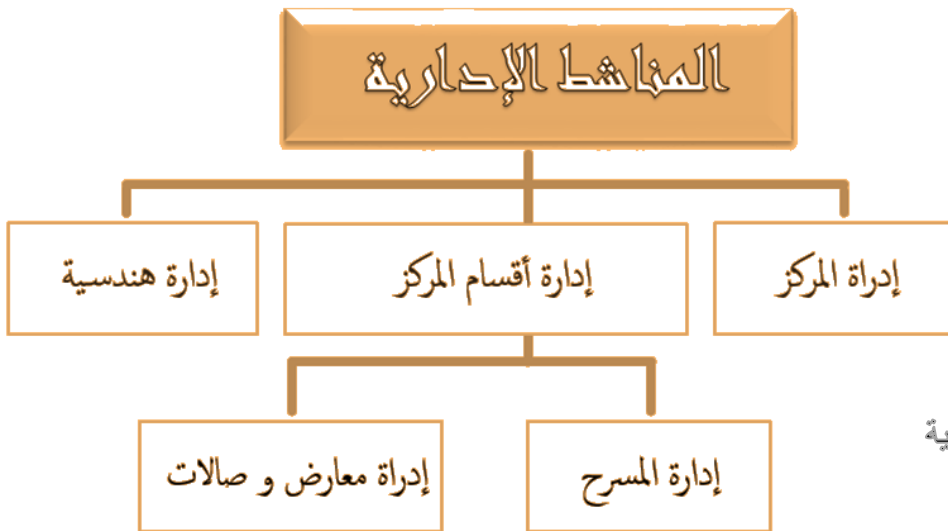

مخطط 9 يوضح المناشط الإدارية





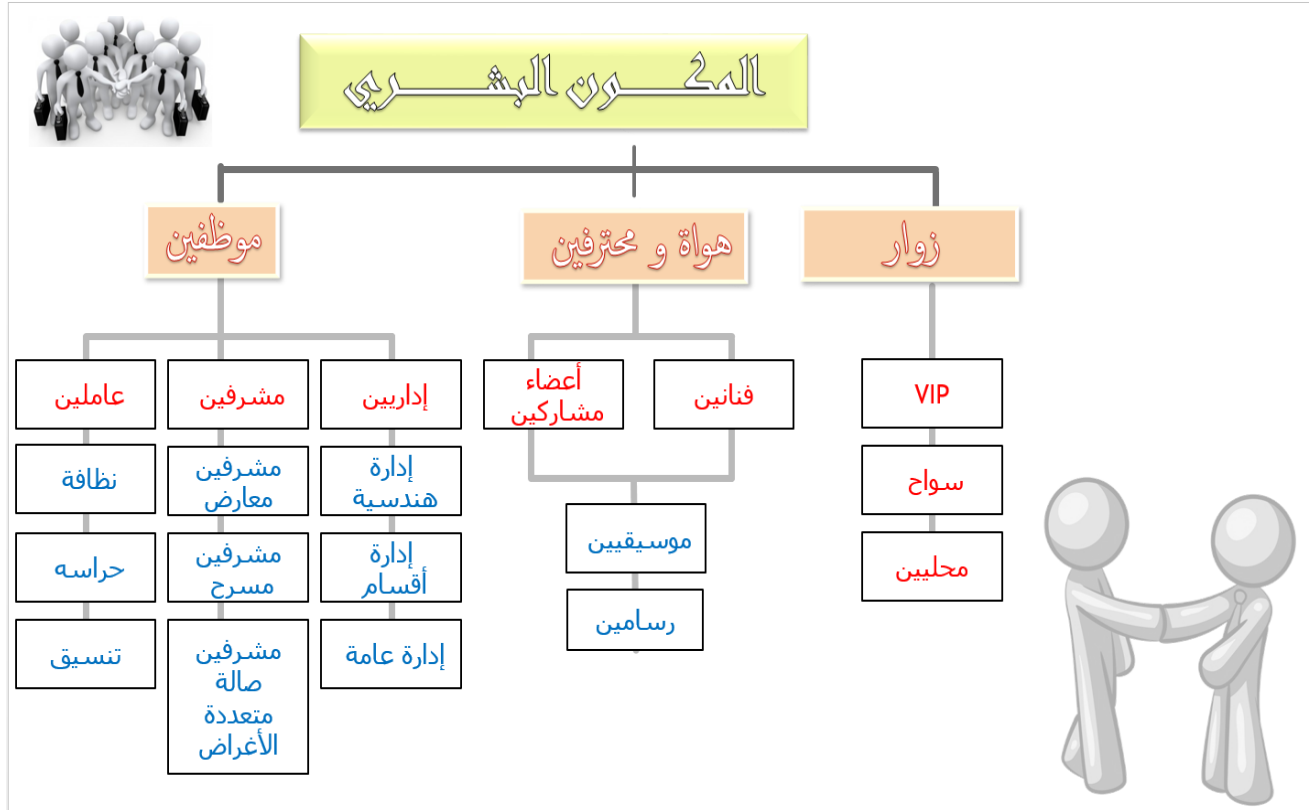

مخطط 10 يوضح المكون البشري

## المكون الفراغي

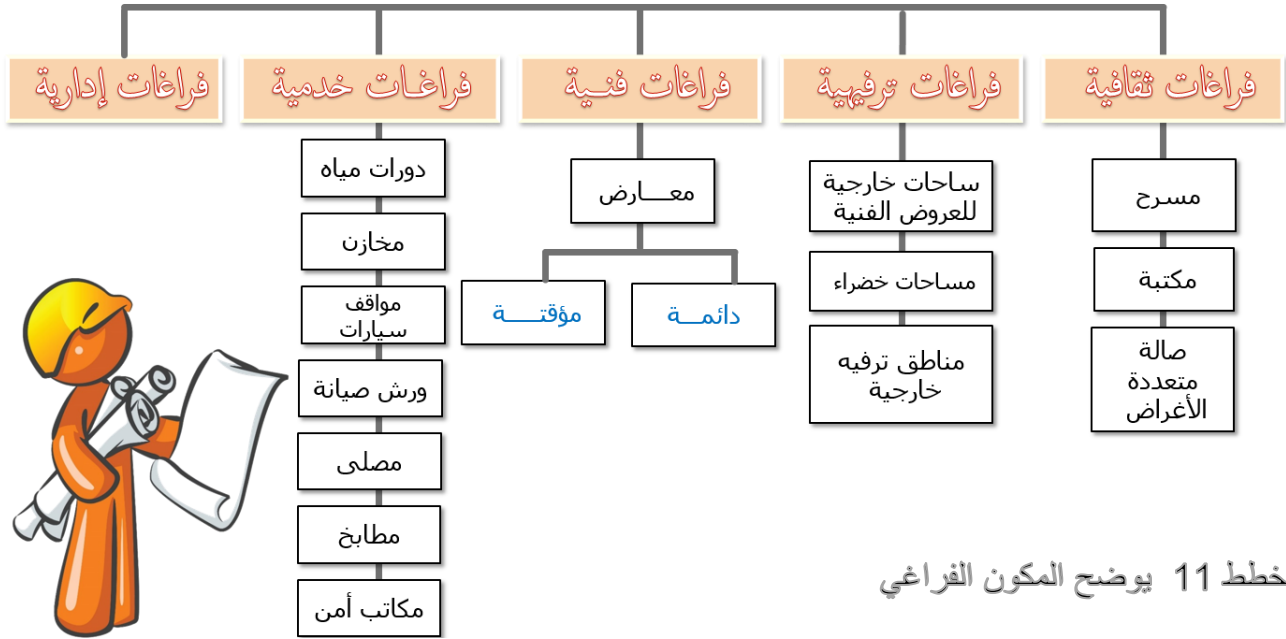

مخطط 11 يوضح المكون الفراغي

## فراغات إدارية

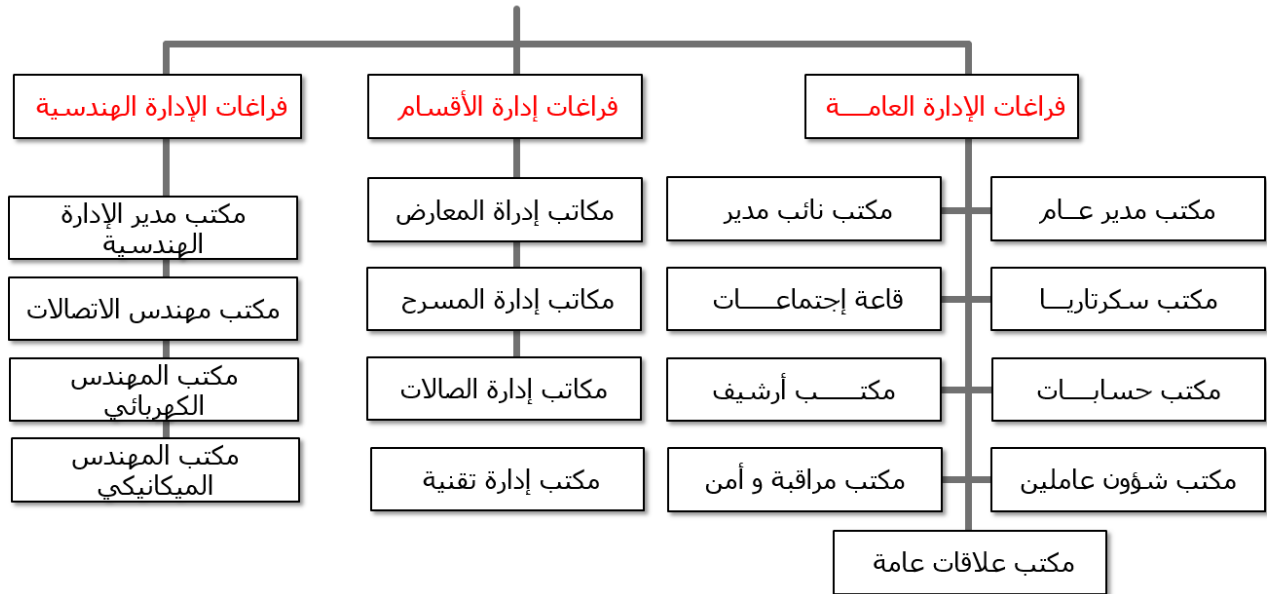

مخطط 12 يوضح الفراغات الإدارية

## مخطط العلاقات الوظيفية العام ( المخطط الهرمي ) :

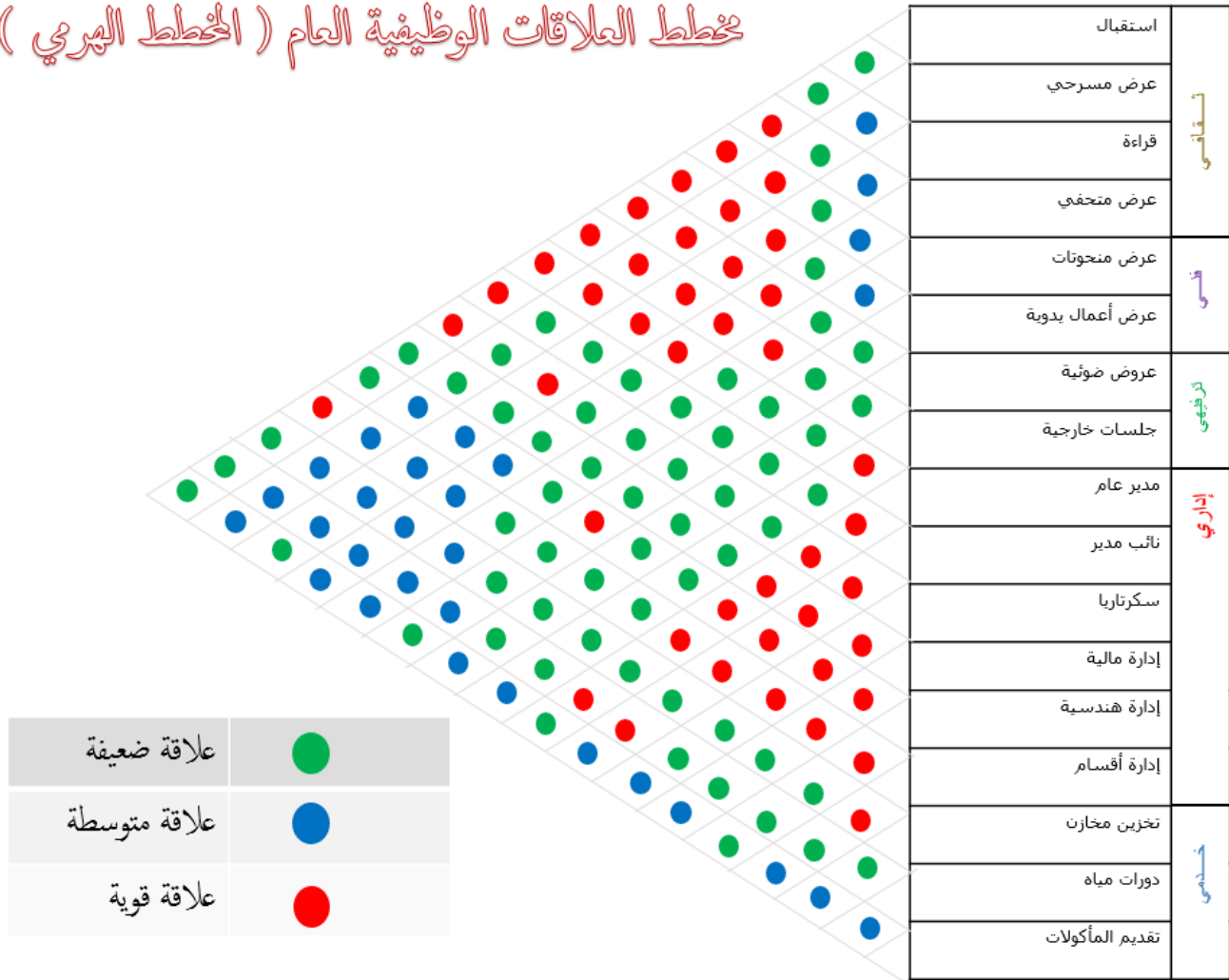

مخطط 13 العلاقات الوظيفية ( الهرمي )

## مخطط العلاقات الوظيفية بين المناشط :

علاقة ضعيفة	—
علاقة متوسطة	—
علاقة قوية	—

مخطط 14

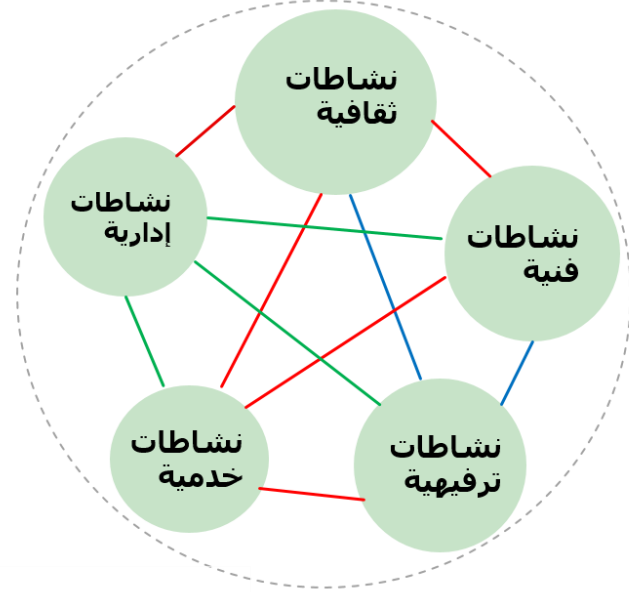

## مخطط العلاقات الوظيفية بين النشاطات الثقافية :

علاقة ضعيفة	—
علاقة متوسطة	—
علاقة قوية	—

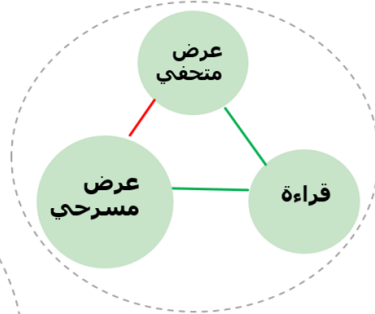

## مخطط العلاقات الوظيفية بين النشاطات الفنية :

مخطط 15

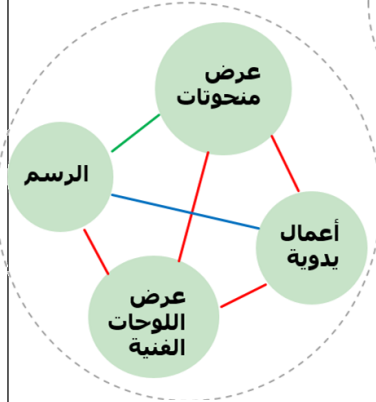

## مخطط العلاقات الوظيفية بين النشاطات الترفيهية :

علاقة ضعيفة	—
علاقة متوسطة	—
علاقة قوية	—

مخطط 16

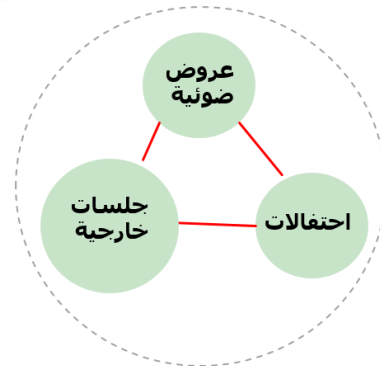

علاقة ضعيفة	—
علاقة متوسطة	—
علاقة قوية	—

## مخطط العلاقات الوظيفية بين النشاطات الإدارية :

مخطط 17

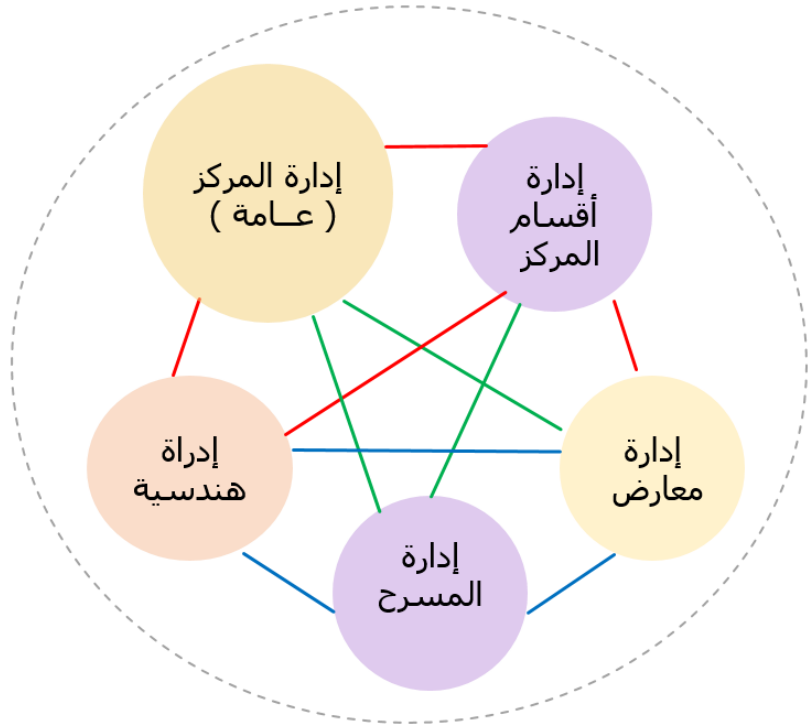

## مخطط العلاقات الوظيفية بين النشاطات الخدمية :

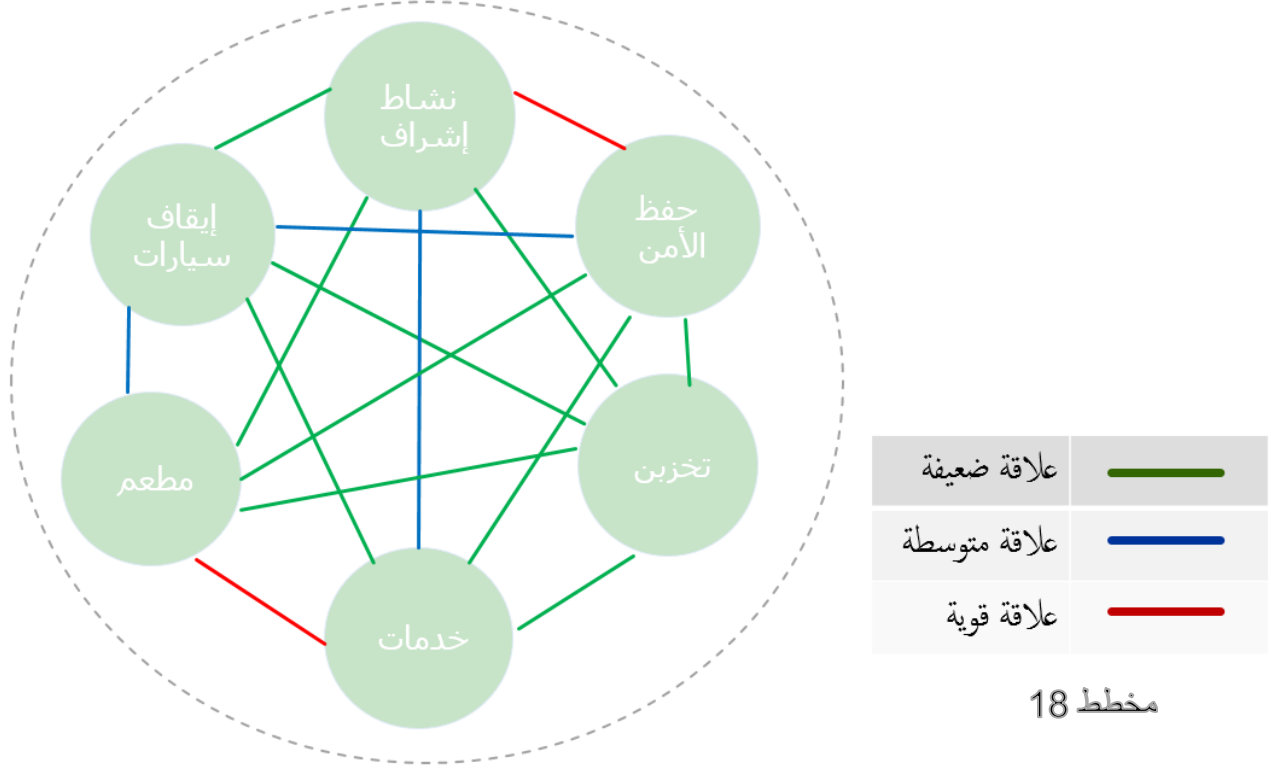

مخطط 18

• مخطط الحركة العام

الرمز	الحركة
	الزوار
	الإداريين
	الأعضاء المشاركين
	العمال

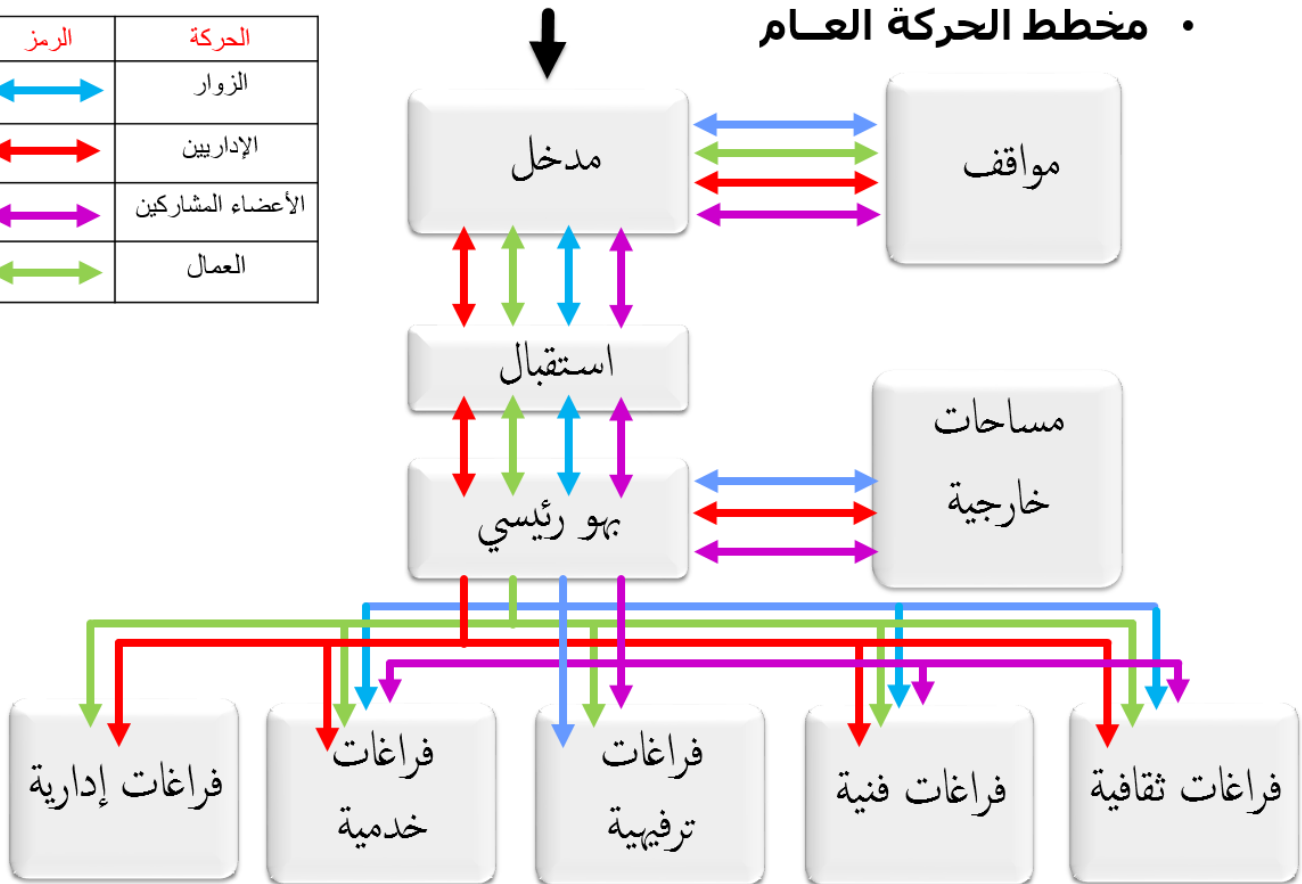

مخطط 19

## التحليل البيئي :

## البيئة الطبيعية

## الإشعاع الشمسي :

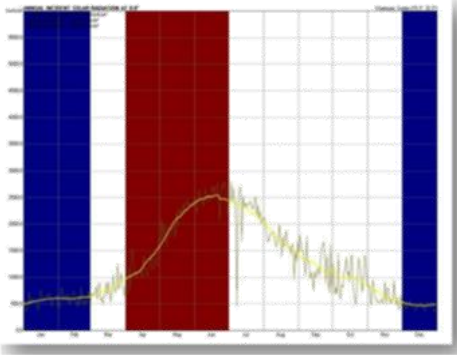

الرمز	المدلول
●	المناطق الحارة
●	المناطق الباردة
●	الإشعاع الشمسي

- يكون الإشعاع الشمسي عالي جداً في الفصول الحارة ( أبريل - مايو - يونيو ) حيث يصل أقصاه في يونيو 2750 كيلو واط \ متر مربع .

يوضح هذا المخطط الإشعاع الشمسي خلال شهور السنة: مخطط 20

## القرارات :

- توجيه المبنى شمال جنوب لتقليل نسبة التعرض للإشعاع الشمسي الساقط على المبنى .
- استخدام الخلايا الشمسية في الواجهة الشرقية بوضع مانل للإستفادة من الإشعاع الشمسي .
- مراعاة زراعة الأشجار في الواجهتين الشرقية و الغربية و حول الممرات و الجلسات الخارجية لتظليلهم .

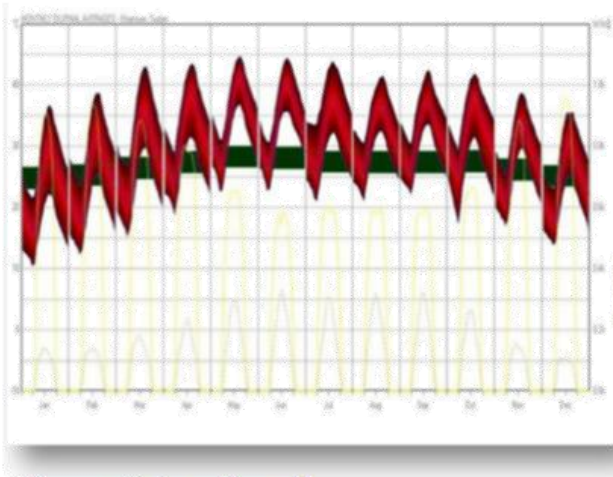

يوضح هذا المخطط معدل درجات الحرارة خلال السنة . حيث أن :

- أعلى درجة حرارة في شهر مايو و متوسطها 45 درجة مئوية .
- أقل درجة حرارة في يناير و متوسطها 10 درجات مئوية .
- المتوسط السنوي لدرجة الحرارة القصوى يبلغ 37.1 درجة مئوية .

الرمز	المدلول
●	مستوى الراحة
●	درجات الحرارة
●	الإشعاع المباشر
●	الإشعاع الغير مباشر

مخطط 21

## القرارات :

- استخدام المسطحات المائية و الخضراء في المشروع لأنها تعمل على تبريد و تلطيف الجو .
- مراعاة استخدام مواد بنا عازلة للحرارة .



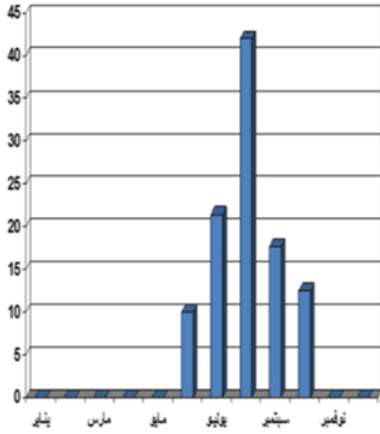

- أغلب أشهر السنة لا تحتوي على نسبة غطاء سحب ذو تأثير ملحوظ .
- أعلى معدل لهطول الأمطار في شهر أغسطس حيث تبلغ حوالي 43 ملم .
- معدل هطول الأمطار من 1000-1500 ملم في السنة .

## ✓ الأمطار :

### قرارات :

- توفير تصريف لمياه أمطار الخريف كما يمكن الإستفادة منها في ري النباتات في الموقع .
- مراعاة ميلان الأسقف لتصريف مياه الأمطار .

مخطط 22

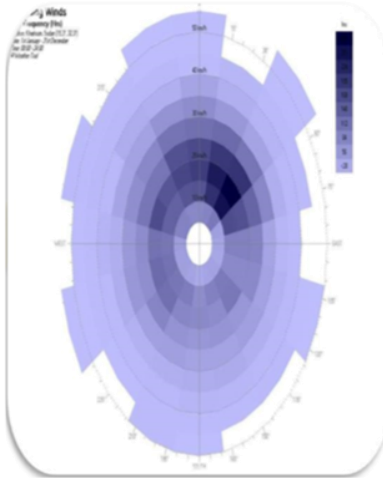

أسرع الرياح هي الرياح الشمالية الشرقية حيث تتجاوز سرعتها 50 كم \ ساعة و تكون جافة و محملة بالأتربة . كما هناك الرياح الجنوبية الغربية التي تتجاوز سرعتها أيضا 50 كم \ ساعة و لكنها رطبة و باردة .

## ✓ الرياح :

### قرارات :

- مراعاة توجيه المبنى شمال جنوب للإستفادة من الرياح في تهوية المبنى .
- زراعة الأشجار في الجهة الشمالية الشرقية للحماية من تأثير الرياح المحملة بالأتربة .
- وضع الجلسات الخارجية في الجهة الجنوبية الغربية لأن الرياح بها أبرد .

الرمز	المعدل
الدوائر	السرعة
اللون	التردد

مخطط 23

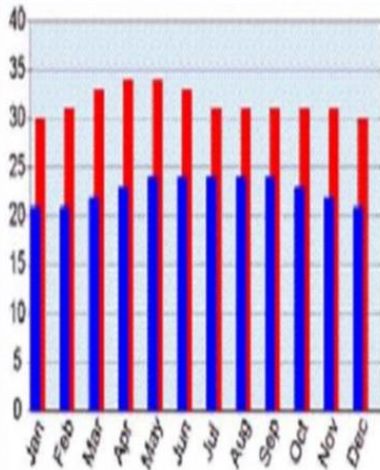

مخطط 24

## ✓ الرطوبة :

### قرارات :

- مراعاة زيادة الغطاء النباتي و المسطحات المائية لزيادة نسبة الرطوبة و تلطيف الجو .

الرمز	المعدل
●	أقل معدل للرطوبة النسبية في الشهر
●	أعلى معدل للرطوبة النسبية في الشهر

- المناخ السائد حار جاف و نسبة الرطوبة السائدة قليلة نسبياً حيث تتراوح بين 22-34 .

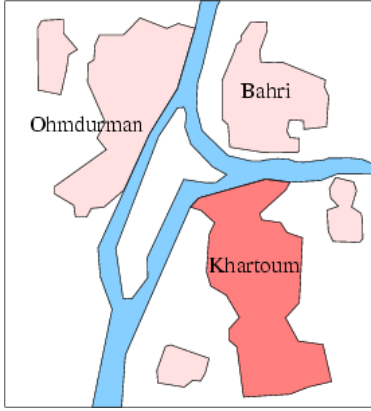

صورة 15 توضح خريطة العاصمة المثثة



صورة 16 توضح خريطة موقع ليمشروع

## تحليل الموقع :

يقع الموقع في ولاية الخرطوم , شمال شارع مأمون بحيري , شرق الساحة الخضراء .

مساحة موقع المشروع :

$$150*81 = 12150 \text{ m}^2$$

المساحة الكلية للموقع : 1.4 هكتار



## البيئة العمرانية

### الخدمات :



#### شبكة البنية التحتية :

- خط الكهرباء الرئيسي في الجهة الغربية للموقع .
- خط الماء الرئيسي في الجهة الغربية للموقع .
- توجد شبكة صرف صحي .

الرمز	المدلول
	خط الكهرباء الرئيسي
	خط الماء الرئيسي

صورة 17 توضح خدمات الموقع

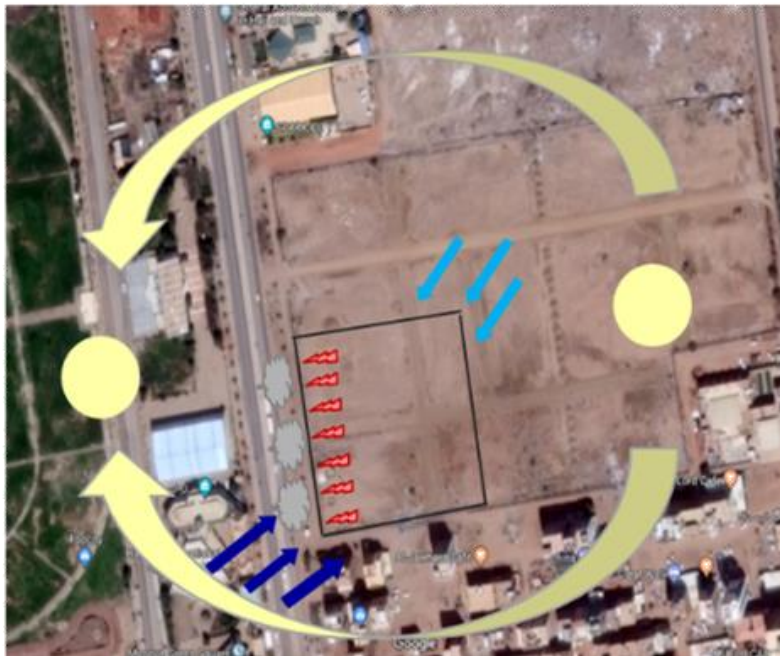

الرمز	المدلول
	حركة الشمس
	التلوث الهوائي
	الصوضاء
	رياح جنوبية غربية رطبة و باردة
	رياح شمالية شرقية جافة محملة بالأتربة

صورة 18 توضح التحليل البيئي للموقع

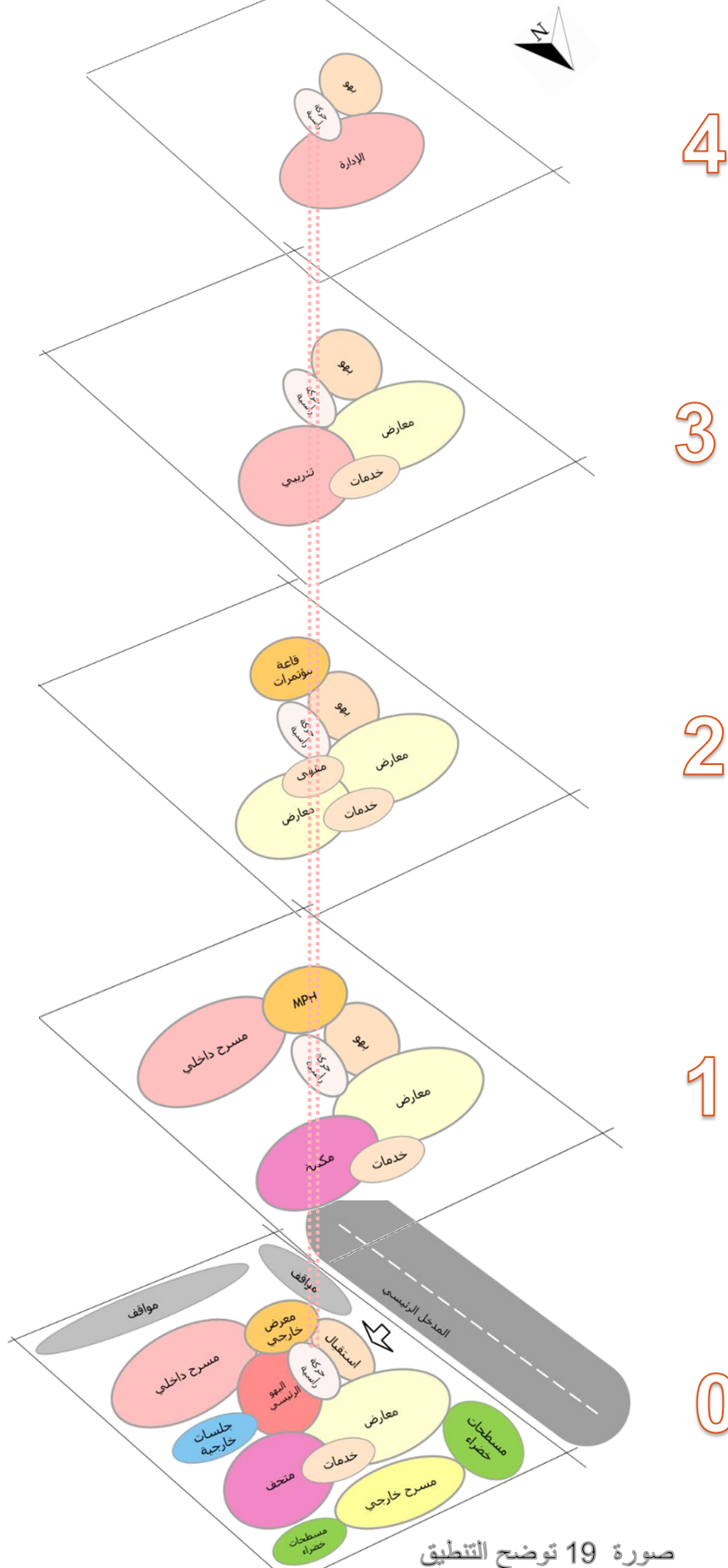

صورة 19 توضح التطبيق



### 3-3 دراسة الفراغات : ٨ دراسات

أولاً : دراسة فراغات النشاط الثقافي .

#### 1- فراغات العرض و المشاهدة :

هي فراغات يتم بداخلها عرض الأعمال و المجسمات الفنية و التراثية و تنقسم إلى :

- معارض مؤقتة : و هو يحوي على عروض فردية و عروض مجموعة فنانين و عروض مجمعة خاصة و سعته ما بين ( 30 عمل نحت و 80 لوحة ) حسب شعبة الفنون في الهيئة القومية للثقافة و الفنون .
- معارض دائمة : هو بمثابة متحف فيه أعمال فنية دائمة لفنانين سودانيين و عالميين و حسب شعبة الفنون في الهيئة القومية للثقافة و الفنون سعته ما بين ( 155 عمل نحت و 250 لوحة ) .

### المتطلبات الفراغية لصالات العرض

إشراف

تخزين

ورش

صالات عرض

استقبال و أمن

• طريقة العرض :

يجب أن تكون طريقة العرض أسهم ما يكون لأن طريقة العرض تسهم في خلق علاقة حميمة بين المشاهد و المعارضات , و هنالك عدة طرق للعرض :

- ١- عرض على فواصل و حوائط .
- ٢- عرض على أرضيات أو قاعدة .

• العرض الخارجي :

- ١- عرض في مناطق مفتوحة خارج المبنى .
- ٢- عرض في مناطق مفتوحة ضمن كتل المبنى .
- ٣- عرض في مساحات خضراء على قواعد ثابتة .

▶ المتطلبات التصميمية ل فراغات العرض و المشاهدة :

▶ الإضاءة الطبيعية :

عن طريق النوافذ العلوية بالإضافة للإضاءة الصناعية المدروسة و التهوية الصناعية للعرض الداخلي و الطبيعية للعرض الخارجي .

▶ التوجيه :

يفضل توجيه المعارض بشكل جيد.

▶ الصوت :

تحتاج المعارض لمعالجات صوتية باستخدام التصميم الأمثل من ناحية الانتقال الصوتي و باستخدام المواد الماصة للصوت في التشطيبات .

▶ الأسقف :

غالباً ما تكون أسقف مستعارة و يجب مراعاة تحقيق رؤيا واضحة دون وهج منعكس أو مباشر و دون أن تكون الظلال واقعة على المعارضات .

يفضل أ، لا يرى مصدر الإضاءة مباشرة و يجب توزيعها بمرونة حتى لا تمنع من مرونة تغيير أماكن العرض .

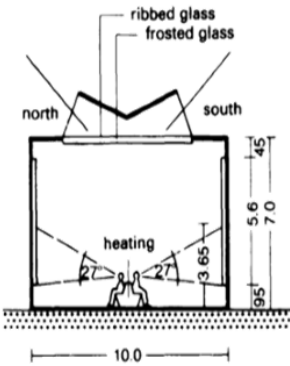

5 Well-lit exhibition hall based on Boston experiments

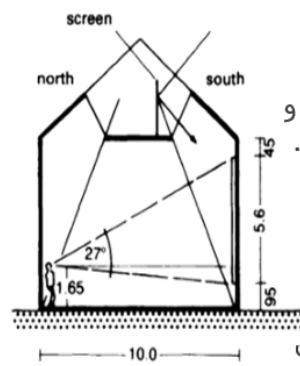

6 Ideal uniform lighting from both sides (following S. Hurst Seager)

صورة 20 توضح متطلبات الإضاءة الطبيعية في الفراغ

## طريقة العرض :

يجب أن تكون إنسيابية و سهلة , و يجب تنظيم الحركة بالتوزيع المنتظم للمعروضات , و هنالك اتجاهين رئيسيين :

- 1- اتجاه أحادي يتحكم به .
- 2- حركة حرة .

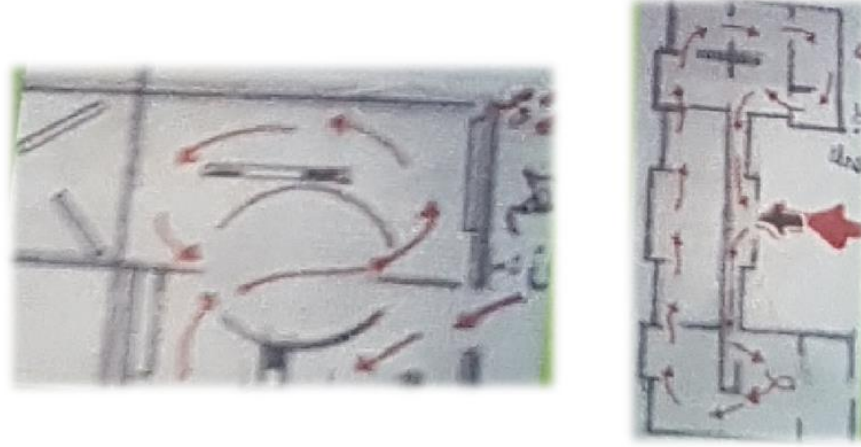

صورة 21 توضح الحركة في المعارض

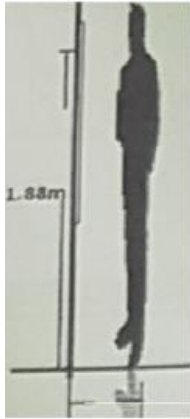

### 1- دراسة حيز العرض :

- 1- معرض اللوحات :  
- مساحة اللوحة المطلوبة 3م 2م من الحائط , بارتفاع من 1-2 م من الأرض .
- 2- معرض المجسمات :  
- مساحة المجسمات المطلوبة 9م 2م من مساحة الأرض أو القاعدة .

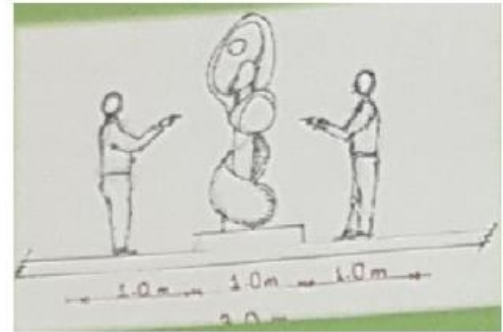
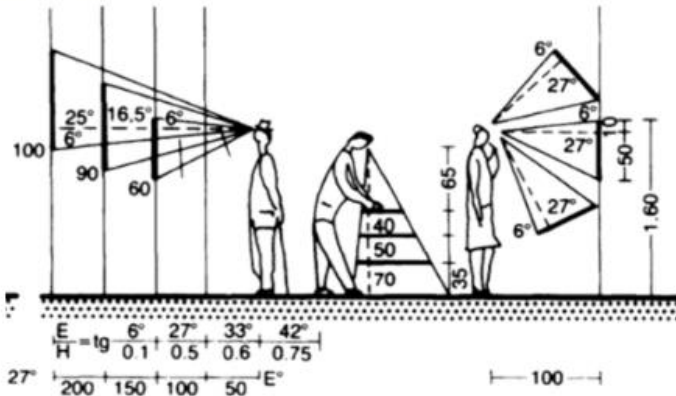

صورة 22 توضح دراسة حيز العرض

### تشكيل فراغ العرض:

١\_ العرض في فراغ واحد كبير: وهو الاتجاه الحديث في تشكيل الفراغ بإيجاد فراغات ضخمة مستمرة يمكن تقسيمها بواسطة قواطع خفيفة متحركة.

### مميزات الاتجاه:

- \_ تحقيق البساطة والفاعلية والمرونة مع إمكانية التنوع في الاستخدام.
- \_ المحافظة على الشكل العام.
- \_ احترام عناصر المعرض الداخلية للمقياس الإنساني.

### ٢\_ العرض في فراغ عضوي:

وهو الأسلوب التقليدي عن طريق تقسيم الفراغات بحوائط ثابتة إلى غرف عرض قد تكون منفصلة أو متصلة ويحبذ المسقط ذو الوحدات المتصلة التي تحدد في فراغات المعرض مناطق لها بداية ونهاية واتجاه موحد بواسطة عناصر موجهة، حوائط مستويات أرضية، أو سقف.

### مميزاته:

- \_ خلق تنوع في الجو المحيط في إطار متكامل ومتناسك.
- \_ إمكانية التركيز على بعض العناصر المهمة.
- \_ الفراغ العضوي غني بالحركة والتوجيه وسهولة معالجة العناصر التي تحتويه.

### ٣\_ العرض في الهواء الطلق:

وهو معتمد على الظروف المحيطة من مباني وأشجار ومسطحات مياه وأحياناً السماء تكون خلفية للمعرضات, قد يقام في ميدان أو حديقة عامة.  
\_ ويلزم العناية أكثر بتنسيق الموقع.  
\_ يراعى الابتكار والتجديد والبساطة.



جدول 3 مساحات المعارض

اسم الفراغ	مساحة الأثاث	مساحة الفرد في الفراغ	المساحة الكلية للفراغ
معرض لوحات	3م2	0.8	250-400 م2
معرض مجسمات	9م2	0.8	250-300 م2
المخزن	-	-	100 م2
الإشراف و الاستقبال	-	-	30 م2

► 2- دراسة المسرح :

## المتطلبات الفراغية للمسرح

غرف تحكم	مخزن	مرافق	غرف تجهيز	يهو VIP	يهو استقبال
-------------	------	-------	-----------	---------	-------------

► التكوين الأساسي للمسرح ينقسم إلى 3 أقسام :

1- المدخل :

- هو صالة الإستقبال , عناصر الحركة , تذاكر , صالة تجمع .

2- الصالة :

- أماكن الجلوس و الممرات .

3- المسرح :

- خشبة المسرح , غرف مكياج , غرف ملابس , غرف صوتيات , غرف إسقاط .

- وصول المشاهدين يستغرق ما بين 15-30 دقيقة ( المغادرة ) .

- السلالم المؤدية إلى الصالة عرضها 1.80 , دورات المياه , مرحاض لكل 7 أفراد .

► الاعتبارات التصميمية :

دراسة الوضعية المناسبة لغرف الإسقاط من ناحية ارتفاعها و زاوية السقوط و دراسة وضعية الكراسي من خط النظر كحد أقصى 35 درجة .

**التصميم الصوتي للمسرح :**

للوصول للتصميم الأمثل يجب دراسة الوضع الأفضل لوصول الصوت المباشر للمستمع و الذي يمكن تقويته باستغلال إنعكاسه و ذلك بتوجيهه عبر الأسطح العاكسة مع التحكم بزوايا الميلان و يمكن التحكم في الضجيج بواسطة الامتصاص و منع الإنعكاس .

عند استخدام شاشات إسقاط لا تزيد الزاوية بين الشاشة و الخط الواصل بين طرف الشاشة و أبعد المقاعد عن 60 درجة .

**المنطقة المظلمة :** و هي منطقة تستثنى من التصميم لعدم إقبال الجمهور عليها . هي منطقة تتجاوز زاويتها 100 درجة بين خط الستار و خط المقاعد الأخير على جانبي الصفوف .

**الأسقف :** يتم تعيين الإرتفاع المطلوب اعتباراً من حجم الهواء المفروض 3.5 متر لكل شخص .

مخزن الأدوات يقع في مستوى المسرح و يقل 10 % من مساحته .

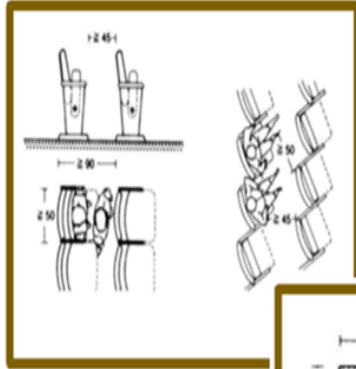

صورة 23 مساحات المسرح

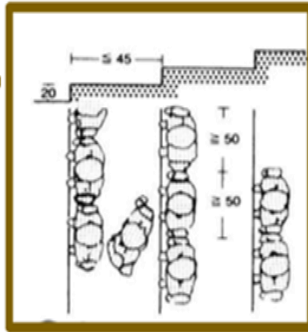

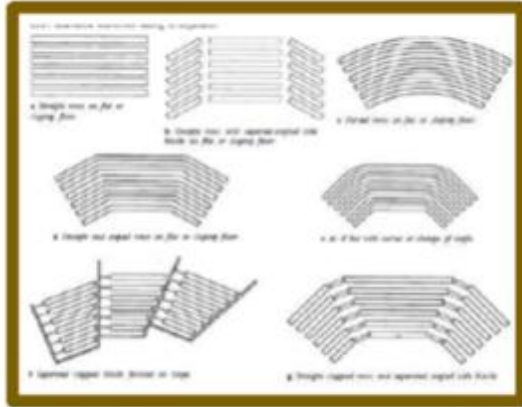
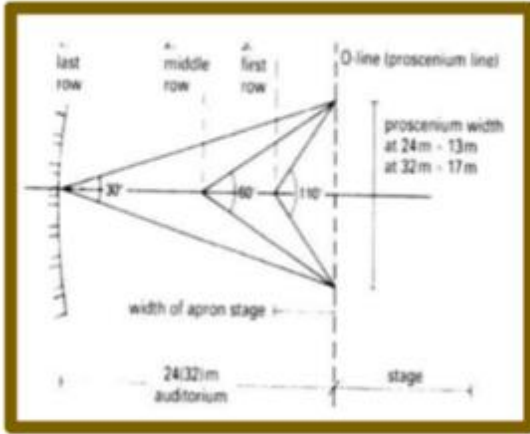

صورة 24 توضح أشكال المسارح

كراسي المسرح	
المسافة بين خلف الكرسي	86 سم إلى
المسافة بين خلف الكرسي	144 سم
ممرات صالة المسرح	
أكبر عدد ممكن من الكراسي في الصف الواحد	14 كرسي
عرض الممرات عند مستوى المسرح	$2 > م$
عرض الممرات في المستويات الأخرى	1.5 م
خطوط الرؤية	
أكبر زاوية أفقية في خطوط الرؤية	60 درجة
أكبر زاوية رأسية	33 درجة

جدول 4 يوضح مساحات المسرح

### الأسس التصميمية للمسارح :

يتوقف تصميم المسارح على السعة المطلوبة للجمهور، ونوعية العروض، وبالتالي حجم خشبة المسرح، والعلاقة المطلوبة بين الممثل والمتفرج .

2م192	0.6	البهو
2م120	0.8	خشبة المسرح
2م16	0.8	غرفة التغيير
2م100	0.8	المخزن
2م50		دورات المياه
2م1875		المجموع

## 3- الصالة متعددة الأغراض :

## المتطلبات الفراغية للصالة متعددة الأغراض

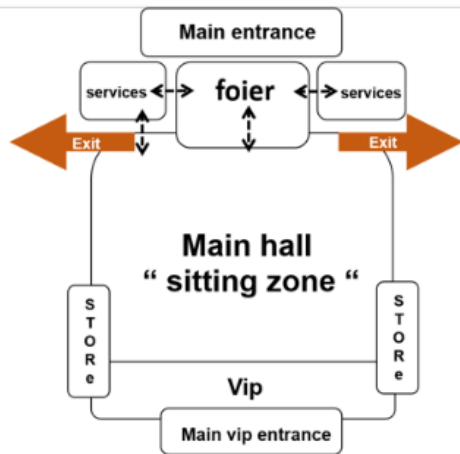

## 3- الصالة متعددة الأغراض :

- وهي خاصة لإقامة الندوات و المؤتمرات و الإحتفالات و غيرها .
- يجب توفير إضاءة صناعية مع التحكم في درجتها و تتطلب تهوية ميكانيكية جيدة لا تتأثر بالضوضاء حولها .

نسبة الفرد في الصالة = 0.8 م<sup>2</sup>

عدد المستخدمين = 600 شخص

مساحة الملحقات = 96 م<sup>2</sup>مساحة الصالة = 751 م<sup>2</sup>

اسم الفراغ	مساحته
الصالة متعددة الأغراض	751 م <sup>2</sup>

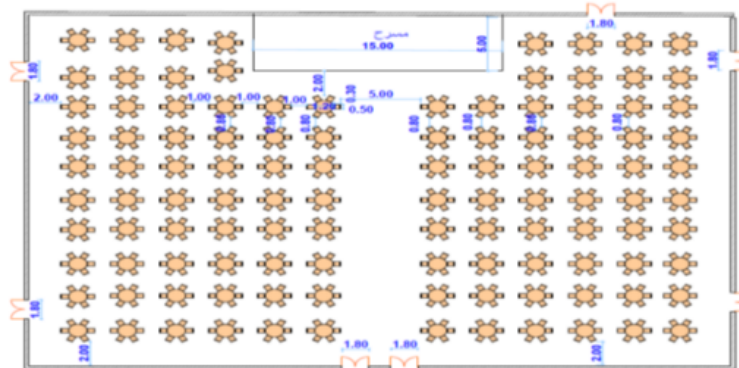

#### ► 4- المكتبة :

هو الفراغ الذي تتم فيه عملية الإطلاع و دراسة الكتب و أهم عناصر التصميم في المكتبة هو التحكم في حركة المستخدمين و وضع الأرفف و تصميمها و يجب توفير الهواء اللازم و معالجة الصوتيات بعزل فراغ المكتبة عن باقي الفراغات باستخدام مواد تشطيب عازلة للصوت و وضعها في مكان هادىء نسبياً كما يجب الإهتمام بالتهوية مع إبعاد الرطوبة التي تتسبب في إتلاف الكتب .

#### المتطلبات البيئية :

- الإنارة , يجب أ، تكون طبيعية و ذلك باستخدام إضاءة جيدة مع إضاءة النوافذ .

### المتطلبات الفراغية للمكتبة

مكتبة إلكترونية

تخزين

أماكن قراءة

استقبال و  
استعلامات

المقاعد  
 مقعد 600 = 1000 / 600000  
 المساحة الكلية = مساحة الفرد \*  
 عدد المقاعد  
**1674 متر مربع** = 600 \* 2.79 =

الكتب في ارفف مفتوحة = 60%

الكتب في مستودعات مغلقة = 15%

كتب في مكتبات متخصصة = 25%

العدد الكلي للكتب في قسم القراءة الرئيسي

450000 كتاب = 0.6 \* 750000

المساحة الكلية للكتب المتداولة

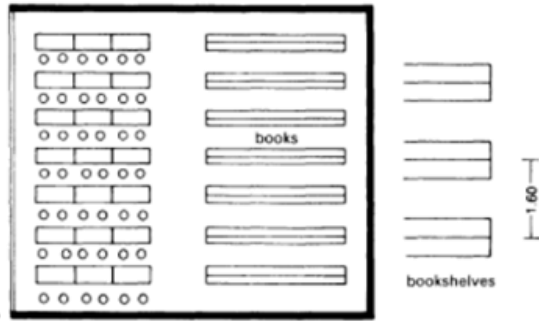

3 Arrangement of reading places and bookshelves

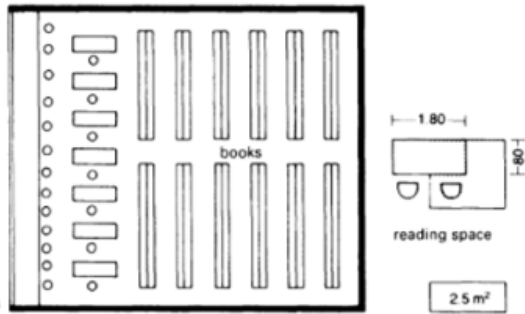

4 Arrangement of reading places and bookshelves

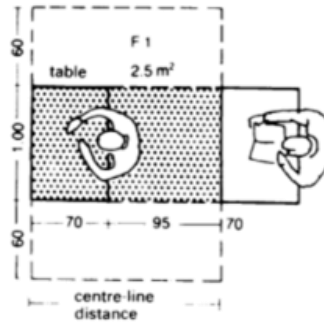

1 Floor area for an individual workstation

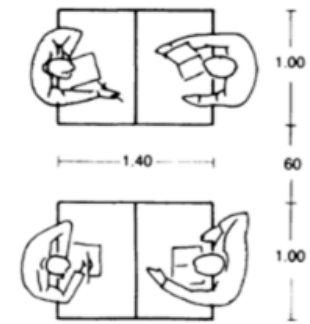

2 Minimum distances between tables

صورة 25 مساحات المكتبة

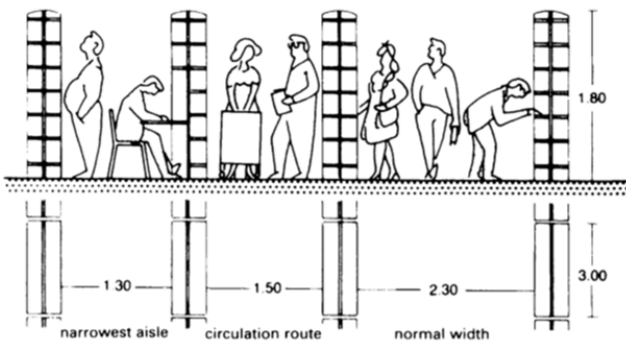
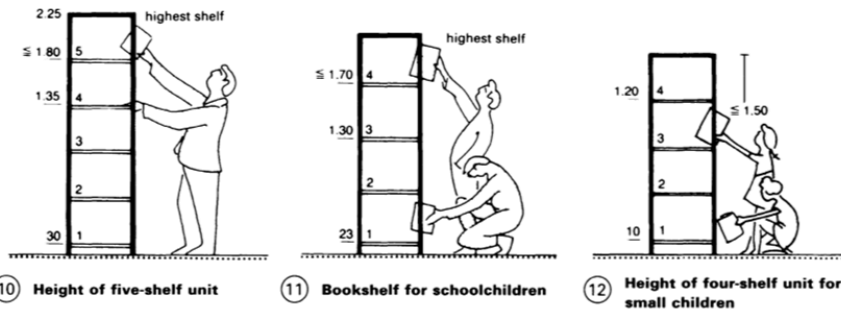

3 Minimum distances

المسافة بين مكتبة الكتب و أقرب  
طاولة قراءة لا تقل عن 0,83 سم

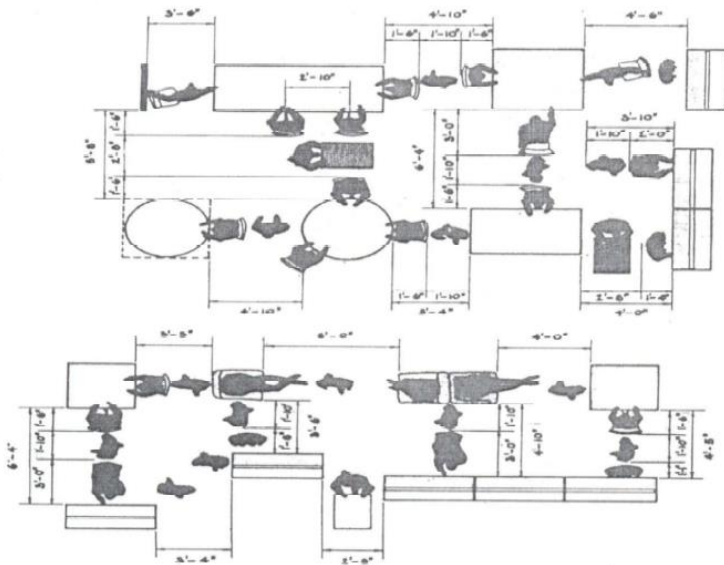
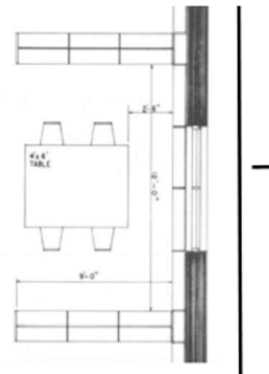

صورة 25 مساحات المكتبة

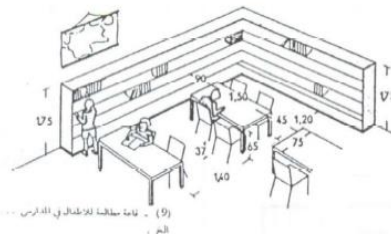
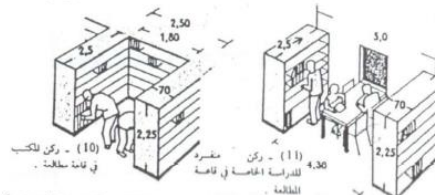

## 5- المطاعم :



يجب أن تزود المباني العامة ( كالمكتبات ) بمطعم لتقديم خدمة توفير الطعام و الشراب لمستخدمي المكتبة .

الأسس التصميمية للمطاعم :

نصيب الفرد	1.5 متر مربع
عدد دورات المياه	دورة مياه لكل 75 شخص
المطبخ	1/3 المساحة الكلية
مساحة الحركة	20 %
نصيب الفرد	2 متر مربع
عدد المستخدمين	200 شخص
المساحة الكلية	480 متر مربع

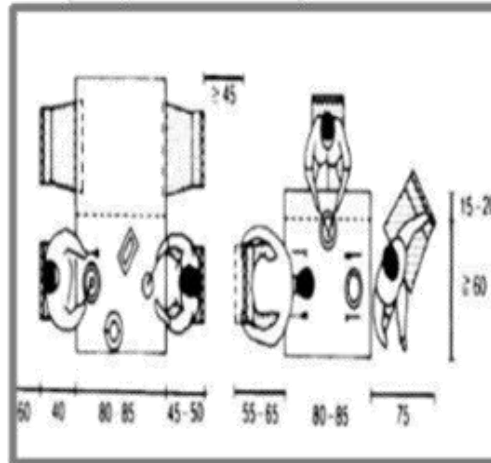
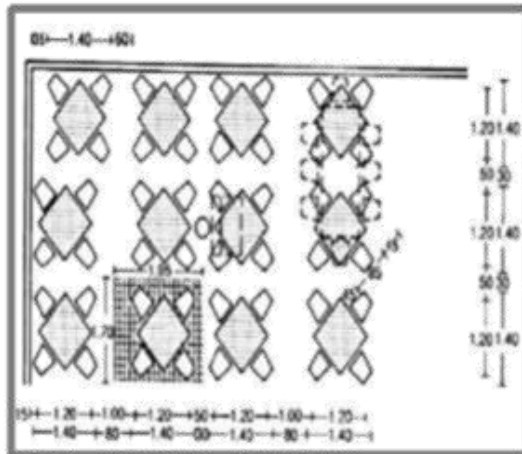

صورة 26 مساحات المكتبة



## 7- الإدارة :



تعتبر الإدارة هي المحرك الرئيسي للمكتبة  
تصميم غرف الإدارة يمتاز بوضوح الفكرة  
وبساطة التكوين والعلاقات .



الأبعاد	
عرض الممر المفرد	1.5 إلى 2 متر
عرض الممر المزدوج	1.75 إلى 2.5 متر
ارتفاع الغرفة	2.5 إلى 4 متر
المساحات المطلوبة للعاملين في القسم الإداري	
الموظف العادي يحتاج لمساحة	2.3 متر مربع
الموظف في غرفة مشتركة يحتاج لمساحة	5 متر مربع
الموظف الواحد بمكتب خاص يحتاج لمساحة	9 متر مربع
غرفة السكرتارية تحتاج لمساحة	10 متر مربع على الأقل
مساحة الفرد في صالة الإجتماعات	2.5 متر مربع
المساحة المطلوبة للمدراء	25 إلى 30 متر مربع

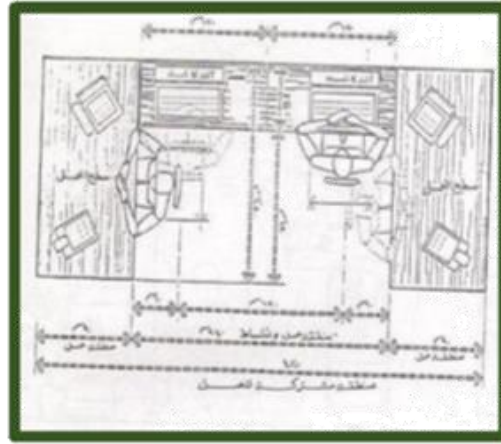

## 8- المواقف :



يجب أن تؤمن المساحة المخصصة للسيارة الواحدة بحيث تضمن سهولة حركة السيارة عند دخولها و خروجها من الموقف مع مراعاة توفير مواقف لذوي الإحتياجات الخاصة

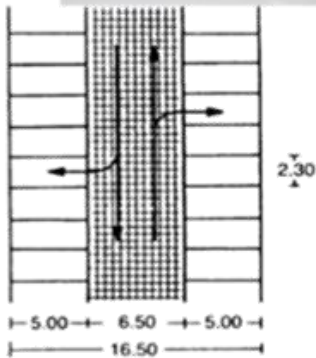

## جدول المناشط و المساحات :

المساحة الكلية بالمترب المربع	عدد الفراغات	المتطلبات البيئية		المتطلبات الوظيفية	عدد المستخدمين	اسم الفراغ	النشاط	طبيعة النشاط
		تبريد	إضاءة					
715	1	ص	ص أو ط	مقاعد	600	مسرح	الجلوس لمشاهدة الموسيقى	ثقافة
500	1	ص	ص أو ط	وسائل تعليق , فواصل , قواعد	330	متحف	عرض تراث و حضارات	
405	1	ص أو ط	ص أو ط	طاولات , مقاعد , حواسيب	200	مكتبة	ممارسة القراءة	
100	3	ص	ص أو ط	شاشات معلقة في الجدار	250	صالات	عرض أفلام وثائقية	
1110	7	ص	ص أو ط	طاولات عرض , مقاعد	500	معرض دائم	عرض الأعمال الفنية	تاريخ
700	9	ص	ص أو ط	طاولات عرض , فواصل , قواعد	500	معرض دائم	عرض اللوحات الفنية	
400	1	ص	ص أو ط	وسائل تعليق , فواصل , قواعد	330	معرض مؤقت	عرض الأعمال اليدوية	
60	1	ص	ص أو ط	طاولات رسم , مقاعد	30	استديو رسم	تدريب رسم	تدريب
75	1	ص	ط,ص	طاولات , مقاعد	40	استديو نحت	تدريب نحت	
100	1	ص	ط,ص	أرفف	100	معرض مؤقت	عرض لوحات	
30	1	ص أو ط	ص أو ط	مكتب , مقاعد , أرفف	1	مكتب	مدير عام	إداري
30	1	ص أو ط	ص أو ط	مكتب , مقاعد , أرفف	1	مكتب	نائب مدير	
25	1	ص أو ط	ص أو ط	مكتب , مقاعد , أرفف	1	مكتب	سكرتاريا	
25	1	ص أو ط	ص أو ط	مكتب , مقاعد , أرفف	2	مكتب	إدارة مالية	
25	4	ص أو ط	ص أو ط	مكتب , مقاعد , أرفف	4	مكتب	إدارة هندسية	
25	5	ص أو ط	ص أو ط	مكتب , مقاعد , أرفف	5	مكتب	إدارة أقسام	
25	5	ص أو ط	ص أو ط	مكتب , مقاعد , أرفف	5	مكتب	إدارة أقسام	

المساحة الكلية بالمترب	عدد الفراغات	المتطلبات البيئية		المتطلبات الوظيفية	عدد المستخدمين	اسم الفراغ	النشاط	طبيعة النشاط
		أقلية	أغلبية					
120	5	ص أو ط	ص أو ط	دواليب	-	مخزن	تخزين مخازن	طبيعة النشاط
720	-	ص أو ط	ص أو ط	مغاسل , مراحيض	-	حمامات	دورات مياه	
339	-	ص أو ط	ص أو ط	تلاجات , فرن , مغاسل . دواليب	-	مطاعم	تقديم المأكولات	
8110 m <sup>2</sup>								المساحة الكلية

جدول 5 يوضح المناشط و المساحات

## جدول 6 المحددات و الحلول:

المؤشرات	المحددات	الحلول
وجود طريق رئيسي في اتجاه الغرب	سهولة الوصول للموقع	عمل المدخل الرئيسي في اتجاه الغرب
الرياح الشمالية الشرقية في الشتاء و الجنوبية الغربية في الصيف	التوجيه الصحيح للمبنى	وضع مسطحات مائية للترطيب في الصيف
توجد شبكة صرف صحي في المنطقة	بسبب التلوث من الشارع الرئيسي يجب وضع الفراغات التي تتطلب الهدوء بالجهة الشرقية	
وجود الرياح الشمالية الجافة	جلب الرياح غير المرغوب بها	اختيار مواد بناء مناسبة لتتناسب مع مناخ المنطقة و التوجيه الجيد للفراغات التي تحتاج إلى تهوية طبيعية (شمال جنوب) .
إمكانية التوسع المستقبلي	-	-

# الباب الرابع

## - التصميم المعماري :

- الوصول للفكرة المبدئية
- إبداع التكوين المعماري
- تطوير التصميم ( دراسات تطوير الحلول المعمارية )
- الحلول التقنية ( الحلول الإنشائية و الحلول الخاصة )

## 4-1 الفكرة المدئية:

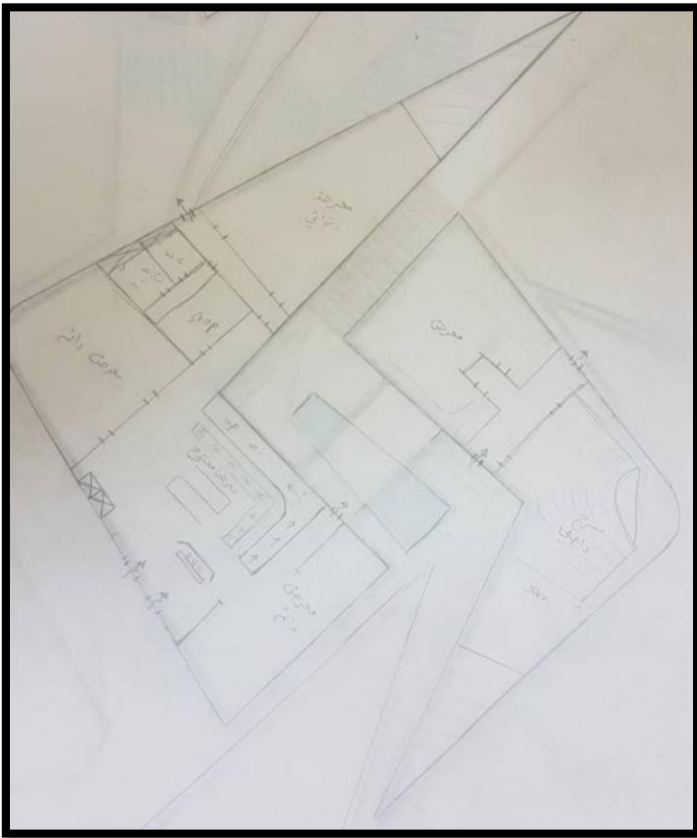

• في الفكرة المبدئية كانت هناك العديد من المشاكل مثل :

الزوايا الحادة , ضيق مساحة الفراغات , صغر نسبة الكتلة مقارنة بالمساحات الخارجية , عدم الترابط بين الكتل بصورة متناسقة .

صورة 26 توضح الفكرة المبدئية

## 4-2 ابداع التكوين المعماري:

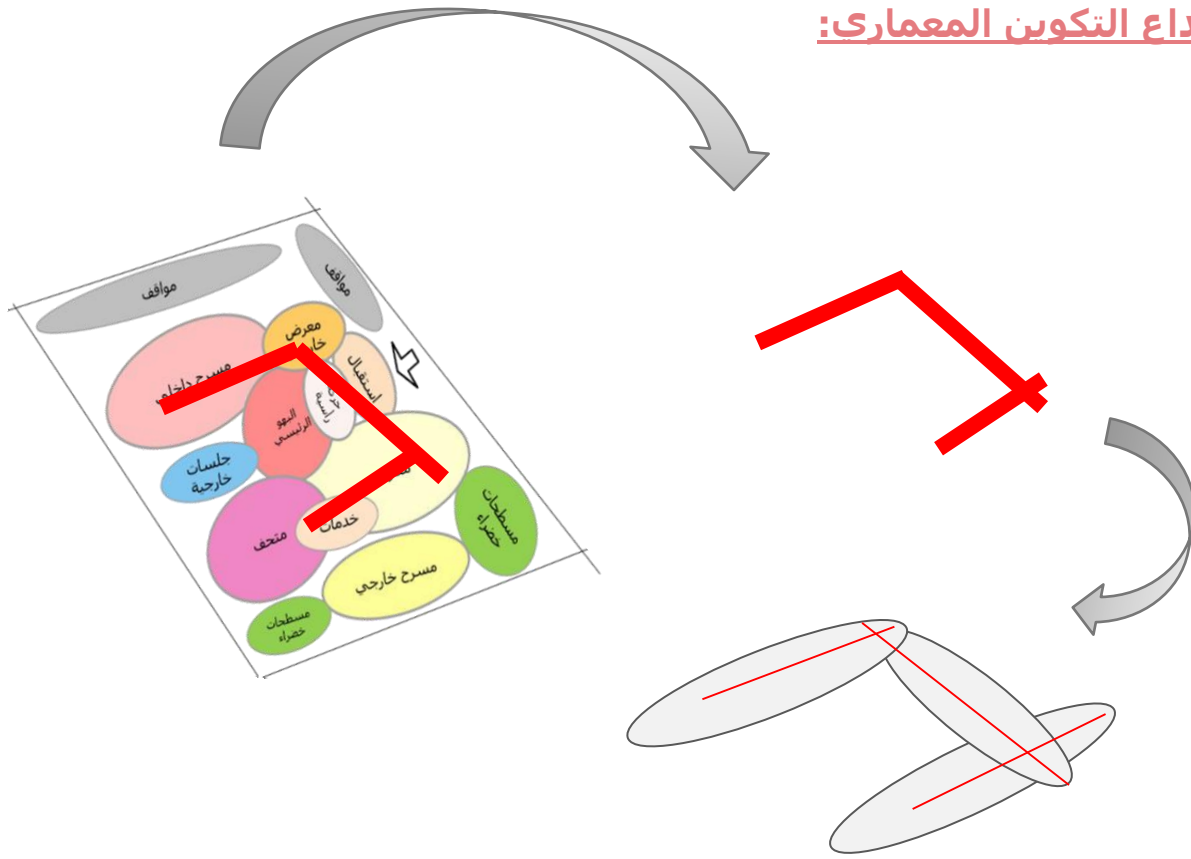

صورة 27 توضح الفلسفة التصميمية

- لقد تم التوصل إلى هذا التكوين عن طريق توزيع الوظائف و الربط بينها حسب حركة الزوار في المبنى . و بالتالي نتج عنها شكل الكتل و تطور فيما بعد .

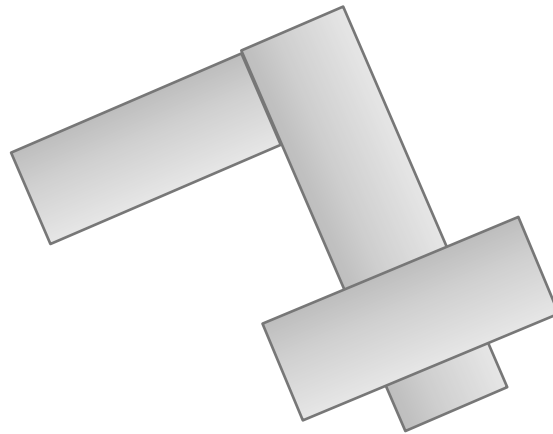

صورة 28 توضح التكوين الكتلي



### 4-3 تطوير التصميم :

متطور المبدئي :

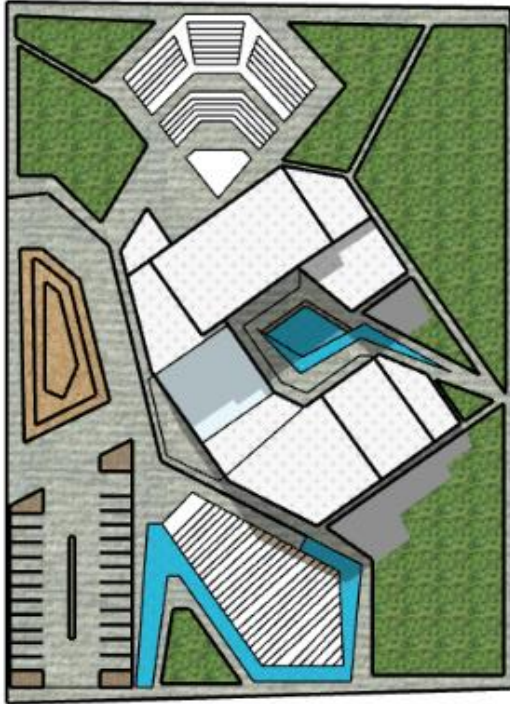

في تطوير الفكرة المبدئية تم التخلص من المشاكل السابقة مثل الزوايا الحادة و صغر حجم الكتلة و التناسب بينها و بين المسطحات الخارجية و خلق كتلة مترابطة .

صورة 29 توضح site plan



## Art And Culture Center

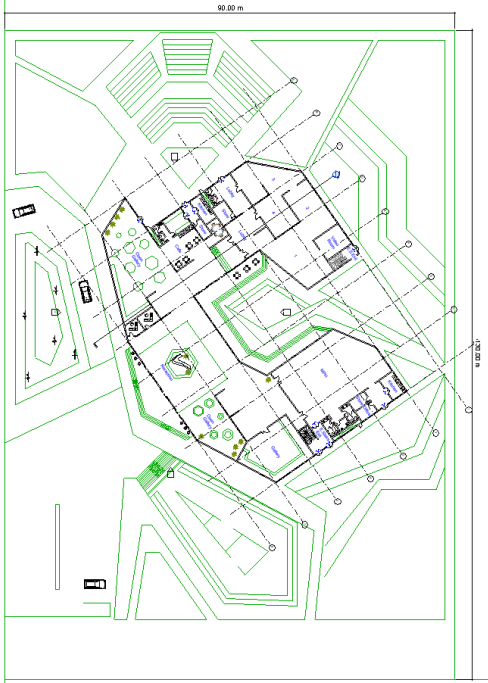

صورة 30 توضح الطابق الارضي

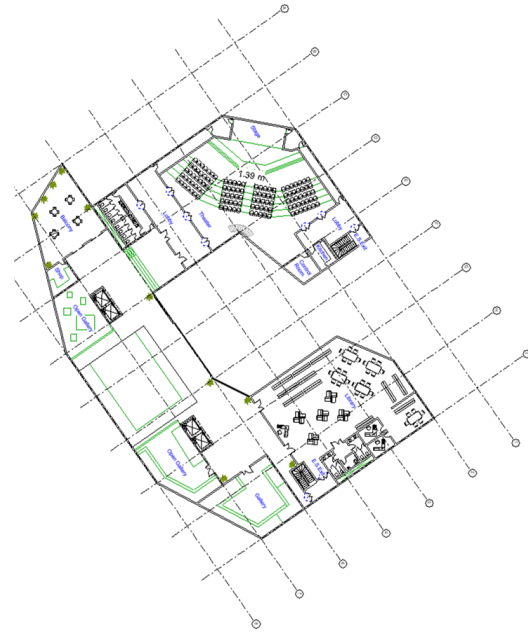

صورة 31 توضح الطابق الاول

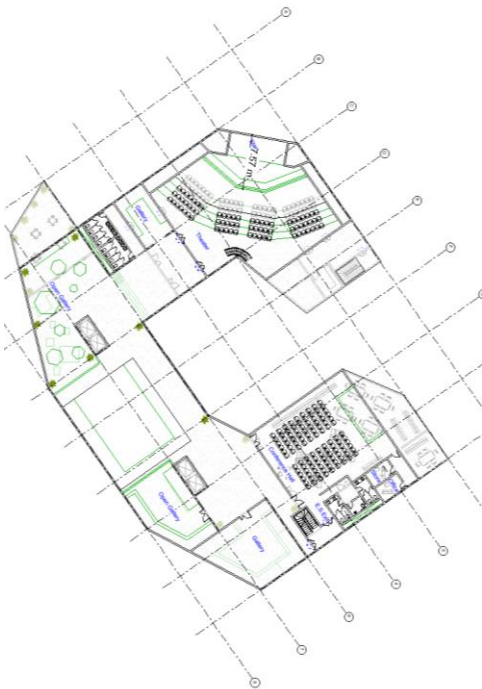

صورة 33 توضح الطابق الثالث

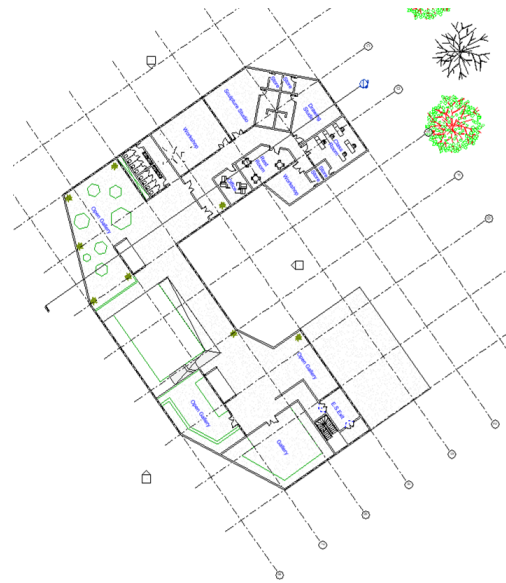

صورة 32 توضح الطابق الثاني

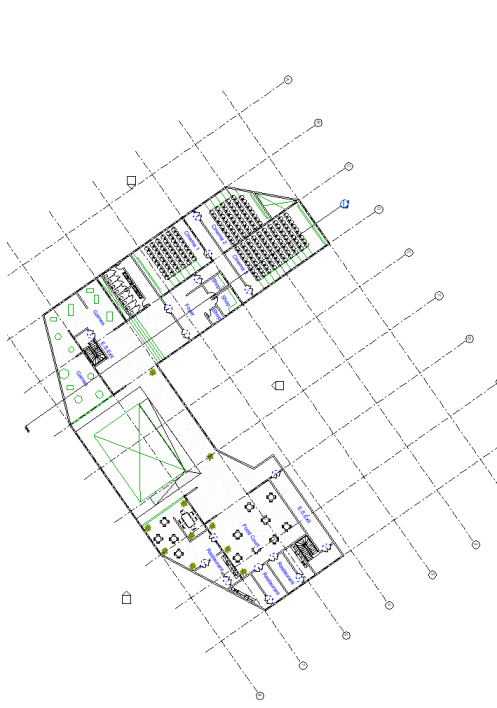

صورة 35 توضح الطابق الخامس

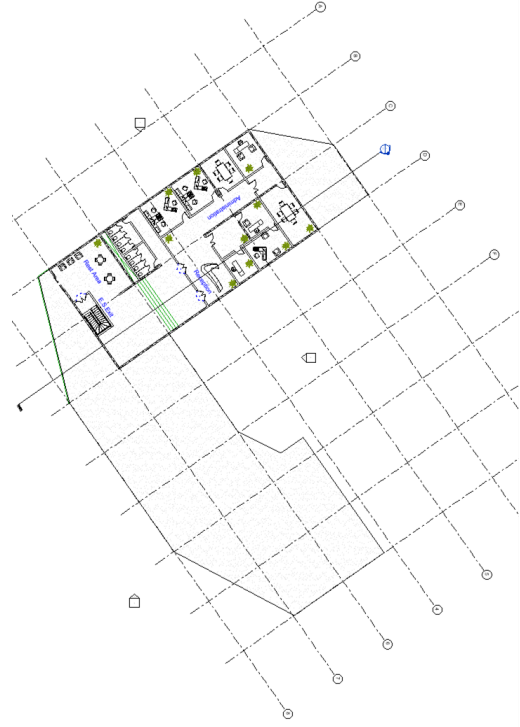

صورة 34 توضح الطابق الرابع

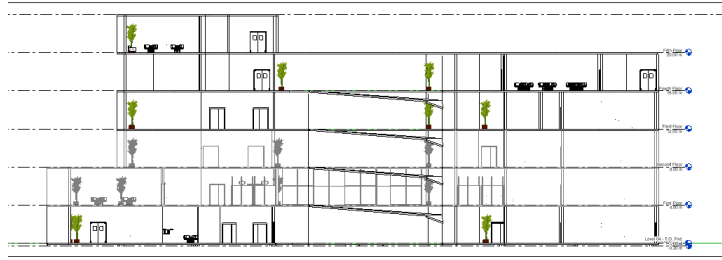

صورة 36 توضح المقطع الرأسي

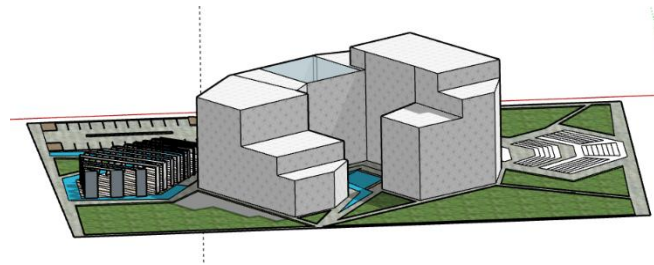
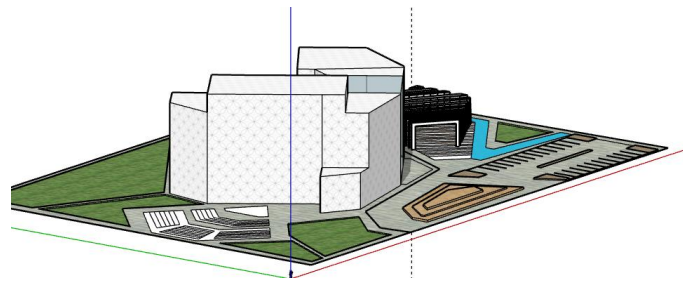

صورة 37 توضح المنظور الخارجي

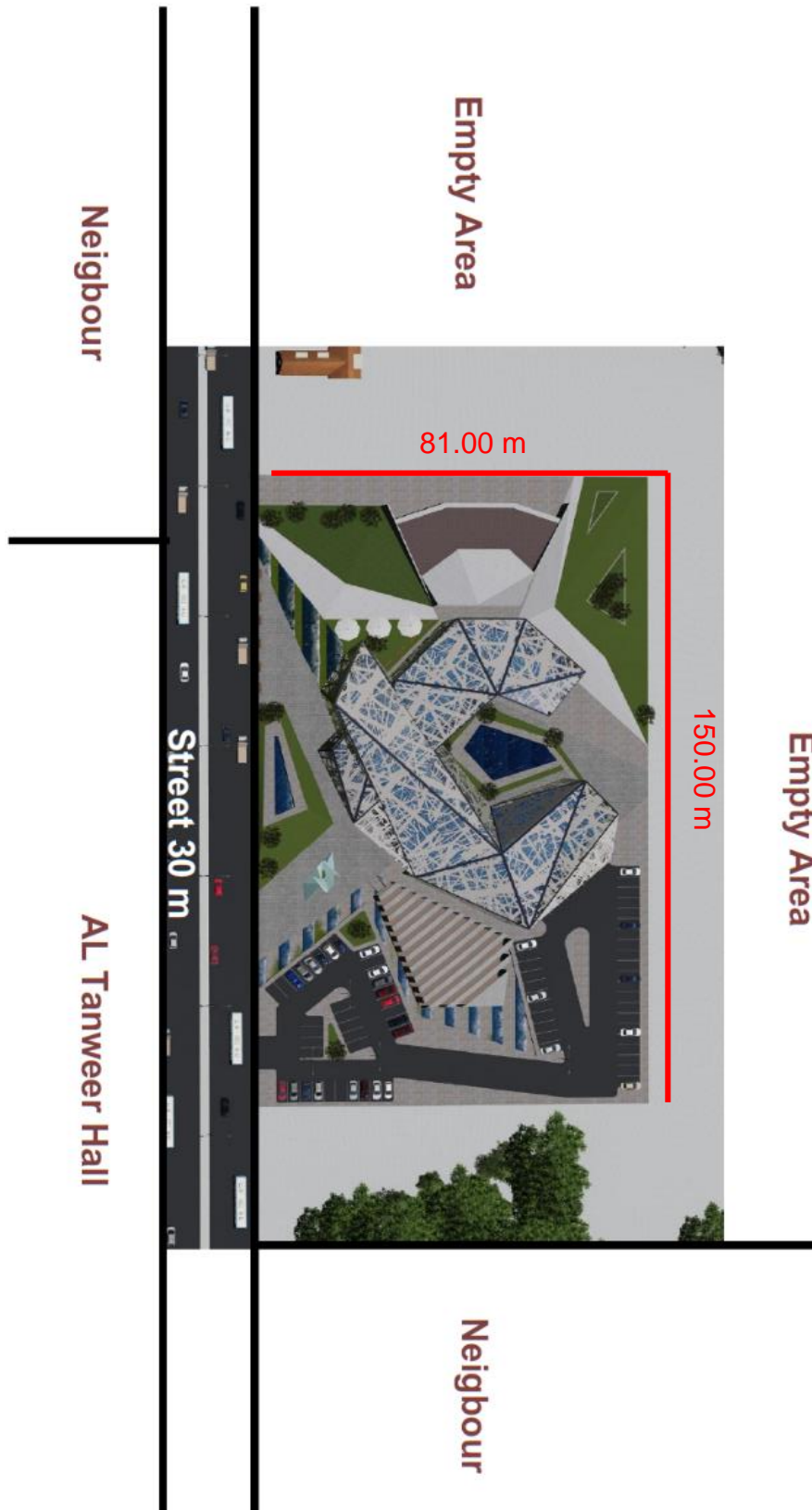

صورة 38

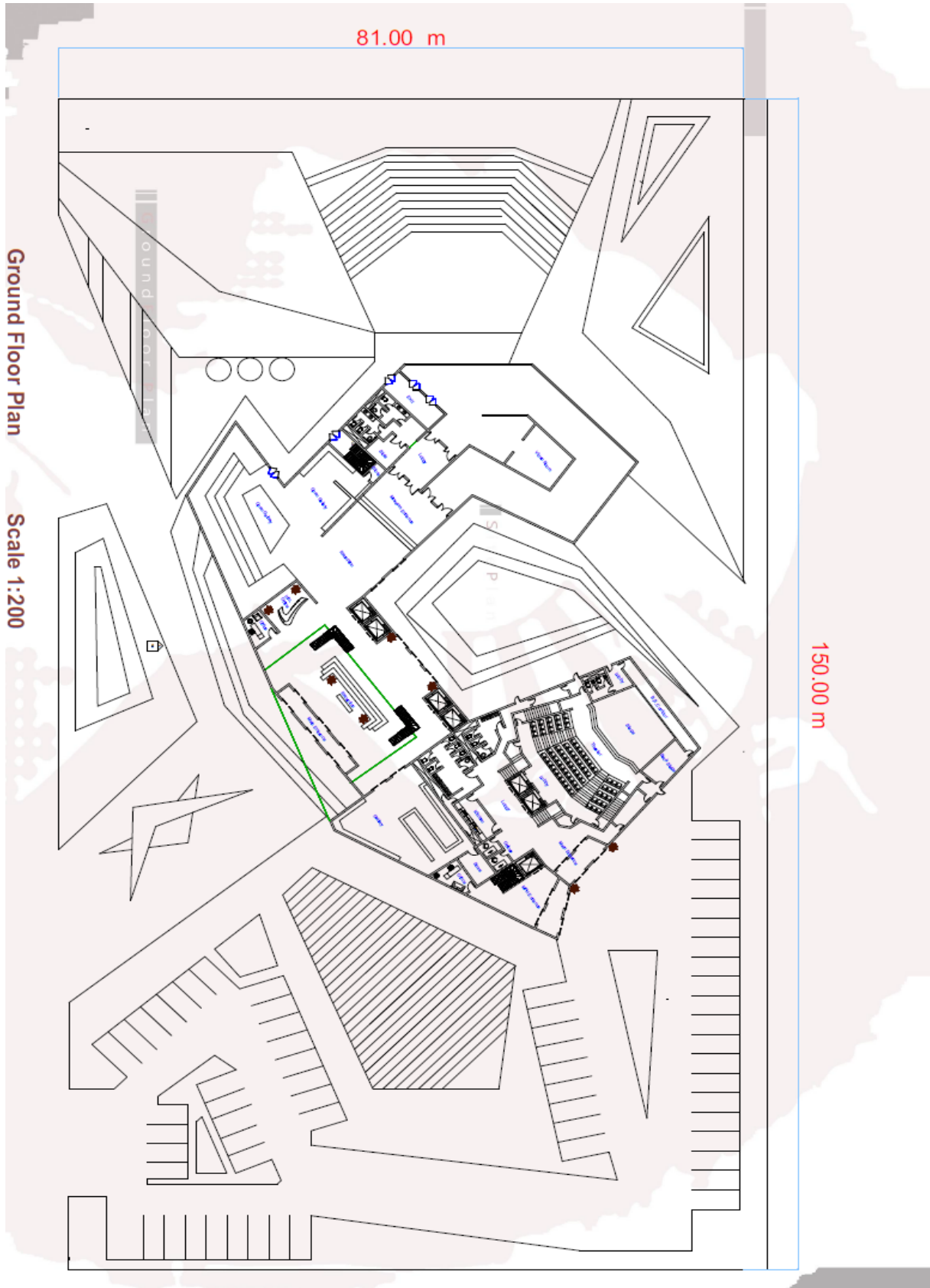

صورة 39 توضح الطابق الارضي



صورة 41 توضح الطابق الثاني

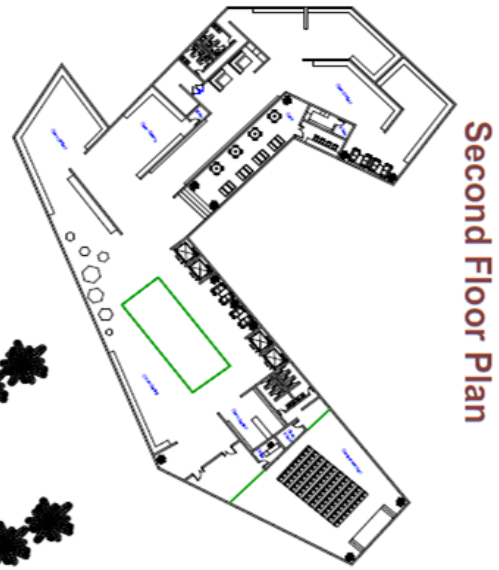

Second Floor Plan

صورة 43 توضح الطابق الرابع

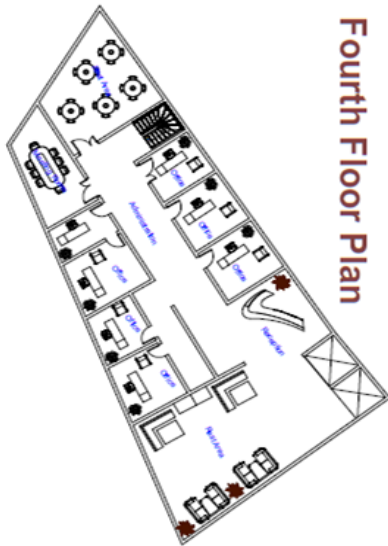

Fourth Floor Plan

صورة 40 توضح الطابق الاول

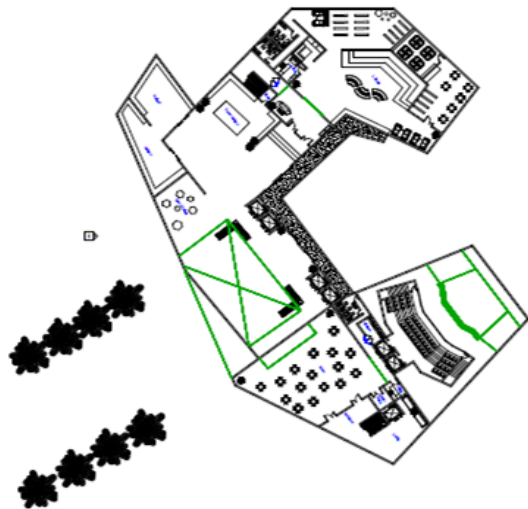

First Floor Plan Scale 1:200

Art And Culture Center

صورة 42 توضح الطابق الثالث

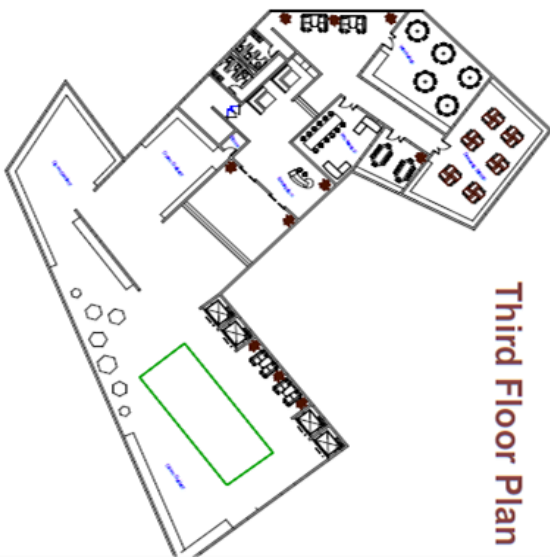

Third Floor Plan

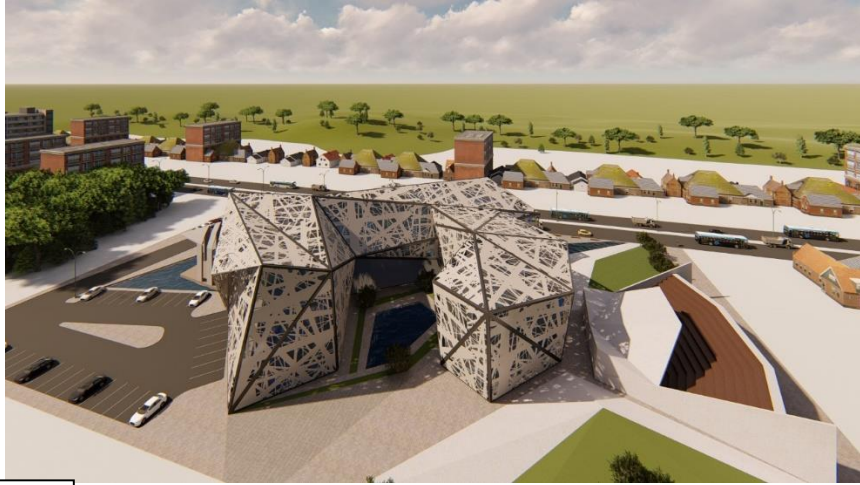

صورة 44 توضح المناظر الخارجية

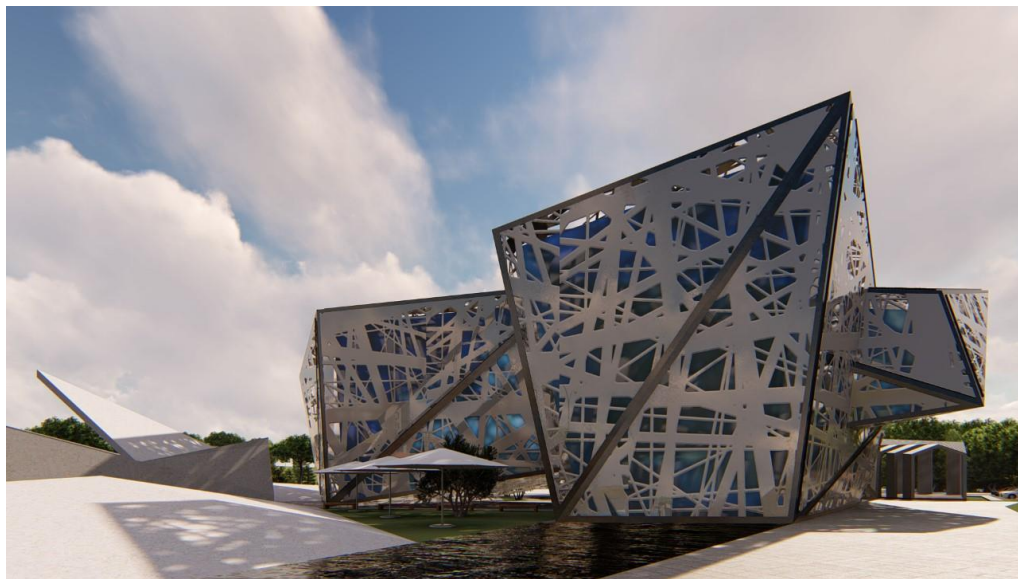
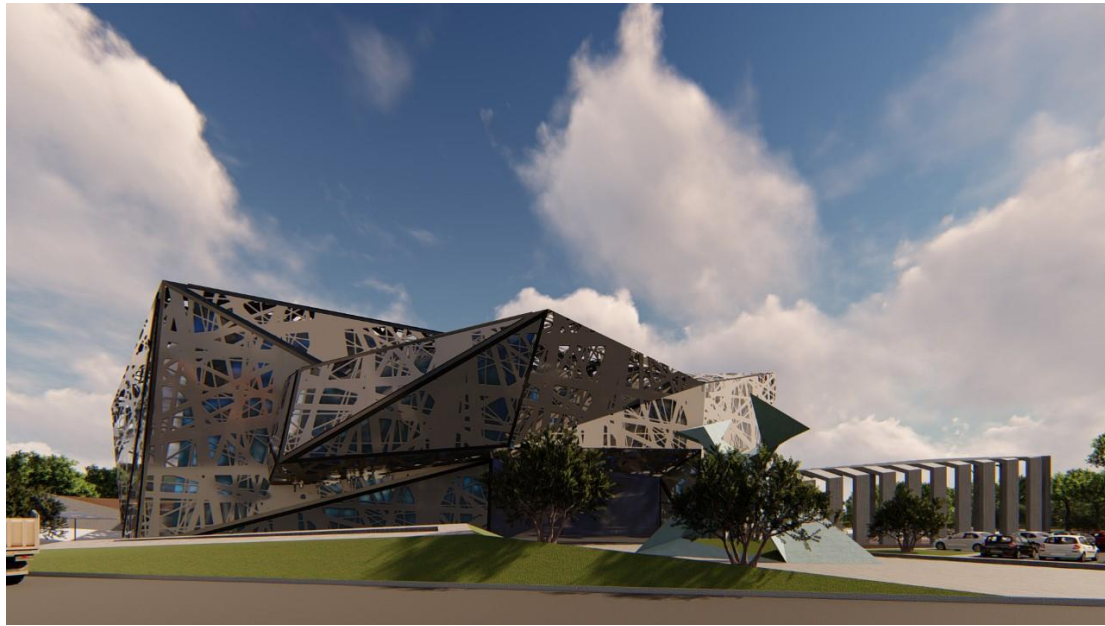

## 4-4 الحلول التقنية :

### 4-4-1 النظام الإنشائي:

يتكون المبنى من مظارييف فولاذية ممتلئة تغطي المبنى الخرساني أسفلها . يتم تغليف هذه الشبكة الفولاذية الرئيسية في ظرف غائر ، مع مناطق زجاجية مدعومة من سطح صلب ثانوي وعازل. ثم يتم حماية السطح المضمن مع سلسلة من لوحات المركبة التيتانيوم .

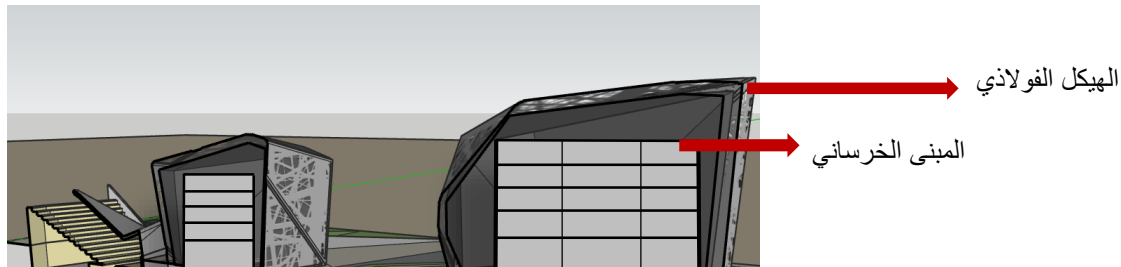

صورة 45 توضح مقطع رأسي للنظام الإنشائي

الأساسات:

قواعد خرسانية منفصلة .

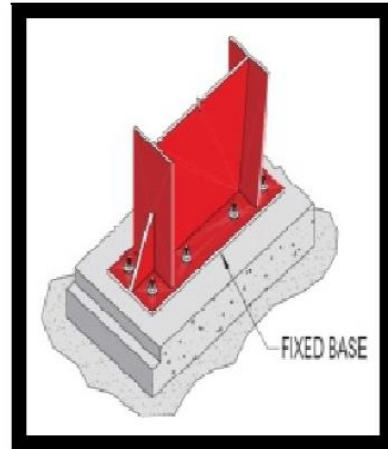

صورة 46 توضح مقطع قاعدة خرسانية منفصلة



الأعمدة :  
عمود فولاذي مقطع I

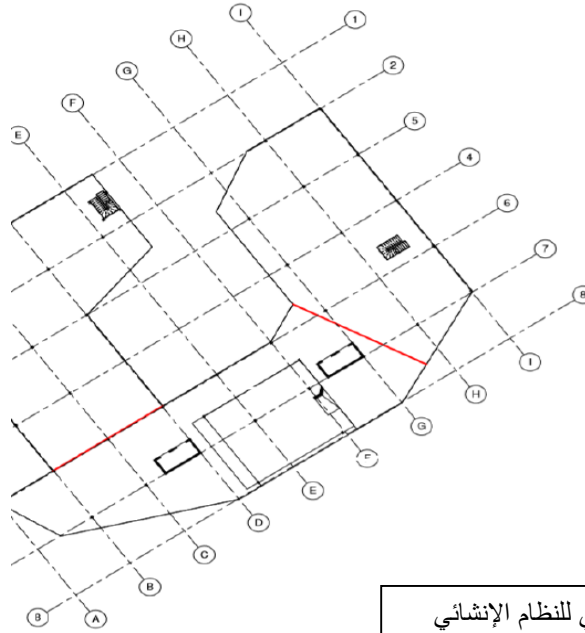

صورة 47 توضح مسقط أفقي للنظام الإنشائي

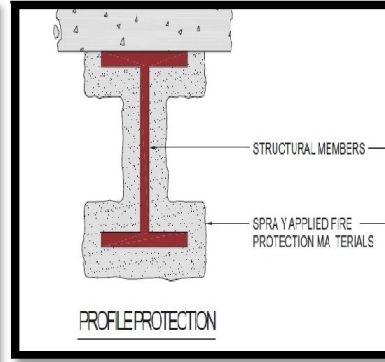
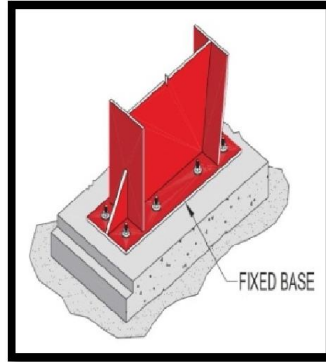

صورة 48 توضح عمود مقطع I

البلاطات :

بلاطات المبنى محمولة غالبا على أبيام رئيسية و ثانوية (I section Universal Beam) ، و تثبت على هذه الابيام صفيحة من الحديد المطوي (steal Deck) و يصب فوقها خرسانة مسلحة بتسليح خفيف .

تم استخدام نظام (WAFFIL SLAB) و هو نظام يسمح لبحور واسعة بفراغات رأسية

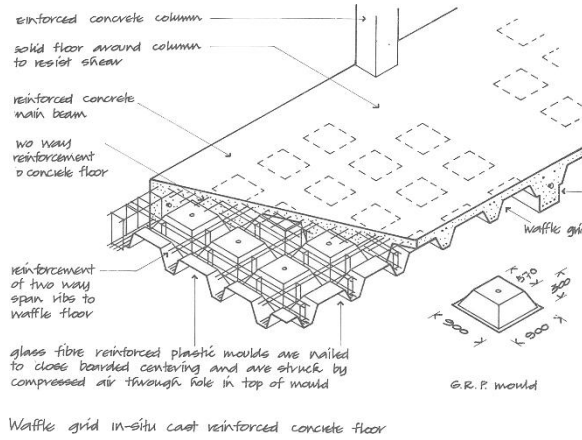

صورة 49 توضح waffle slab

الأسقف :

تم استخدام عدة انظم منها الـ Space Frame و ذلك للفراغات التي تتطلب بحور واسعة , و للتلائم مع التشكيل الكتلي .

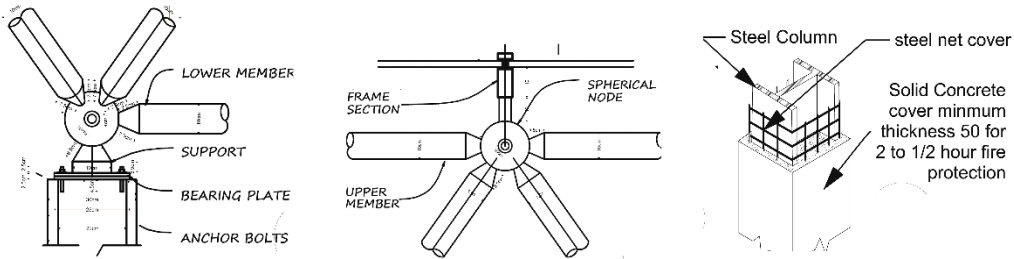

صورة 50 توضح Space Frame

فواصل التمدد و الهبوط :

توجد فواصل الهبوط بين الكتلتين و ذلك لفرق ارتفاعاتها ، أما فواصل التمدد فتفصل المبنى في مناطق محددة ، و وظيفة هذه الفواصل عامة تفادي وقوع قوة قص على البلاطات نتيجة تحرك طبقات الأرض .

## الأرضيات :

نظرا لوظيفة المشروع فعليا فإن تشطيب الأرضيات في كثير من الفراغات يجب الأهتمام به. في المسرح يتم استخدام السجاد الأرضي لتفادي انعكاس الصوت غير المرغوب. تم استخدام الرخام في الأماكن التي يتطلب فيها مقاومة الحريق . فعتبات السلالم من الرخام المقاوم للكسر و الحريق.

## الـجـدران :

جميع الجدران الخارجية من الطوب الأحمر العادي تليها طبقة البياض ثم طبقة الدهان .

## الألوان :

تلعب الألوان دورا بارزا في التأثير البصري لتصميم الفراغ و تكيفه حسب العرض حيث تستعمل في الفراغ ألوان متجانسة كخلفية لربط مجموعة من الأشياء ذات طبيعة واحدة مع إمكانية التركيز على عنصر معين باستعمال عنصر أكثر حدة و كما يستعمل الأبيض و الرمادي و الأسود للخلفيات و ذلك لسلبيتها و عدم تأثيرها على ألوان المعروضات، و حديثا استعملت التعبيرات المختلفة بالألوان مثل الدفء والبرودة و الثقل لربط الفراغات بواسطة العلاقات بين المستويات المختلفة أو بالتأكيد على مستوى معين دون الآخر.

هذا بالإضافة إلى أن الألوان تلعب دور كبير في التلاعب في حجم و شكل صالة العرض .

## الإضاءة:

للإضاءة أهمية قصوى في المعارض لذلك فان الأولويات المنطقية في تصميم الفراغ ينبغي أن تبدأ بدراسة أوضاع المعارضات و بالتالي كيفية إضاءتها على عكس مما هو شائع حيث تعالج الإضاءة كعنصر منفصل يدرس بعد انتهاء التصميم لاجزاء أساسي.

تم استخدام تقنية إنارة الصمامات الثنائية الباعثة للضوء «إل إي دي (LED) على وجه التحديد، التي تقدم مزايا تناسب احتياجات المعارض الفنية، إذ لا ينجم عن هذه التقنية حرارة مؤذية أو أشعة فوق بنفسجية ضارة أو إشعاعات أخرى قد تؤثر سلبا على عمر اللوحات القيمة المعروضة.

في المسرح تم استخدام أنواع مختلفة من الإضاءة الاختلاف الوظائف و الحوجة :

**أولا : اضاءة منطقة الجمهور :**

تم استخدام SPOTLIGHT كضاءة عامة للمنطقة و تم استخدام SPOTLIGHT STEPS لاضاءة المدرجات لتعطي شكل جمالي للاستديو .

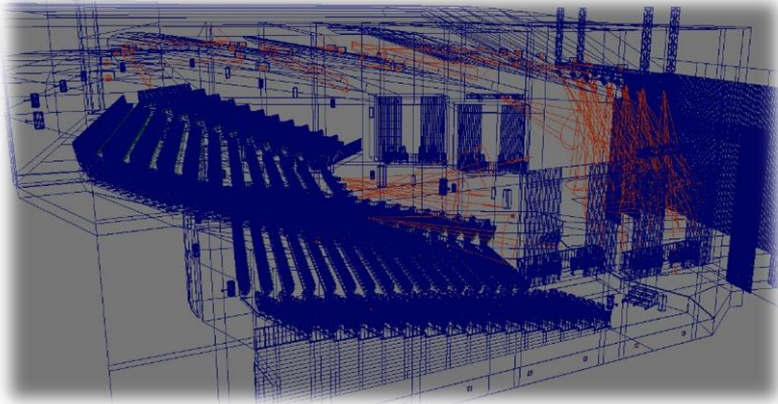

صورة 51 توضح الإضاءة في منطقة الجمهور



### ثانيا : اضاءة المنصة STAGE LIGHTING

#### SYSTEM :

انواع الاضاءة المستخدمة :

FLOOD LIGHT (1)

FRESNEL LIGHT (2)

FOLLOW SPOT (3)

FRESNEL (4)

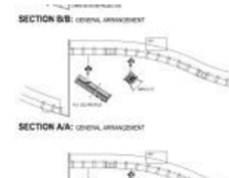
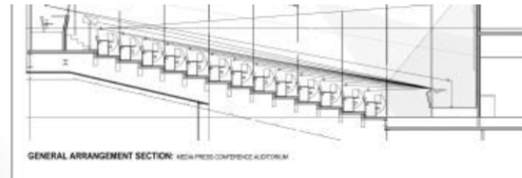

صورة 52 توضح الإضاءة في منطقة المنصة

### ثالثا : اضاءة خلف الكواليس BACK STAGE LIGHTING

تم استخدام اضاءة الفلورسنت في الممرات و مكاتب الخدمات التقنية و المخازن .

#### أساليب العرض:

أساليب العرض تعددت و استخدمت لإظهار المعروضات في جوها الطبيعي باستغلال الألوان و الاضاءات و وحدات العرض المختلفة حيث توفر في القاعة أسلوب عرض مميز و شيق و متنوع لكيلا يشعر الزائر بالملل . و من طرق العرض المختلفة المستخدمة في المشروع :

- على الأرض مباشرة أو على قواعد.

- على الحوائط.

- على بانوهات مستقلة.

- العرض بالأفلام و الشرائح.

## الصوتيات :

تم استخدام عوازل E.P.P على جدران المسرح .

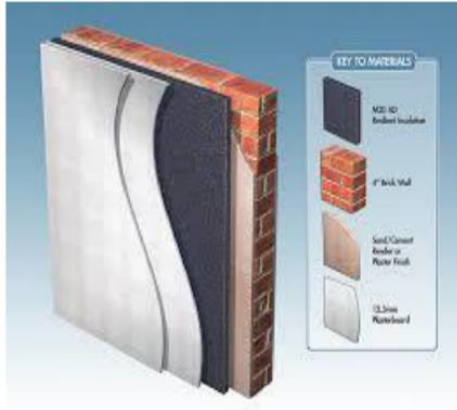

صورة 53 توضح عازل الجدران

## 4-4-3 الإمداد بالمياه :

الإمداد بالمياه يتم عن طريق مدخل من الجهة الغربية للموقع من خط التغذية الرئيسي .

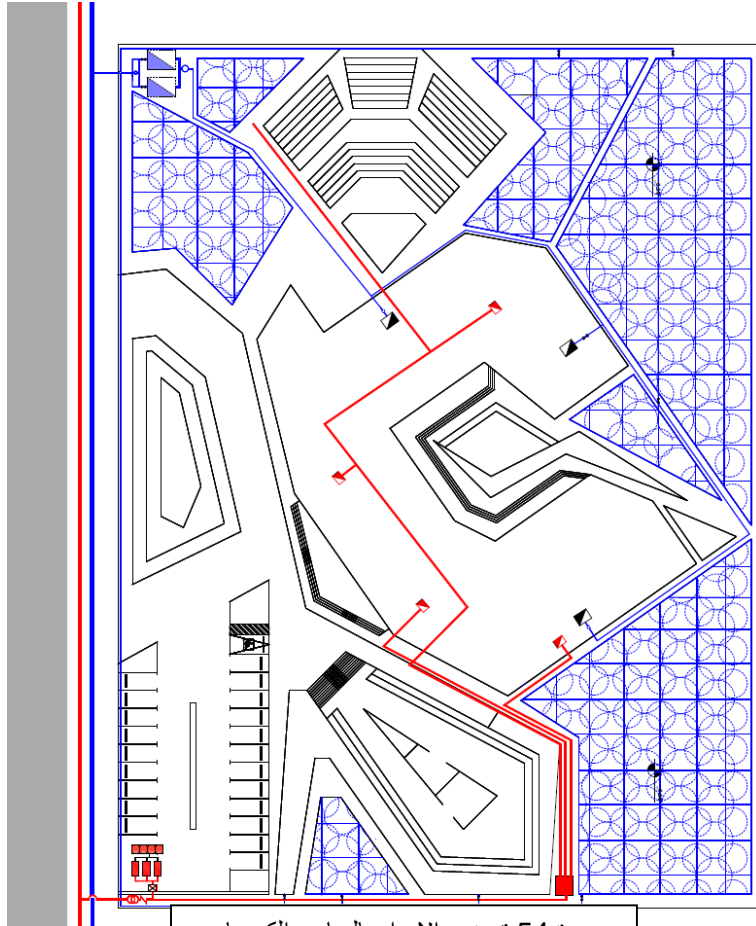

صورة 54 توضح الإمداد بالمياه و الكهرباء

### REMARKS

key	meaning
	main pipe (public system).size 8" DI
	main pipe 6"DI -6 bar
	secondary pipe size 6" DI-6bar
	secondary pipe size 4" DI -6bar
	land scape pipe size 2"DI
	valve
	sprinkles diameter 3.5 ,5,6 M
	half diameter sprinklers 3.5 M
	sprinkler
	pump
	uper water tank
	distroubation board
	main line of cable size 415
	secondary cable line size 220
	secondary cable line size 180
	stand by generatours 2 hourse
	main transformers
	fuell tank

All electricity protection pipe is P.V.C type

- يتم الإمداد من ماسورة الشبكة العامة والتي تكون غالباً في مواسير (PPR) 8 بوصة .
- الماسورة التي تغذي المخطط عبارة عن ماسورة (PPR) 4 بوصة.
- يتم توزيعها بشكل دائري حول الموقع من الخارج ويتم توزيعها الي داخل الموقع عن طريق خط 2 بوصة.









#### 4-4-4 الإمداد بالكهرباء :

تدخل الكهرباء الي الموقع بـ 3300 كيلو فولت على خط واحد ومن المحول الرئيسي الذي يحولها الي 3000 فولت يتم مد خطوط الكهرباء إلي غرفة تحكم رئيسية في مبني الادارة الكهرباء ومن ثم تتوزع عبر كيبيل إلي لوحات التحكم في الوحدات المكونة للمشروع و تدخل 415 فولت مع وجود كيبيلات تمر تحت الكباري القصيرة معزولة تماما من الماء وموضوعة في شكل غرف ومجرى خرساني مثبت تحت الجسور ، نظام توزيع الكهرباء في الموقع تحت الارض حيث لا توجد أعمدة كهرباء خارجية للتوزيع ويراعى في ذلك الآتي:

- عدم تقاطع خطوط الكهرباء مع خطوط شبكات المياه قدر الإمكان .
- تم استخدام الكوابل المعزولة لتغذية المبني من شبكة الإمداد العمومية وتوضع هذه الكوابل في خنادق طولية بالموقع وعلى أعماق بعيدة نسبياً أما الموصلات داخل المبني فتستخدم مواسير بصورة اساسية لتمرير أسلاك الكهرباء داخلها بالحوائط او الأسقف الخرسانية .

#### 4-5-الصرف السطحي :

##### REMARKS

key	meaning
	gletrape
	pump
	surface drainge from higher roofs
	surface drainge from lower roofs
	surface drainge from ground
	over flew indecator
	pump up manhole
	drope manhole
	Pibe Duct

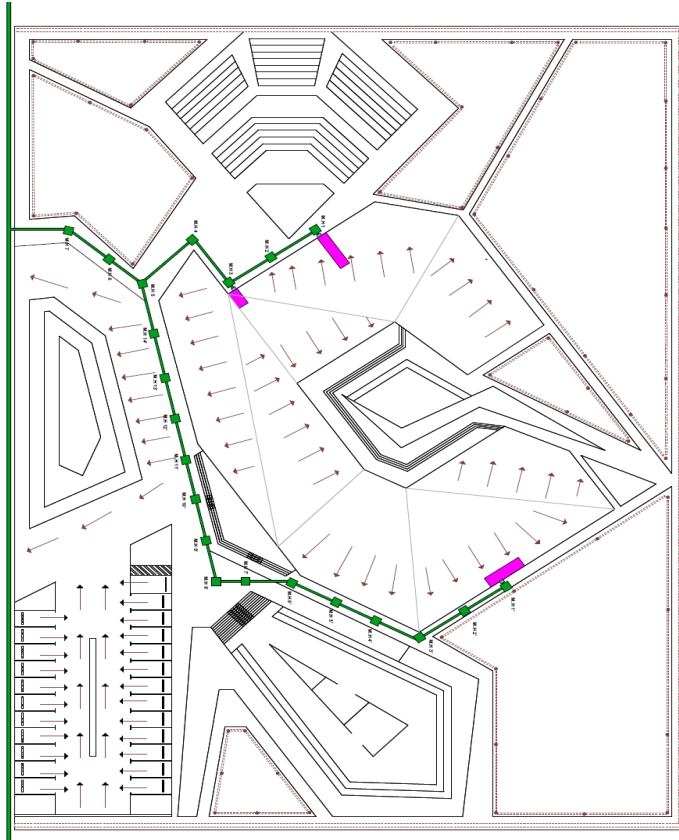

صورة 55 توضح الصرف السطحي و الصحي

يجب عمل ميول مناسب لأسطح المباني والنظام المستخدم هو نظام الصرف المنفصل Separate Drain System حيث يتم فصل مواسير صرف مياه المطر عن مواسير صرف المبنى ويتم صرف مياه الأمطار من أسطح المباني بتقسيم سطح المبنى الى أقسام لا يزيد طولها عن 15 متر على أن تعمل بها ميول الى نقاط التصريف المجددة بالسطح ومواسير الصرف التي تنزل من أسطح المبنى . (Down Spout) تكون بقطر 4 بوصة موزعة كل 15 مترا وتنتهي عند سطح المبنى بالتواء خاص يسمى ( كوع الجزمة ) لقذف مياه المطر إلى المسطحات الخارجية التي تكون بميول معين (1:100) وتجمع عند نقطة تصرف في ممرات خرسانيه الى الشارع

أما المسطحات الخضراء بها ماسورة تجمع المياه الزائدة وهي متصلة بمجاري التصريف

#### 4-4-6 الصرف الصحي:

مواسير 4 بوصة تكون بإنحدار 1:40 وطول الماسورة تكون 12 متر من نوع الـ p.v.c . مع منهولات موزعة كل 12 أمتار تبدأ بأبعاد 45 سم \* 45 سم وعمق 45 سم ويتزايد العمق 30 سم مع كل 12 أمتار، حيث تنقل الأنابيب المخلفات السائلة أو الصلبة من المبنى عبر شبكة المجاري الداخلية. وغرف التفتيش تنتهي الى الشبكة العموميه

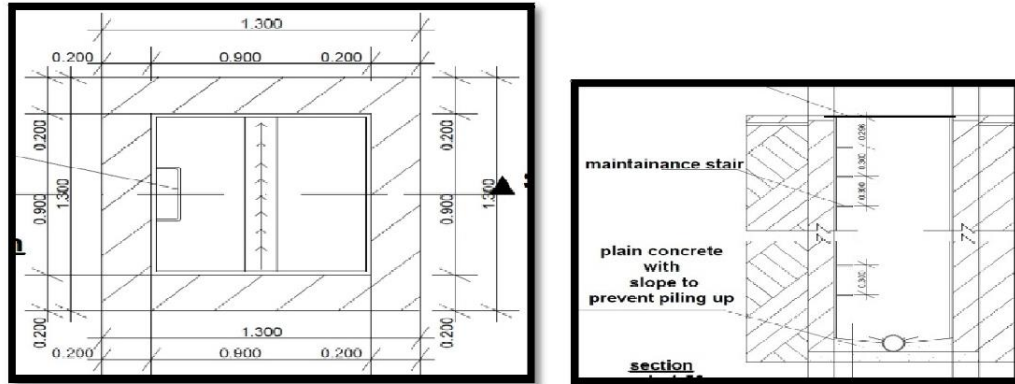

صورة 56 توضح تفاصيل غرف التفتيش



الاسم	الطول	العرض	الصق	سمك الحائط
mh1	.45	.45	.45	.12
mh2	0.75	0.57	0.55	0.24
mh3	1.00	0.75	1.05	0.24
mh4	1.00	0.75	1.20	0.24
mh5	1.00	0.75	1.50	0.24
mh6	1.20	0.75	1.80	0.24
mh7	1.20	0.75	2.10	0.24
mh1'	.45	0.45	2.25	0.12
mh2'	0.75	0.57	2.48	0.12
mh3'	1.00	0.75	2.58	0.24
mh4'	1.00	0.75	2.85	0.24
mh5'	1.00	0.75	2.90	0.24
mh6'	1.20	0.75	3.05	0.24
mh7'	1.20	0.75	3.18	0.24
mh8'	0.60	0.60	3.30	0.12
mh9'	1.00	0.75	3.50	0.24
mh10'	1.00	0.75	3.65	0.24
mh11'	1.00	0.75	3.77	0.24
mh12'	1.20	0.75	3.95	0.24
mh13'	1.20	0.75	4.10	0.24
mh14'	1.95	0.75	4.75	0.24

جدول 7 يوضح مقاسات غرف التفتيش

## 7-4-4 نظام التكييف :

يجب ان يوفر المبنى الراحة للمستخدمين وحمايتهم من العوامل المناخيه واهم العوامل المناخيه هي درجة الحراره وتحقيق الراحة في درجات الحراره المناسبه لا يتم بواسطة طرق التهويه وذلك لوجود خط الاستواء مما استدعى تحسين مواصفات الهواء عن طريق التكييف حتى يشعر المستخدم بالراحه ويتمكن من اداء وظيفته بارتياح

إختيار نظام التكييف يتم بناءا على مواصفات المشروع كالاتي :-

نوع الفراغات الوظيفيه		الحوجه الاساسيه لنظام التكييف		المتطلبات الاهم		المتطلبات الاقل اهميه		التحكم بنظام التكييف		احجام الفراغات	
✓	فراغ اساسي كبير	✓	تبريد او تدفئه	✓	درجة الحراره	✓	درجة الحراره	✓	مركزي	✓	كبيره
	فراغات متعدده		تبريد او تدفئه بكميات كبيره	✓	تجديد الهواء		تجديد الهواء		من كل فراغ		صغيره
			تفاوت درجات الحراره بالفراغات	✓	هدوء الصوت	✓	هدوء الصوت				
					الرطوبه		الرطوبه				
					تعقيم الهواء	✓	تعقيم الهواء				

جدول 8 يوضح مواصفات اختيار نظام التكييف

تبعاً لمواصفات المشروع أفضل نظام هو نظام الخواء الشامل .

## مواصفات نظام الهواء الشامل :-

احجام الفراغات		التحكم بنظام التكييف		المتطلبات الاقل اهميه		المتطلبات الاله		الحوجه الاساسيه لنظام التكييف		نوع الفراغات الوظيفيه	
كبيره	✓	مركزي	✓	درجة الحراره	درجة الحراره	✓	تبريد او تدفئه	✓	فراغ اساسي كبير	✓	
صغيره		من كل فراغ		تجديد الهواء	تجديد الهواء	✓	تبريد او تدفئه بكميات كبيره		فراغات متعدده	✓	
				هدوء الصوت	هدوء الصوت	✓	تفاوت درجات الحراره بالفراغات				
				الرطوبه	الرطوبه	✓					
				تعقيم الهواء	تعقيم الهواء	✓					

جدول 9 يوضح مواصفات نظام الهواء الشامل

أسباب اختيار النظام :

المكون البشري للمشروع الأساسي هو الزوار لذا يكون التحكم مركزيا

الفراغات كبيرة ( معارض - مسرح - مكتبة - معارض )

أجزاء نظام الهواء الشامل بالمبنى :

جهاز مناولة الهواء (Air Handling) :

يوضع بسقف المبنى و يشتمل على مروحة شفط , ملف تبريد و إزالة الرطوبة أو ملف تسخين , مروحة إمداد , فلتر .

المسالك الهوائية Ducts :

توضع بمسارين الأول يأخذ أقصر مسار بين وحدة مناولة الهواء و ناشرات الهواء المكيف . المكان الثاني يأخذ أقصر مسار بين وحدة مناولة الهواء و منافذ السحب .

ناشرات الهواء المكيف Diffusers :

توضع أعلى المداخل , و أعلى أماكن التواجد الأكبر للمستخدمين و أعلى النوافذ .

منافذ سحب الهواء Return Air :

توضع في الأعلى و بعيدة عن ناشرات الهواء المكيف .



HVAC Part Plan

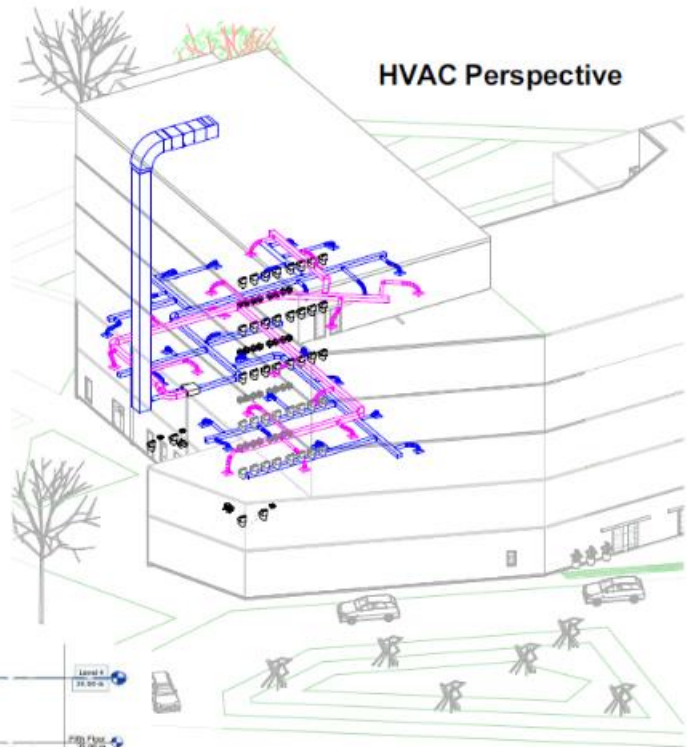
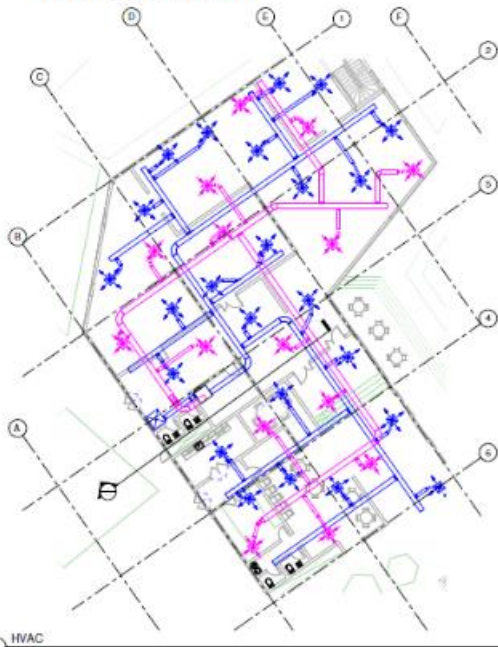

HVAC

**Air Conditioning : All Air System**

Symbol	Meaning
	Return air suction
	Fresh air diffuser
	Fresh air duct
	Return air duct
	Main fresh air duct
	Main return air duct
	VAV unit
	Air handling unit
	Flixble duct

صورة 57 توضح نظام التكييف في جزء من مبنى المشروع

## 8-4-4 نظام مكافحة الحريق :

هنالك مثلث هام في عملية الحريق وأضلاع هذا المثلث تتمثل في ( الأوكسجين - الحرارة - مواد قابلة للإشتعال )

وهذه العوامل هي التي تقوم بعملية اشتعال واستمرار الحرائق ولذلك عند إبطال أحد هذه الأضلاع تنخمد النيران ويمكن إيضاح كيفية الاستفادة من ذلك في تكوين نظام حماية ضد الحرائق بالمشروع .

الحماية عند المساحات الخارجية :

في هذا الجانب يتم الاعتماد على تقليل درجات الحرارة لعدم نشوب الحرائق وهو ما تقوم به المساحات الخضراء والمسطحات المائية .

الحماية داخل المبنى :

في هذا الجانب تم الإهتمام بعملية البناء بالبلوكات مادة غير قابلة للاحتراق بالنسبة للحوائط , كما تم توزيع نظام مضاد للحرائق .

أنظمة مكافحة الحريق المستخدمة في المشروع :

المسرح :

بما أن المسرح يعتمد علي الإضاءة الصناعية الكثيفة فإنها تعتبر الأكثر عرضة للحرائق دون غيرها وبما أن لمبات الكشافات تتأثر بالمياه فإنه يتم استخدام نظام الإطفاء بالغاز .

المعارض :

بما أن المعارض تحتوي على معروضات ستتلف إذا تعرضت للماء فإنه يتم استخدام نظام الإطفاء بالغاز .

المكتبة : بما أنها تحتوي على كتب ستتلف بالماء أيضا نظام مكافحة الحريق المستخدم فيها هو الغاز .

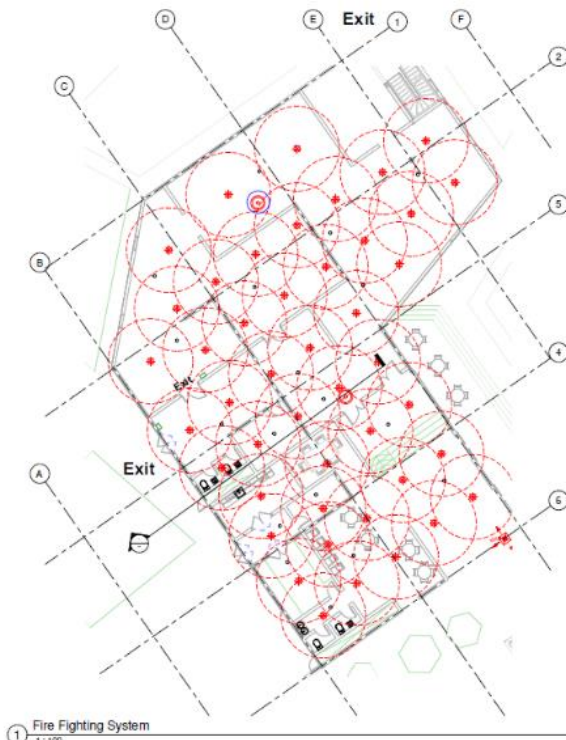

1 Fire Fighting System  
1:100  
Museum Part Plan

Symbol	Meaning
	Emergency light
	Fire Bell
	Emergency exit
	Smoke detector
	Powder Sprinkles

صورة 58 توضح نظام مكافحة الحريق في المعارض

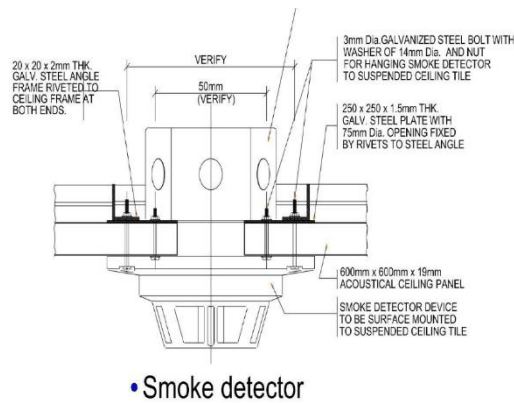

صورة 60 توضح تفاصيل كاشفة الدخان

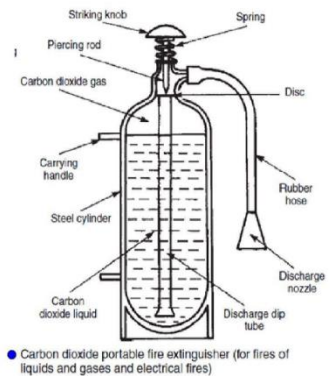

صورة 59 توضح تفاصيل طفاية الحريق

## الخاتمة :

"وقل إعملوا فسيरा الله عملكم ورسوله المومنون" صدق الله العظيم.

الحمد لله له الشكر وله الحمد وله السناء الحسن، على توفيقى في هذا التقرير،  
داعين الله عز وجل أن يكون عند حسن ظنكم وينال رضاكم بإذن الله تعالى،  
والسلام عليكم ورحمة الله وبركاته.

## المراجع :

### • الكتب :

Neufert Ernst and  
Peter -Architects Data 3rd ed 2000  
Time saver for buildings types

### • مواقع الويب :

[www.google.com](http://www.google.com)

[zahahadid\\_architects.com](http://zahahadid_architects.com)

[m3mare.com](http://m3mare.com)

[Archdaily.com](http://Archdaily.com)

[Pinterest](http://Pinterest)

[Arch20.com](http://Arch20.com)

[Big.dk](http://Big.dk)

[E.architecture.com](http://E.architecture.com)



