

# الباب الثاني

الاطار النظري والنافع المتساوية



# الفصل الأول

اللائحة النظرية



## نبذة عن التخطيط السياحي:

ارتبط ظهور التخطيط السياحي وتطوره وكذلك أهميته ب بروز السياحة كظاهرة حضارية سلوكية من ناحية ، وظاهرة اقتصادية اجتماعية من ناحية أخرى.

### معنى كلمة منتجج :

موضع يذهب إليه الناس للراحة والاستجمام .

### مقدمة عن المنتججات :

إن تصميم المنتجج السياحي هو توزيع لعناصر برنامج معين على الموقع المختار يحقق علاقات وظيفية سليمة ومناسبة بين مكونات البرنامج ذات الوظائف المختلفة.

بالإضافة الى الخدمات الترفيهية التي تؤديها هذه المنتججات إلا انه يجب ان يتوافر في المنتجج شروط خاصة لكي تغطي الحاجات الاستثمارية مما يحقق ازدهارا اقتصاديا ملحوظا وقد يتم ذلك عن طريق اعطاء المجتمع طابعا معماريا مميزا و خلق صورة قوية لتبقى دائما في ذاكرة السائح وأيضا تناغم المنشآت مع المكونات الطبيعية للموقع الذي يقع فيه المنتجج السياحي بحيث يصبح كعنصر من عناصر الطبيعة. وبذلك يمكن تحقيق الاهداف الاقتصادية والاجتماعية والوصول بالمخطط لكي يكون متكاملًا . وهناك عدة عوامل اجتماعية هامة تؤثر في تصميم وتخطيط اغلب المنتججات السياحية أهمها:

- الهدوء الشديد والوحدة اذا لزم الامر .
- البعد عن مفردات الحياة اليومية وروتينها .
- توفر أماكن لممارسة الرياضة كعنصر ترفيهي هام والتي يصعب القيام بها في المدن مثل الغوص .... فهذه النشاطات يصعب الاستمتاع بها في المدن إلا في نطاق ضيق ومحدود.

## نبذة تاريخية عن المنتججات السياحية:

نمت أول صناعة للسياحة قبل ٣٠٠٠ عام بتقديم السلع والخدمات لزائري المقدسات الهندوسية والبوذية في الهند ومازالت بعض هذه الزيارات مستمرة حتى اليوم.

الإغريق والرومان في القرن الخامس قبل الميلاد.. سافر هيرودوت كثيرا إلى كل من مصر وبلاد ما بين النهرين وجنوب روسيا والشرق الشمالي لأفريقيا وقد وضع الرومان الكثير من خصائص السياحة في الدول الغربية حيث شكلت عطلاتهم الدينية التي بلغت مائة يوم سنويا أساس العطلات في الغرب اليوم وكان للرومان أيضا تذكاراتهم ومنتججاتهم السياحية وكانوا يهربون من ضغوط المدينة بزيارة نابولي والريفيرا الايطالية.



سافر الرومان أيضا إلى أماكن أخرى في الإمبراطورية فقد كان المقطرون منهم يسافرون إلى مصر واليونان لزيارة المعابد ورؤية الثقافة المحلية وفي القرن الثاني الميلادي أنتج الجغرافي الإغريقي باوسانياس أول دليل سياحي لمساعدة الزائرين الرومان إلى بلاد الإغريق .

شهد عصر النهضة بداية ما عرف بـ(الرحلة الكبرى) في أوروبا حيث كان الشباب الأرستقراطيون ينتقلون عبر أوروبا للتعلم والتثقف ومع ازدياد التركيز على التعليم شهد عصر النهضة أولى موجات الانتقال إلى القارة الأوروبية وكان الطالب يبدأ رحلته الكبرى عادة بعد التخرج مباشرة حيث كانت رحلته عادة تستغرق بين عام وخمسة أعوام وكان الطالب يصطحب معه في رحلته من أطلق عليهم حينئذ المرافقون وكانت مهمتهم الاعتناء به في سفره .

القرن التاسع عشر أدت الثورة الصناعية إلى تغييرات هامة في أنماط السفر وسلوك المسافرين فقد أصبح بمقدور الطبقة الوسطى وطبقة العاملين التنقل بسهولة بفضل السكك الحديدية والسفن البخارية ، وقد أدت هذه التطورات أيضا إلى انشاء المنتجعات السياحية في المملكة المتحدة .

### السياحة الجماعية الحديثة:

بدأت في ٥ يوليو ١٨٤١ عندما غادرت أول رحلة بالقطار نظمها توماس كوك في ليستر بانجلترا وقد أصبح كوك أول منظم رحلات ومضى في تنظيم رحلاته بالاشتراك مع الشركات التي كانت تسير خطوط السكك الحديدية في ذلك الوقت حيث كان ينظم رحلاته لتلاميذ المدارس ، أما السفر بغرض الاستمتاع فقد جاء متأخرا .

### السياحة في القرن العشرين:

شهدت الثمانينيات والتسعينيات من القرن العشرين تطور أشكال أخرى من التنقل فبالرغم من أن سياحة العطلات تمثل جزءا أساسيا من صناعة السياحة فإن أعداد كبيرة من السياح ما زالوا يسافرون بغرض اكتساب ثقافات جديدة والاحتكاك ببيئات مغايرة ، وفي التسعينيات من القرن العشرين نمت السياحة العالمية بمعدل سنوي بلغ حوالي ٤% ويذهب السياح اليوم إلى أماكن لم تكن مطروقة في السابق .

### معنى كلمة سياحة:

يمكن تعريف السياحة بأنها : نشاط السفر بهدف الترفيه ، وتوفير الخدمات المتعلقة لهذا النشاط. وهي تعني الحركة والتنقل الذي يضم مجموعة من الأفراد بغرض الانتقال من مكان لآخر وليس بغرض الإقامة أو الكسب المادي ومنها السياحة الداخلية والتي تعمل علي رفع مستوى الصحة النفسية للشعب والقضاء علي التلوث البيئي.



**والسائح:** هو ذلك الشخص الذي يقوم بالانتقال لغرض السياحة لمسافة ثمانين كيلومترا على الأقل من منزله. وذلك حسب تعريف منظمة السياحة العالمية (التابعة لهيئة الأمم المتحدة).

### (١) أنواع السياح:

١-١ السياح الدوليين ٢-١ السياح المحليين

### (٢) أهمية السياحة:

عندما يفكر الكثيرون في السياحة تنصرف أذهانهم عادة إلى السفر عبر الحدود إلى بلاد أخرى غريبة ولكن معظم السياحة في الواقع محلية أي ترتبط بسياح يسافرون إلى أماكن داخل وطنهم.

تهيمن الدول الصناعية على نوعي السياحة المحلية والدولية حيث تستقبل أوروبا وأمريكا الشمالية ومنطقة المحيط الهادئ أكثر من ثلثي السائحين الدوليين ومهما كان الحال فإن السياحة صناعة رئيسية في معظم الدول. ففي منتصف تسعينيات القرن العشرين أسهمت السياحة بما يزيد على ٦% من قيمة كل السلع والخدمات المنتجة في كل أنحاء العالم ومثلت أيضا أكثر من ١٣% من المنصرفات الاستهلاكية العالمية. ويقدر الخبراء أن السياحة تدعم أكثر من ١٣٠ مليون وظيفة في مختلف أنحاء العالم وتسهم بما يزيد على ٥,٦% من إجمالي المدفوعات الضريبية .

### \*السياحة كصناعة:

من المتوقع أن يكون العائد الاقتصادي للمستثمرين مجزياً في هذا المشروع وتكون الفترة المحدودة لاسترجاع رأس المال في فترة معقولة ومن ناحية فوائد الدولة الاقتصادية فمن جباية الضرائب والزكاة التي تدفعها الشركة المالكة للمشروع ومن العملات الصعبة التي يدفعها السائح الخارجي فإن ذلك سوف يعمل على توفير فرص عمل كبيرة في كل فترة من فترات المشروع ويكون ذلك من فترة الانشاء وطيلة عمل المشروع وما يتبعه من زيادة الدخل القومي وزيادة فرص السياحة في السودان.

### (٣) أنواع السياحة حسب الأنشطة:

١-٣ السياحة الترفيهية: وهي السفر إلى الوجهات السياحية المعروفة على مستوى العالم.  
٢-٣ السياحة البيئية: السفر بهدف زيارة المحميات الطبيعية مثل المحميات الطبيعية في أفريقيا.  
٣-٣ السياحة العلاجية: السفر بهدف العلاج والاستجمام في المنتجعات الصحية في مختلف بقاع العالم كما في الهند .



٣-٤ السياحة الدينية : السفر بهدف زيارة الأماكن المقدسة مثل مكة والمدينة بالنسبة للمسلمين والفاثيكان والاديرة المختلفة بالنسبة للمسيحيين.

٣-٥ سياحة المؤتمرات: وهي الأنشطة السياحية المصاحبة لحضور المؤتمرات العالمية وهي تكون بالعواصم المختلفة حول العالم.

٣-٦ سياحة التسوق: وهي السفر من أجل التسوق من الدول التي تتميز بوفرة في مجموعات التسوق .

٣-٧ سياحة الفنادق والمنتجعات السياحية: افتتح لتوفير الخدمات في الفنادق والمنتجعات وتوفير سبل الراحة للضيوف بالفندق وعامة الزوار بخارجها.

**(٤) مقومات السياحة:** وهي تتمثل في عدة عوامل وهي:

**(٤-١) عوامل جغرافية:**

٤-١-١ حجم البلد ومساحته والمناخ.

٤-١-٢ توفير وتنوع المنتج السياحي.

٤-١-٣ توزيع السكان.

٤-١-٤ الشواطئ والأنهار الطبيعية.

٤-١-٥ سهولة المواصلات

٤-١-٦ النقل البري.

٤-١-٧ الطيران.

٤-١-٨ الملاحة الداخلية.

٤-١-٩ السيارات.

٤-١-١٠ القطارات.

**(٤-٢) عوامل اقتصادية:**

٤-٢-١ التقدم الاقتصادي للدولة.

٤-٢-٢ توفير البنية الأساسية المطلوبة للنشاط السياحي.

٤-٢-٣ الوعي السياحي في النشاط السياحي يؤدي إلى توسيع مشاركتها.

٤-٢-٤ حصول الطبقات العامة على حقوقها السياحية الداخلية بالدولة.



٤-٢-٥ حجم شراء السكان يؤدي إلى زيادة النشاط السياحي.

### (٤-٣) تسهيلات الضيافة:

٤-٣-١ الفنادق ذات الدرجات.

٤-٣-٢ الموتيلات .

٤-٣-٣ بيوت الضيافة.

٤-٣-٤ الأصدقاء والأقارب.

٤-٣-٥ المخيمات .

٤-٣-٦ الكرنفالات والمهرجانات الموسمية.

### (٥) أسباب ارتفاع معدلات السياح:

٥-١ الزيادة المستمرة في أعداد السكان في العالم.

٥-٢ ارتفاع دخل الفرد في الدول الرأس مالية الكبرى وهي المصدر السياحي في العالم.

٥-٣ ارتفاع مستويات المعيشة.

٥-٤ تطور التعليم وارتفاع المستوى الثقافي والرغبة في الاكتشاف.

٥-٥ زيادة أوقات الفراغ والعطلات والإجازات.

٥-٦ تطور وتحسين وسائل النقل والاتصالات مما أدى إلى انخفاض تكاليف السفر وزيادة سهولة الوصول.

### (٦) تأثيرات السياحة:

توفر السياحة العديد من الفرص الوظيفية فهي صناعة ذات كثافة عمل عالية أي تتطلب اسهام عدد كبير من العاملين ولكن معظم السياحة موسمية حيث تكون الزيارات لمكان ما مكثفة في موسم معين وخاصة على شواطئ البحار وأماكن التزلج ولذا فإن معظم الوظائف السياحية مؤقتة والعديد منها منخفضة العائد ولا تتطلب مهارة عالية.

وتوفر السياحة فوائد اقتصادية كبيرة للعديد من الاماكن في شكل وظائف أو دخل ولكنها تخلق مشاكل اذا نمت بسرعة أو بدون نظام .



(٦-١) التأثيرات البيئية:

البيئات الطبيعية أهداف سياحية في العديد من المناطق فمشاهدة الطيور والحياتان والغطس وتصوير الحياة البرية ورحلات الصيد كلها أنشطة سياحية هامة يمكن تطويرها وتشمل مناطق الجذب الدولية المنتمية الى السياحة المبنية على الطبيعة حظائر الحيوانات في شرق وجنوب أفريقيا والبيئات الوطنية في أمريكا الجنوبية والشمالية وقد أصبحت هجرات الحيتان السنوية من أهم مشاهد الجذب في العديد من أنحاء العالم ولذلك سنت حكومات كل من أستراليا وكندا ونيوزيلندا والولايات المتحدة قوانين للحد من تعكير حياة الحيتان الذي تسببه السفن والزوارق السياحية فقد أدى تطور السياحة على شواطئ البحار وعند مصبات الأنهار وخاصة في جنوب شرق آسيا والمحيط الهادئ إلى اضطراب بيئات توالد الطيور والأسماك وغذائها.

وأدى تكاثر الفنادق غير المنظم إلى مشاكل عديدة في المنتجعات السياحية فقد حطم بناء بعض الفنادق الكثبان الرملية الساحلية وبالإضافة إلى ذلك أدى بناء بعض الفنادق قريبا جدا من الساحل إلى وقوع المياه الساحلية تحت ظل الفندق طوال النهار، والتلوث مشكلة أخرى فقد يسبب تلوث المياه تدهور نوعية المياه الصالحة للسباحة وقد يؤثر في نمو الشعاب المرجانية ولذلك تبنت بعض المناطق السياحية مثل منتجعات باتايا وفوكيت في تايلاند برامج لوقف تدهور المياه الذي تسببه نظم الصرف الصحي.

(٧) مكونات السياحة:

٧-١ السائحون: وهي الطاقة البشرية التي تستوعبها الدولة المضييفة صاحبة المعالم السياحية وفقاً لمتطلبات كل سائح.

٧-٢ المعرضون: وهي الدول التي تقدم خدمة السياحة لسائحيها بعرض كل ما لديهم من إمكانات في هذا المجال تتناسب مع طلبات السائحين من أجل خلق بيئة سياحية ناجحة.

٧-٣ الموارد الثقافية (المعالم السياحية): باختلاف أنواعها والتي تتمثل في أنواع السياحة وتقديم التعريفات المختلفة لها فنجد منها: السياحة البيئية، السياحة العلاجية، السياحة الرياضية، السياحة الاجتماعية، سياحة التسوق، سياحة المغامرات، سياحة الشواطئ، السياحة الفضائية، سياحة الآثار ... الخ.



## (٨) السياحة في السودان:

### نبذة عامة:

يزخر السودان بالكثير من المقومات السياحية وعلى مختلف أنواعها وذلك لتنوع بيئاته الجغرافية والتاريخية والثقافية. ففي الشمال توجد آثار الممالك النوبية القديمة التي تعتبر مهد حضارة بشرية حيث الأهرامات والمعابد الفرعونية، وفي الشرق حيث تتلاطم امواج مياه البحر الأحمر بالبر السوداني توجد الجزر المرجانية الفريدة التي تشكل موطناً للأسماك الملونة وجنة لهواة الغطس في مياه البحار، وفي الغرب تمتد الصحارى الرملية بلا نهاية، وتسمق القمم البركانية في جو شبيه بأجواء البحر الأبيض المتوسط، وفي الجنوب والجنوب الشرقي ترتع قطعان الغزلان والفيلة والأسود وسط اسراب الطيور. فضلا عن ذلك توجد السياحة الثقافية المتمثلة في فعاليات القبائل والأثنيات المتعددة وما تقدمه من نماذج موسيقية وأزياء تقليدية.

### لمحة تاريخية عن السياحة في السودان:

- أول تنظيم سياحي أنشئ عام ١٩٥٩م وعرف باسم قسم السياحة وضم خمسة أقسام ومهمته وضع الأسس السليمة للعمل السياحي في السودان.
- وفي عام ١٩٦٦م صدر قرار بتحويله إلى مصلحة تابعة للشئون الاجتماعية وذلك لمنح الجهاز مزيد من السلطات والصلاحيات لتنفيذ مهامه.
- في أغسطس ١٩٦٦م أصبحت السياحة مصلحة مستقلة تابعة لوزارة المواصلات والسياحة ويعتبر تطوراً لأنه ولأول مرة سيشرف وزير مباشرة على القطاع لكن بالرغم من ذلك لم تحقق النتائج المطلوبة ويعزى ذلك للآتي:
- \* عدم وجود هيكل تنظيمي.
- \* عدم وجود العاملين المؤهلين.
- تم الجمع بين مصلحتي (السياحة والفنادق) بهدف الجمع بين النشاط السياحي والفندقي واستغلال الثروات السياحية الموجودة في الدولة.
- في عام ١٩٧١م أصبح جهاز السياحة الرسمي مؤسسة عامة على نشاطي السياحة والفنادق وال الطيران المدني.



- وفي أبريل عام ١٩٨٥م تراجع تنظيم السياحة ليصبح هيئة مرة أخرى وذلك أثناء حكم المجلس العسكري الانتقالي.

- أما في فترة الديمقراطية الثالثة عام ١٩٨٨م أصبح جهاز السياحة وزارة مركزية، في مرحلة الإنقاذ تراجع تنظيم السياحة إلى مستوى هيئة بدلا من وزارة مركزية. وأخيرا وفي عام ٢٠٠١م بقرار من مجلس الوزراء أصدر قرار بإجازة هيكل تنظيمي وظيفي لوزارة السياحة.

### نبذة جغرافية عن السودان :

يقع السودان بين خطي عرض ٢° و ٢٢° شمال خط الاستواء وخطي طول ٢٢° و ٣٨° شرقا . تبلغ مساحته حوالي مليون ميل مربع ويسكنه حوالي ٣٧ مليون نسمة ويحتل نحو ٨% من مساحة القارة الأفريقية -وهذا قبل انفصال الجنوب-، وأراضيه زراعية وتتميز بأنها في معظمها سهول ممتدة ، وهناك التلال التي تسمى محليا (القيزان) والجبال مثل سلسلة جبال الأمتونج في الجنوب وكسلا في الشرق وسلسلة جبال النوبة في أواسط البلاد. والسودان أكبر دولة أفريقية ينساب فيها نهر النيل وفروعه وروافده الكبرى مثل النيل الأبيض والنيل الأزرق والسوبات وعطبرة وعشرات الأنهر الأخرى، وتغطي الغابات مساحة كبيرة من أراضيه وهي تسهم في حماية البيئة وتعتبر من المصادر الاقتصادية الهامة للبلاد. السودان، هو العمق الأفريقي للوطن العربي ، ويقطع فيها نهر النيل أطول مسافة في مجراه ، وهو السلة المفترضة لغذاء العالم العربي، وفيه تنوع حضاري ثري يختصر لقاء الغابة والصحراء والبحر في منظومة سكانية وطبوغرافية جعلت للمكان سحره وللتاريخ عبقه الخاص.

مساحة السودان بعد الانفصال = ١,٨٨٢,٠٠٠ مليون  
كيلو متر مربع



صورة (١): السودان بعد الانفصال



التضاريس والمرتفعات:

أراضي السودان عبارة عن سهول رسوبية منبسطة قليلة الانحدار ، وسطه في الغالب سهول في الاجزاء الشرقية وشبه صحراوي في الاجزاء الشمالية والغربية وبه أربع أقاليم جبلية:

-تلال البحر الاحمر في الشرق

-جبل مرة في الغرب

-جبال الأماطونج في جنوب ولاية كردفان

-يمثل نهر النيل أهم ظاهرة في السودان ويمتد حوالي ١٧٠٠ كلم ويغطي نهر النيل وروافده ٢,٥ مليون هكتار.

(٩) مقومات السياحة في السودان:

٩-١ تاريخه العريق والآثار الشامخة .

٩-٢ الموقع المتميز في قلب افريقيا والتنوع الثقافي الكبير نتيجة لامتزاج الحضارات والثقافات.

٩-٣ المقومات الطبيعية المتوفرة فيه وتعدد المناخات والمحميات الطبيعية والسواحل والجبال وغيرها.

(١٠) معوقات السياحة في السودان:

١٠-١ قلة الممولين للمشاريع السياحية.

١٠-٢ ضعف المؤسسات السياحية وعدم اكتمال البنيات التحتية والخدمية.

١٠-٣ عدم اكتمال التنظيمات والتشريعات السياحية.

١٠-٤ تدهور الوضع الاقتصادي وتدني مستوى الدخل.

١٠-٥ زيادة الاسعار وغلانها مما جعل الفرد يكتفي بالاحتياجات الاساسية.

١٠-٦ تدهور الوعي السياحي وأثره على الاقتصاد القومي.

١٠-٧ فترة انفصال الدولة عن الجنوب والمشاكل القومية الاخرى تعمل على تدهور الاوضاع الامنية.

١٠-٨ تدني وعي الرأي العام بمفهوم السياحة

١٠-٩ عدم إجراء دراسات جدوى لمشاريع التنمية السياحية.



## (١١) نبذة عن الترفيه:

- ظل الإنسان منذ القدم يسعى للترويح عن نفسه بشتى السبل فمنذ الحضارات القديمة الإغريقية والرومانية كان هنالك اهتمام بالسهات والحدائق والأسواق والرياضات المختلفة وهذا يعتبر من أنواع الترفيه .

- وتتابع الاهتمام في عصر النهضة والعصر الحديث الذي تناوله بشكل أوسع حيث صار التوجه للإنشاء المتكامل للنشاطات والمساحات الخضراء والمتنزهات وأخذ الإنشاء طابع أكثر تفصيلاً للنشاطات وعناية بالمتطلبات الوظيفية والبيئية وعناصرها وأيضاً بالبيئة الداخلية وإيحاءات الإضاءة والديكور وغيرها من المؤثرات البصرية والسمعية وصولاً للترفيه الناجح اقتصادياً.

## (١-١١) تعريف الترفيه:

يرتبط الترفيه بالنواحي التي تساعد على التسلية والترويح عن النفس ونعني به أوقات الفراغ التي يقضيها الإنسان بعيداً عن متاعب العمل والالتزامات اليومية.

## (٢-١١) أنواع الترفيه:

(١-٢-١١) الترفيه السياحي: يكون متمثلاً في الحدائق العامة والمنتجعات والمخيمات وحدائق الحيوانات والحدائق المائية.

(٢-٢-١١) الترفيه الثقافي: يكون متمثلاً في الأندية الاجتماعية والمسارح والمنتديات الثقافية والندوات

(٣-٢-١١) الترفيه التجاري: يتمثل في السوق المحلي والمراكز التجارية والأسواق الحرة.

(٤-٢-١١) الترفيه الرياضي: الأندية الرياضية – الرياضات المائية – الميادين السياحية.

## (١٢) المناطق السياحية الطبيعية:

## (١-١٢) جزيرة توتي:



المناطق السكنية ذات الكثافة السكانية العالية. وتقع هذه الجزيرة بين ملتقى النيلين، وتتطل عليها المدن الثلاثة (أمدران – الخرطوم – بحري). تزخر بالعديد من البساتين والحدائق ويتميز ساحلها الجنوبي بوفرة الرمال الذهبية يربطها مع الخرطوم جسراً معلقاً هو الأكبر والأحدث في أفريقيا مما أضاف إليها بعداً ومعلماً جديداً. صورة (٢): الجسر المعلق بين توتي الخرطوم

## (١٢-٢) منطقة شرق النيل السياحية:

تقع هذه المنطقة في الخرطوم بحري وتتميز بطبيعتها الخلوية وتعدد فيها المشاريع الزراعية والمراعي الطبيعية كما تزخر بملاحح السياحة الخلوية وتوجد بها أماكن السياحة الدينية وبعض المواقع الأثرية أو التاريخية.

## (١٢-٣) منطقة جبل أولياء السياحية:

وتقع جنوب الخرطوم على ضفاف النيل الأبيض ، وتشهد تجمعات الطيور المستوطنة والمهاجرة ، وتمتاز بمظاهر السياحة النيلية عند الخزان ، وهي منطقة غنية بالأسماك ، كما يقام فيها سنوياً مهرجاناً لصيد الأسماك وتمارس فيه العديد من الألعاب المائية بالإضافة إلى المعارض وفرقة الفنون الشعبية.

## (١٢-٤) المقرن:

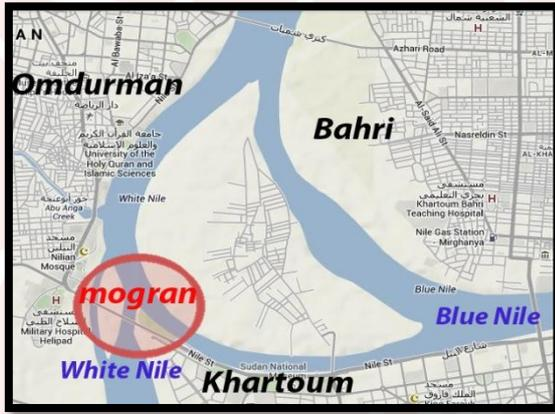

المقرن هو المنطقة التي يلتقي فيها النيل الأزرق بالنيل الأبيض في الخرطوم في مشهد طبيعي رائع ، حيث يلاحظ المرء كيف تسير مياه النيل الأزرق الطينية الداكنة إلى جانب مياه النيل الأبيض الصافية ، ثم يختلطان مع بعضهما ويصحبان نهراً واحداً بمياه خفيفة الزرقة.

صورة (٣): توضح منطقة المقرن

## (١٢-٥) شواطئ البحر الأحمر:

التي تمتاز بنقاء المياه وخلوها من التلوث البحري وشفافيتها وتستنقطب حالياً جزءاً كبيراً من السياح خاصة محبي البحر ورياضة الغطس تحت الماء والرياضات المائية الأخرى ، وتزخر بالشعب المرجانية .

## (١٢-٦) جبل مرة:

يعتبر جبل مرة منطقة جذب سياحي في إقليم دارفور ، ويتميز بتنوع نباتاته ، والحياة البرية فيه ، إضافة إلى وجود فوهة بركانية فوق قمته بها بحيرتان. ومحمية تعتبر واحدة من أكبر تجمعات تكاثر الطيور المستوطنة بالسودان والطيور المهاجرة إليه ، خاصة الإوز والبط والحبارى واللقاق. وتتوفر فيه مياه كبريتية ومناطق تصلح لهواة التصوير وهواة المغامرات والطبيعة الوعرة.



صورة (٤): توضح جبل مرة



## (٧-١٢) شلال السبلوقة:

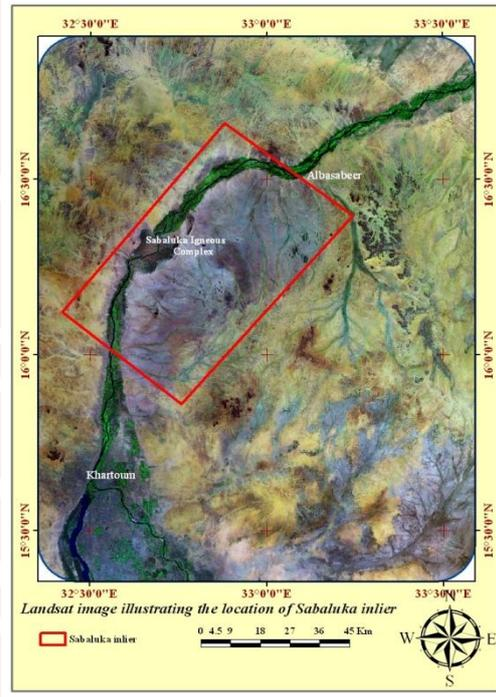

يعتبر شلال السبلوقة الواقع في ولاية نهر النيل مقصداً للسياح العرب والأجانب وذلك لطبيعة المنطقة الجبلية و ضيق المجرى و التدفق المائي ،فهي بذلك توفر سياحة التزلج و السياحات المائية و الرحلات النيلية ، تقع منطقة السبلوقة او الشلال السادس على بعد ٢٥ كيلو شمال المصفاة الجيلي ويبعد حوالي ٨٠ كيلو متر من العاصمة الخرطوم .

وتغطي مساحة قدرها ٢٧٥٠ كلم مربع يمر خلالها نهر النيل الذي يخترق الكتل الصخرية - مكوناً شلال السبلوقة - حيث يقسم المنطقة إلى قسمين غير متساويين والمساحة الأكبر توجد في الجانب الشرقي ، و تمتاز المنطقة بانها طبيعية ١٠٠% ولم تمتد لها يد المدنية بعد .

صورة(٥): توضح منطقة السبلوقة

## (٨-١٢) الحظائر والمحميات الطبيعية:

توجد في السودان عدة محميات طبيعية تتنوع فيها الحياة البرية والنباتية و المناخات وتشكل مقصداً للباحثين والسياح والمهتمين بالحياة البرية حيث تستوطن فيها أنواع كثيرة من الحيوانات البرية والطيور والحشرات إلى جانب الأنواع المختلفة من النباتات بما فيها الأشجار والشجيرات والأعشاب.ومن أبرز المحميات : حظيرة الدندر في جنوب شرق السودان ومحمية الردوم في جنوب غرب دارفور وغابة امبارونة في ولاية الجزيرة وغابة السنط في ولاية الخرطوم.



## الدراسات الإحصائية

جدول (١): أنماط السياحة في السودان ونسب توزيعها

النسبة	النمط
% ٣٦	السياحة الثقافية
% ٣٠	السياحة التجارية
% ٢٢	السياحة الرياضية
% ١٢	أخرى

جدول (٢): نسب توزيع السياح في السودان

العالم	الخرطوم	منطقة الأثار في الشمال	البحر الأحمر	الندندر	جبل مرة	مناطق اخرى
م ١٩٩٥	%٢٨	%١٨	%٣٨	%٦	%٩	%١
م ١٩٩٦	%٢٨	%٢٠	%٣٦	%٨	%٨	%٢
م ١٩٩٧	%٣٠	%١٥	%٣٣	%٧	%١١	%٤
م ١٩٩٨	%٢٨	%١٦	%٤٠	%٣	%١٠	%٣
م ١٩٩٩	%٢٥	%١٨	%٤١	%٣	%١١	%٢
م ٢٠٠٠	%٢٥	%٢٠	%٤١	%٦	%٧	%١
م ٢٠٠١	%٢٧	%١٨	%٣٧	%٥	%١١	%٢
المتوسط	%٢٧	%١٧,٩	%٣٨	%٥,٦	%٩,٧	%٢



جدول(٣): عن حركة السياحة والإتفاق السياحي للعام ٢٠١٠م

الشهور	أعداد السياح للعام ٢٠١٠م	إتفاق السياح للعام ٢٠١٠م
يناير	٣٧,٦٧٠	٤٦,٣٨٩
فبراير	٣٠,٥١٢	٣٧,٨٦٢
مارس	٣٨,٥٥٣	٤٧,٧٤١
أبريل	٣٣,٧٢٧	٤٢,٠٢٦
مايو	٣٥,٨٨١	٤٤,٥٦٦
يونيو	٣٥,٨٧٣	٤٤,٤٢٥
يوليو	٥٢,٤٠٤	٦٥,٤٠٢
أغسطس	٣٠,٦٩٤	٣٨,٠٤٦
سبتمبر	٥٦,٧٠٨	٧١,٤٧٦
أكتوبر	٤٢,١٤٣	٥٢,٣١٥
نوفمبر	٤٧,٥٣٨	٤٧,٥٣٨
ديسمبر	٥٣,٤٥٨	٦٦,٨٠٥
المجموع الكلي	٤٩٥,١٦١	٦١٦,٦٣٩

جدول(٤): عن حركة السياحة والإتفاق السياحي للعام ٢٠١١م

الشهور	أعداد السياح للعام ٢٠١١م	إتفاق السياح للعام ٢٠١١م
يناير	٣٦,٨٠٥	٤٥,٩٥٣,١٠٠
فبراير	٣٧,٣٣٨	٤٦,٧٢٤,٦٠٠
مارس	٤٤,٤١٠	٥٥,٤٥٧,٨٠٠
ابريل	٣٩,٥٢٣	٤٩,٣٥٨,٥٠٠
مايو	٣٧,٦٠٥	٤٦,٨٦٣,٤٠٠
يونيو	٣٧,١٩٣	٤٦,٢١٥,٢٠٠
يوليو	٦٢,٤٧٧	٧٨,٦٢٧,٩٠٠
أغسطس	٤٦,٢١٦	٥٨,٤٠٠,٠٠٠
سبتمبر	٥٦,٩٠٧	٧١,٥٥٢,٠٠٠
أكتوبر	٣٩,٥١٦	٤٩,٣٧٢,٥٠٠
نوفمبر	٥٣,٧١٠	٦٧,٤٤٠,٦٠٠
ديسمبر	٤٤,٧٠٠	٥٥,٩٩٦,٨٠٠
المجموع الكلي	٥٣٦,٤٠٠	٦٧١,٩٦٢,٤٠٠



جدول (٥): عن حركة السياحة والإتفاق السياحي للعام ٢٠١٢ م

الشهر	عدد السياح للعام ٢٠١٢	الإتفاق السياحي
يناير	٤٥,٧٧٣	٥٧,٣٤٣,٣٠٠
فبراير	٤٠,٢٦٣	٥,٣٨٨,٨٠٠
مارس	٤٤,٣٨٩	٥٥,٥٨١,٠٠٠
أبريل	٤٠,١١٣	٥٠,٢٩٩,٩٠٠
مايو	٣٧,٦٠٥	٤٦,٨٦٣,٠٠٠
يونيو	٤٢,٠٦٤	٥٢,٥٢٢,٠٠٠
يوليو	٦٠,٩٦٦	٧٦,٨٩٩,١٠٠
أغسطس	٥٩,٠٠١	٧٤,٧٥٨,٩٠٠
سبتمبر	٦٣,٣٧٣	٧٩,٠١١,٩٠٠
أكتوبر	٣٦,٢٦٦	٤٤,٧٦٨,١٠٠
نوفمبر	٥٦,٤٢٦	٧٠,٨١٦,٤٠٠
ديسمبر	٤٧,٨٩٢	٥٩,٩٩٦,٢٢٧
المجموع الكلي	٥٧٤,٦٤٥	٧١٩,٩٥٤,٥٠٠

المصدر: وزارة السياحة والآثار والحياة البرية (إدارة الإحصاء السياحي)

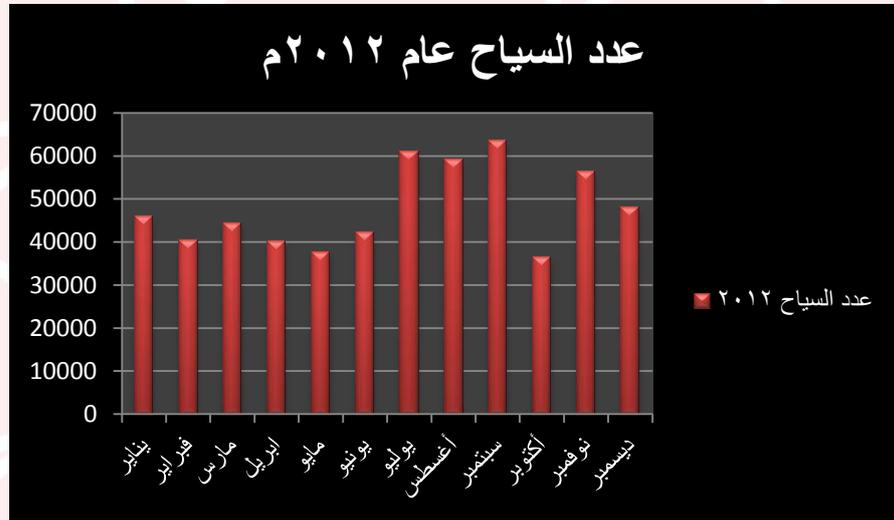

مخطط (١): عدد السياح عام ٢٠١٢ م

يلاحظ من البيانات أعلاه ارتفاع نسبي في أعداد السياح والإتفاق (الإيراد) السياحي عن العام السابق ٢٠١١ م وارتفاع ملحوظ في شهري يوليو وسبتمبر وذلك نسبة لزيادة عدد السياح الوطنيين في هذين الشهرين حيث تعتبر أشهر موسم إجازات المغتربين . هذا ويعتبر الشخص المقيم خارج الدولة خلال مدة إقامته في وطنه سائحا (من منظور اقتصادي) وذلك حسب تعريف منظمة السياحة العالمية.



مخطط(٢): توزيع السياح جغرافيا في السودان

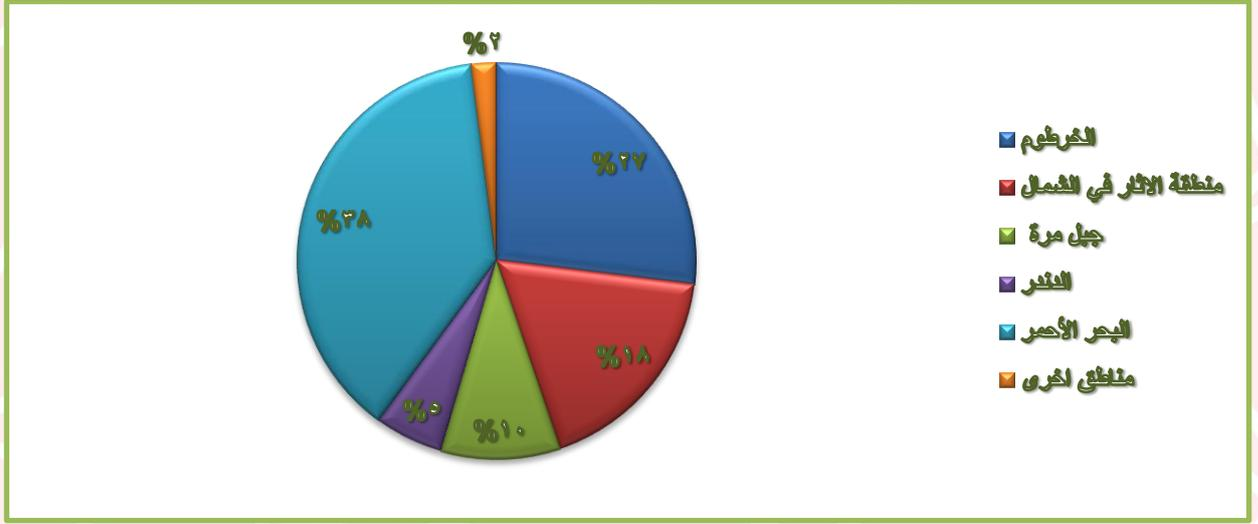

مخطط(٣): يوضح السياحة على حسب فصول السنة

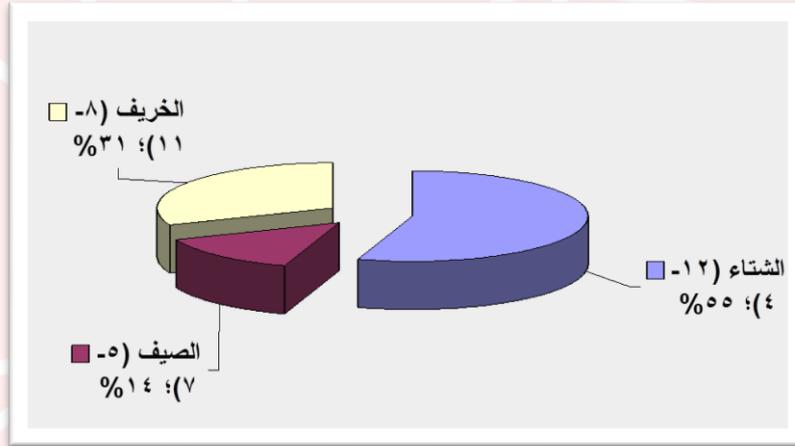

### حساب عدد المستخدمين:

-متوسط نسبة الزيادة في عدد السياح كل عام هي ٧,٧٣%

-عدد السياح المتوقع حتى العام ٢٠٢٠م = (٥٧٤,٦٤٥ \* ٧,٧٣% = ٤٤٤٢٠) (٤٤٤٢٠ \* ٦ سنوات) = ٢٦٦,٥٢٠ سائح.

(٢٦٦,٥٢٠ + ٥٧٤,٦٤٥ = ٨٤١,١٦٥) سائح.

-نصيب ولاية الخرطوم من عدد السياح في العام ٢٠٢٠م ٢٧% أي: (٨٤١,١٦٥ \* ٢٧% = ٢٢٧,١١٤ سائح)

-نصيب الولاية في موسم الذروة (الشتاء) = ٥٥% من عدد السياح طوال العام.

(٢٢٧,١١٤ \* ٥٥% = ١٢٤,٩١٢ سائح.

-نستبعد نسبة ريف ولاية الخرطوم = ٢٠% من العدد الكلي.



$$24,982 = 20\% * 124,912$$

$$99,930 \text{ سائح} = 24,982 - 124,912$$

ويمكن تقسيم السياحة في ولاية الخرطوم حسب المشاريع إلى:

-المشاريع المقامة أو المشيدة مثل الفنادق ، وتأخذ نسبة 35% من السياحة الكلية في ولاية الخرطوم

-المشاريع المقترحة الجديدة ، وتأخذ نسبة 65% من السياحة الكلية في الولاية.

إذا عدد السياح المتوقع حضورهم للمنتجع في العام الواحد (  $99,930 * 65\% = 64,954$  سائح)

إذا عدد السياح المتوقع حضورهم في اليوم الواحد لعام 2020م (  $30/12/64,954 = 180$  سائح/يوم)



# الفصل الثاني

السياحة المتنابهة



النموذج الأول:

ATLANTIS RESORT:

منتجج أتلانتس السياحي (جزيرة النخلة):

LOCATION PLAN



صورة (٦): مخطط منتجج أتلانتس السياحي



صورة (٧): جزيرة النخلة دبي

موقع المشروع:

يقع أتلانتس ذو الـ ٨ نجوم في جزيرة النخلة بمدينة دبي على شاطئ خاص طوله ٨٠٠ متر، ويطل بشكل خلّاب على الخليج العربي. كما يوفر أكواريوم تحت الأرض وفرص السباحة مع الدلافين وحديقة مائية كبيرة.

وصف المشروع:

يتألف المشروع من المنتجج السياحي الضخم الذي يعتبر المبنى الرئيسي ويحتوي على أحدث وسائل التكنولوجيا والتقنيات المستخدمة في البناء.





-ويتميز الفندق بالمدخل الذي يأخذ الطابع العربي والإسلامي من خلال البوابة ذات القوس العربي.

-تتميز جميع الغرف بديكور عربي وأسرة كبيرة. وتوفر الشرفة في كل غرفة إطلالة بانورامية على المدينة أو الخليج العربي. كما تم تجهيز كل غرفة بتلفزيون مع القنوات الفضائية بشاشة مسطحة.

صورة(٨): مدخل الفندق بمنتجع اتلانيس

-غرف الفندق : ١٥٣٩ غرفة

-يوفر مركز السبا شامل علاجات الوجه والجسم ، ويحتوي على صالة جيم مع مدربين شخصيين في اللياقة البدنية.

-تشمل خيارات الطعام مطعم Yuan الذي يقدم المأكولات الصينية التقليدية في أجواء عصرية. ويقدم مطعم Nobu الحائز على جائزة المأكولات اليابانية العصرية مع لمسات عربية.

-يضم أتلانيس جزيرة النخلة دبي متاهة تحت الماء وأكبر حديقة مائية في الشرق الأوسط. وتحتوي حديقة أكوافنتشر المائية على برج نبتون وبرج بوسيدون الحديث الذي يحتوي على منزلقات مائية وملعب مائي للنزلاء الصغار وشاطئ ذهبي خاص. أما المسبح الكبير فهو محاط بكراسي وأشجار نخيل.



صورة(٩): مخطط المدينة المائية في المنتجع



## مرافق متوفرة في أتلانتس جزيرة النخلة (مكونات المشروع):

في الهواء الطلق : حديقة ، تراس ، مسبح خارجي

## أنشطة :

الطعام والشراب : بار، مطعم (للمأكولات الانتقائية) ، مطعم (بوفيه)، خدمة فطور في الغرفة، قوائم النظام الغذائي الخاص

موقف سيارات: يتوفر موقف مجاني و خاص للسيارات .

## خدمات :

- مكتب استقبال على مدار ٢٤ ساعة - خدمة الغرف - قاعات اجتماعات/ولائم - مركز أعمال - روضة أطفال/ خدمات الأطفال - مرافق غسيل الملابس - التنظيف الجاف للملابس - صالون حلاقة/تجميل - مرافق غرف كبار الشخصيات - خدمة كي الملابس - جناح العرسان - تحويل العملات - محلات هدايا وتذكارات - تلميع الأحذية - استئجار سيارات - مكتب الجولات السياحية - فاكس / نسخ مستندات - خدمة حجز التذاكر - صراف آلي في الموقع - خدمة كونسيرج - نقل من وإلى المطار(تكلفة إضافية) - خدمة تنظيف يومية
- غرف لغير المدخنين - مرافق لذوي الاحتياجات الخاصة - غرف عائلية - مصاعد - صندوق الأمانات - محلات تجارية في فندق - مكيفات - ميني ماركت في الموقع .

-يعتبر فندق "أتلانتس النخلة" أول فندق في العالم يحمل ٨ نجوم

-يمتد منتجع "أتلانتس النخلة"، المعلم الأبرز على جزيرة النخلة جميرا، على مساحة ٤٦ هكتاراً، أي ما يعادل مساحة ٦٤ ملعب كرة قدم ويمبلي، فما فيها شاطئ البحر الذي يمتد على طول ٤,١ كيلومتر.

-يعنى فريق يتألف من أكثر من ١٠٠ عضو بالحياة البحرية في المنتجع، بينهم العديد من موظفي المتنزه المائي، والأطباء البيطريين، وحتى الطهاة.

-تتسع مدينة الألعاب المائية لأكثر من ٥,٠٠٠ شخص في اليوم الواحد.

-يتمتع المنتجع ب ٢١ حوضاً بحرياً خاصاً في الغرف المفقودة "لوست تشامبرز".

-يتمتع المنتجع ب ٢٧ غرفة معالجة في النادي الصحي.



صورة(١٠): حوض السمك في أتلانتس دبي

## عالم الأسماك:

يعتبر المنتجع موطناً لأكثر من ٦٥ ألفاً من الأحياء البحرية بما فيها بما اسماء الأنشوفة، وصغار سمك الراي اللساع، وأسماك الأرباميا، وأسماك القمر الهلامي، ونباتات قراص البحر، والأنقليس الموراي، والحبار..... إلخ



الغرف:

يضم منتجع أتلانتس النخلة ١٥٣٩ من الغرف والأجنحة الفندقية العصرية الواقعة ضمن الأبراج الملكية "رويال تاورز"، وتطل على امتداد الخليج العربي وجزيرة النخلة جميرا ويتيح لضيوفه مجموعة واسعة من الاختيارات تشمل:

--إمبيريال كلوب: هو «منتجع داخل منتجع» حيث يضم أكثر من ١٥٠ غرفة وجناحاً راقياً ذات الخدمة الحصرية بالإضافة إلى نادٍ خاص.

--بريدج سويت: تقع على امتداد الأبراج الملكية، حيث ينطلق مصعد خاص بالضيوف إلى ٢٢ طابقاً.

--لوست تشامبرز سويت: يمتد كل جناح منها على طول ثلاثة طوابق مع إطلالة خلابة مباشرة على أمباسدور لاغون من غرفة النوم الرئيسية. هذان الجناحان الواقعان ضمن الغرف المفقودة يخلقان إحساساً بأن المرء يسكن تحت البحر على قرب من جزيرة أتلانتس الأسطورية

يوفر منتجع أتلانتس النخلة العديد من المغامرات المائية في مرافق ذات مياه عذبة ومياه مالحة بالإضافة إلى البيئة البحرية الطبيعية المفتوحة تشكل معاً أهم معالم منتجع "أتلانتس النخلة"، مثل الأكوافنتشر "مغامرات مائية" وهو عبارة عن منطقة مائية شاسعة تضم أكثر من ١٨ مليون لتر من المياه، وتشمل مغامرات شيقة على امتداد سلسلة من الشلالات المتدفقة والمتلاحقة، والمقرونة بأموج ومنحدرات مائية، وأهرام بابلية مائية يصل علوها إلى نحو ٣٠ متراً وتضم سبع منحدرات مائية مثيرة، اثنان منها سيفذفان المغامرين من فوق بحيرات تسكنها أسماك القرش.

الأمباسدور لاجون والتي هي بيئة بحرية طبيعية تضم أكثر من ١١ مليون لتر من المياه تشمل معرضاً تحت الماء للزائرين الراغبين بمشاهدة المئات من المخلوقات البحرية عن قرب، بالإضافة إلى منصة خاصة لمشاهدة مجسم ضخّم لجزيرة أتلانتس الأسطورية.



## النموذج الثاني (المحلي):

## CORINTHIA HOTEL:

برج كورينثيا (الفتاح سابقا):

(مبنى سياحي سكني ترفيهي).

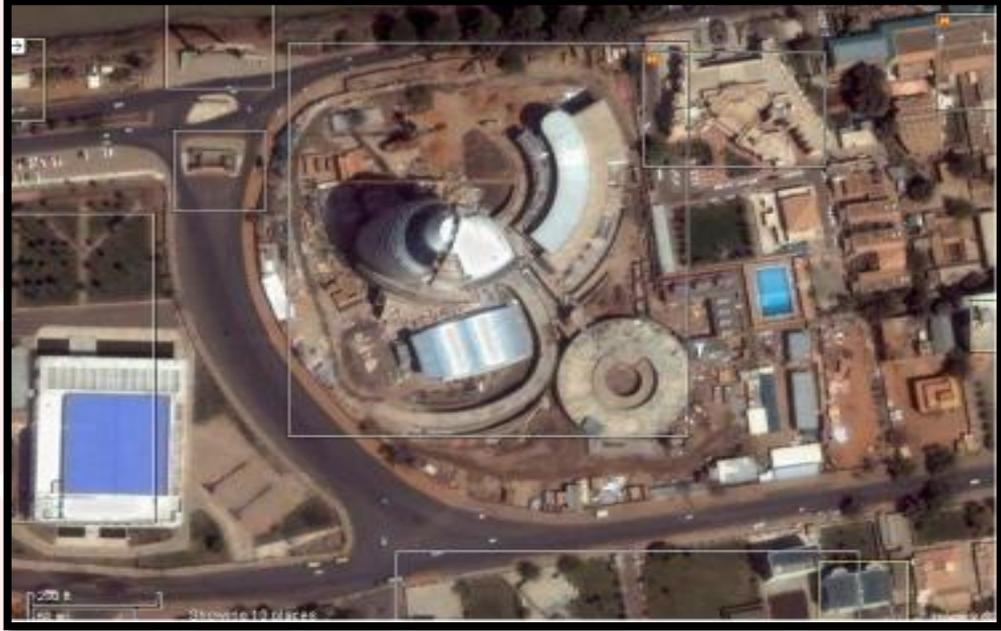

صورة (١١): خريطة موقع برج الفاتح

## موقع المشروع:

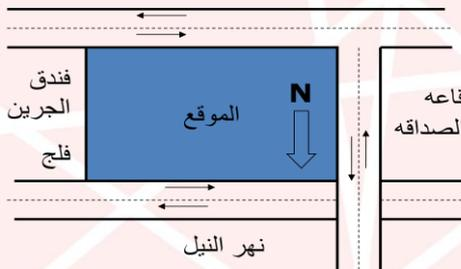

يقع المشروع في منطقة الخرطوم، قطعة رقم ٢، مربع رقم ٨، ويطل من الناحية الشماليّة على النيل الأزرق ومن الناحية الجنوبيّة على شارع الجامعة ومن الناحية الغربية نجد قاعة الصداقة ومن الناحية الشرقية فندق السودان.

صورة (١٢): موقع ومجاورات الفندق

## مكونات المشروع:

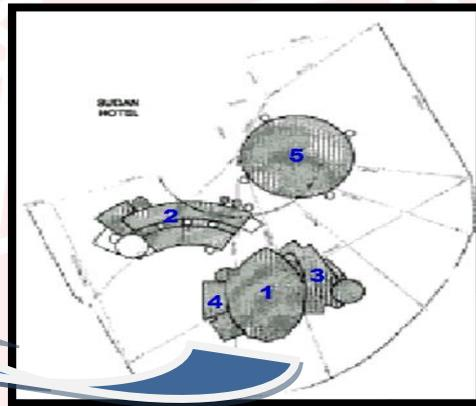

- ١/ البرج
- ٢/ المركز التجاري
- ٣/ مركز المؤتمرات
- ٤/ المركز الرياضي
- ٥/ طوابق موقف سيارات

صورة (١٣): توضيح مكونات المشروع





صورة (١٥): مدخل الفندق

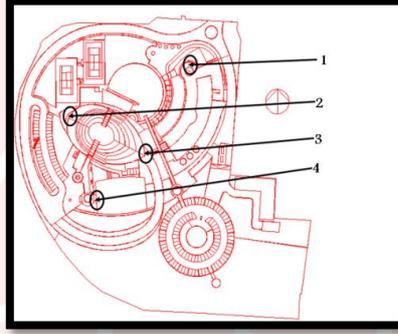

صورة (١٤): توضح مداخل المشروع

### المدخل :

- ١-مدخل المحلات التجارية
- ٢-مدخل البار
- ٣-مدخل الفندق
- ٤-مدخل قاعة الإجتماعات

### مكونات برج الفندق:

- (١) جناح رئاسى بالطابق الخامس.
- (٢٥) جناح وزارى بالطوابق السادس، والسابع والثامن.
- (٣٨) جناح فاخر بالطوابق من الثامن وحتى الثالث عشر.
- (٥٧) غرفة مزدوجة فاخرة بالطابقين السادس والسابع.
- (١٢٠) غرفة مزدوجة عادية بالطوابق من الثامن وحتى الثالث عشر.
- مكاتب فاخرة بالطابقين الثالث والرابع.
- مركز مؤتمرات ومركز صحى بالطابق الارضى.



صورة (١٧): منظور مدخل الفندق الرئيسي

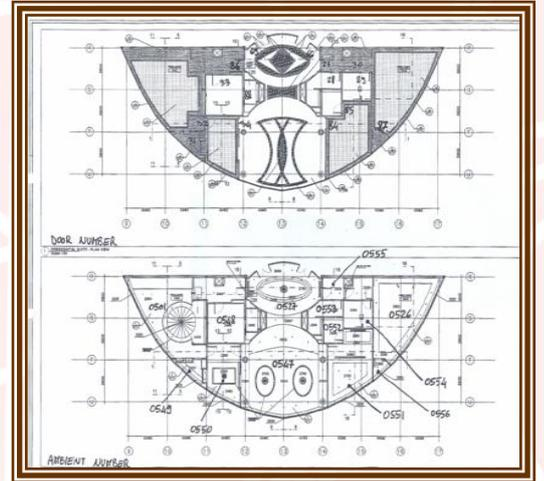

صورة (١٦): المدخل الرئيسي بالطابق الأرض



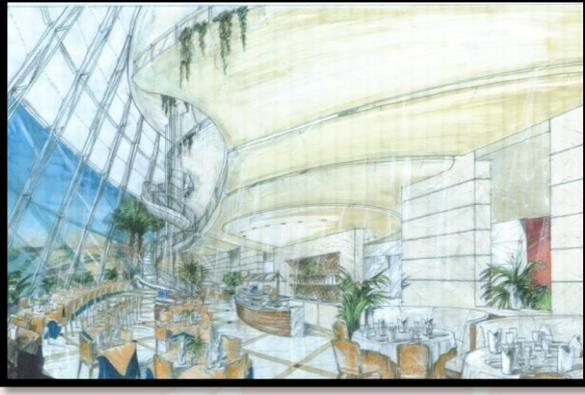

صورة (١٩): منظور للمطعم بالطابق السادس عشر

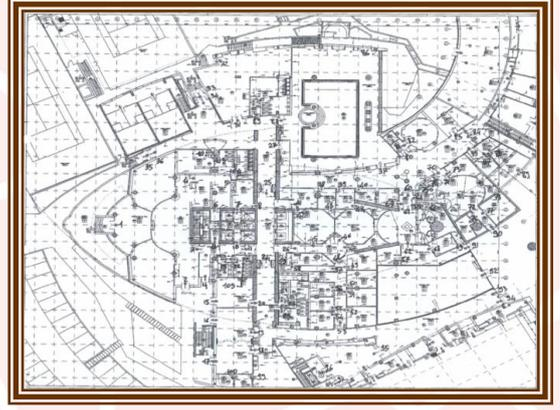

صورة (١٨): المسقط الأفقي للمطعم بالطابق السادس



صورة (٢١): منظور قاعة الاحتفالات

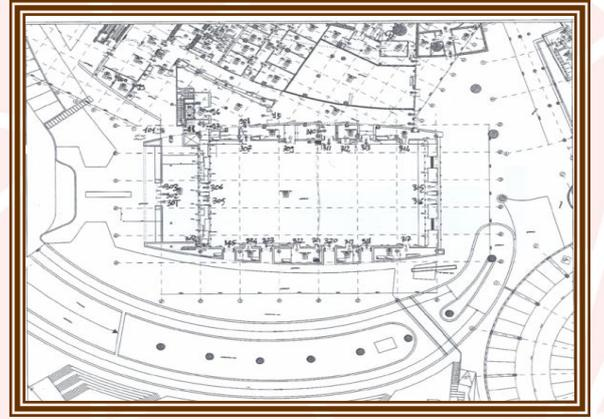

صورة (٢٠): المسقط الأفقي لقاعة الاحتفالات

المصدر: الوحدة الهندسية ببرج الفاتح

الطابق الاول: به الاستقبال والمكاتب الملحقة ومنطقة انتظار و مقهى ومحلات تجارية.



صورة (٢٢): مسقط أفقي للطابق الأول

الطابق الثاني:

الطابق الثاني به مكاتب الادارة وجلسات للكافيتيريا ومنطقه لعرض مجسم المشروع.

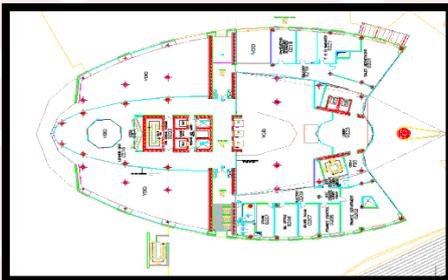

صورة (٢٣): مسقط أفقي للطابق الثاني



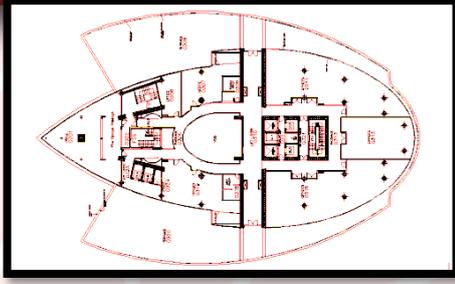

صورة (٢٤): المسقط الأفقي للطابق ٣ و ٤

الطابق الثالث والرابع:

الطابق الثالث و الرابع يتكون من مكاتب للايجار .

الطابق الخامس :

الطابق الخامس الى الرابع عشر يتكون من غرف النزلاء و الاجنحه (الجنح الملكي في الطابق الخامس).

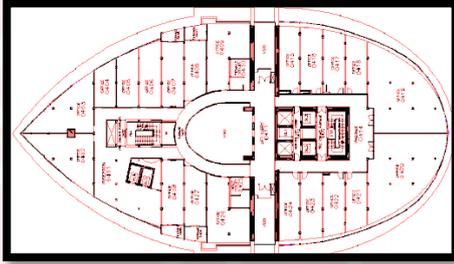

صورة (٢٦): المسقط الأفقي للطابق الخامس

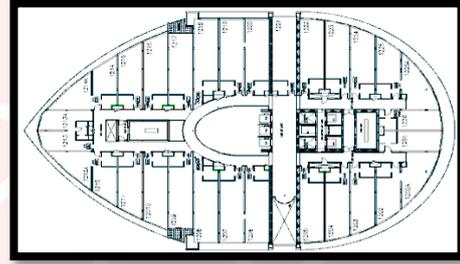

صورة (٢٥): المسقط الأفقي للطابق المتكرر

الطابق الخامس عشر: الطابق الخامس عشر يتكون من المطبخ يخدم الفندق كاملا بالاضافه للمطعم.

الطابق السادس عشر: الطابق السادس عشر و السابع عشر و الثامن عشر يتكون من المطعم .

الطابق التاسع عشر: يتكون من غرف المصاعد.

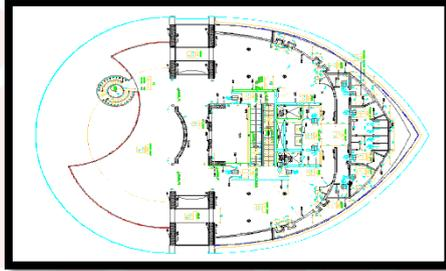

صورة (٢٧): المسقط الأفقي للطابق التاسع عشر

الايجابيات:

١- يعد مثالا جيدا للفنادق البرجية.

٢- قوة الكتله ووضوحها.

٣- تعدد الواجهات حيث من كل زاويه واجهه.

٤- مبنى متعدد الاستخدامات وبه جميع المناشط.

٥- توفر جميع الخدمات بالموقع.

٦- اطلالته الجميلة.

٧- الاضاءه الجذابه به.

٨- فخامة الجزء الفندقى به .

٩- ربط مكونات الفندق مع بعضها البعض .



### السلبيات:

- ١- المداخل غير واضحة.
- ٢- عدم وضوح التقسيم الداخلي للمناشط.
- ٣- نسب الطول والعرض والميلان غير متجانسة.
- ٤- ضعف الربط بين البرج والعناصر الأفقية.

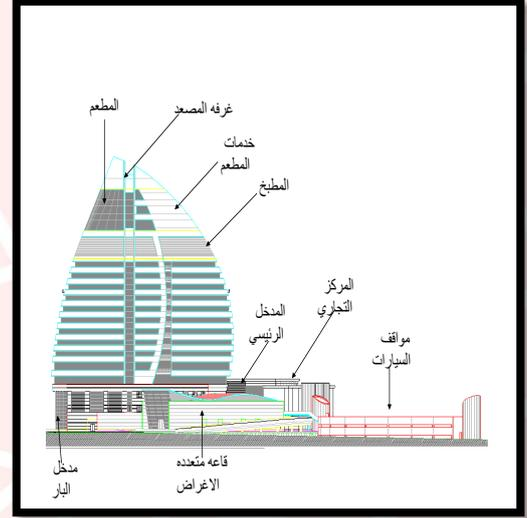
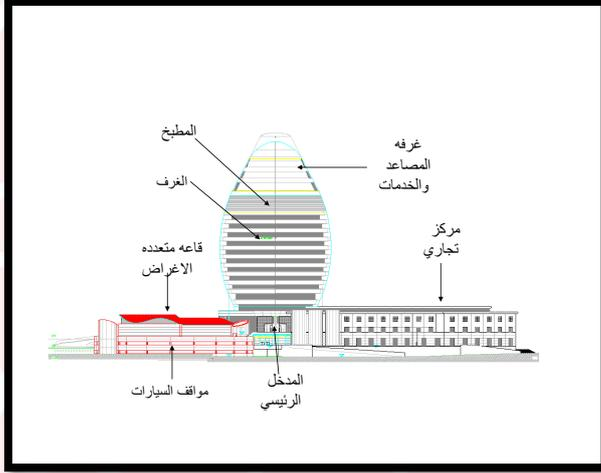

صورة (٢٨): واجهة توضح مكونات المشروع

### الفائدة من الدراسة:

- ينبغي أن يكون الفندق على أرقى المستويات لسد النقص الموجود في فنادق المدينة.
- الاستفادة القصوى من الاطلالة على البحر.
- أهمية المساحات الخضراء في تقليل التأثير الناتج عن مناخ المنطقة الصعب وتأثيرها المباشر على مساحة الأنشطة الخارجية.
- أهمية الطراز المعماري.



صورة (٣٠): منظور للمشروع عامة



صورة (٢٩): منظور يوضح مدخل الفندق





صورة (٣١): منظور لبرج العرب

### النموذج الثالث:

#### برج العرب:

-يعتبر برج العرب الذي بني على شكل شراع سفينة مرتفعا ٣٢١ مترا عن سطح مياه الخليج العربي أبرز الفنادق العالمية حيث يعبر عن روعة معمارية وهندسية.

-يقع على بعد ٢٨٠ مترا عن الشاطئ ومبنى على جزيرة صناعية ودون شك أصبح برج العرب معلما ليس لدبي فقط وإنما للمنطقة العربية بأسرها.

#### وصف المبنى:

-يعتبر من أطول خمسة عشرة مبنى في العالم وتبلغ مساحته الكلية ١٠٢ مليون قدم مربع بني على جزيرة صناعية تتقدم إلى البحر بمسافة ٢٩٠ م وتتصل بشاطئ البحر بواسطة كوبري منحنى.

-بني البرج على أرض رملية ودعم بحوالي ٢٥٠ عامود يمتد كل منهم مسافة ٤٥ م تحت سطح البحر .  
-يأخذ البرج شكل المثلث في المسقط الأفقي له.

#### صورة (٣٢): توضح المشروع والجسر الموصل له

-يتضمن البرج ٢٨ طابق تنقسم إلى ٥٦ دور حيث المسافة بين كل طابق والآخر بارتفاع ٧ م وملحق بالبرج مهبط للطائرات الهليكوبتر على إرتفاع ٢١٢ م فوق سطح البحر.

-كما يوجد مطعم بشكل كابولي عند الطابق السابع والعشرين من البرج على إرتفاع ٢٠٠ م.

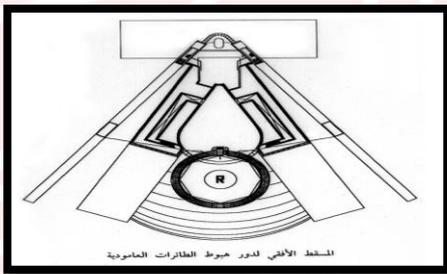

صورة (٣٣): المسقط الأفقي ومنظور لطابق هبوط الطائرات



الردهة الرئيسية:

صورة (٣٤): توضح الردهة الرئيسية

وبعد أن يعبر الضيف خلال منطقة الاستقبال الرئيسية المزينة بمختلف الألوان الزرقاء والحمراء والصفراء والمحاطة بالإضاءة المميزة، ينتقل إلى صحن الدار الذي يقع في الطابق الأول من برج العرب وذلك عبر السلالم الكهربائية من جنبي صالة الاستقبال والتي تلتصق بدورها بأحواض كبيرة، للأسماك تضم بداخلها مجموعة من الشعب المرجانية الفاتنة الجمال حين ترتبط السلالم من الوسط بشلالات مياه جميلة تتغير ألوانها من وقت إلى آخر وما أن يصل الضيف إلى أعلى السلالم تطل عليه أطول ردهة في العالم، وتحيط بها من الجانبين أعمدة ذهبية وتنطلق علويًا بطول شراع سفينة، أما نافورة المياه التي تتوسط الطابق الأول فهي تحفة فنية تأسر الأبواب من خلال أشكالها المختلفة التي تتغير من وقت لآخر إلى أن تصل إلى قذف المياه على شكل عمود بارتفاع 32 مترا .

جدول (٥): يوضح توزيع الأجنحة التي عددها ٢٠٢

النوع	جناح دوبلكس بغرفة	جناح بغرفتين	أجنحة بثلاث غرف	الأجنحة الملكية
العدد	١٤٦	٢٨	٦	٢

وصف الأجنحة:

- يتألف برج العرب في مجمله من ٢٠٢ جناح كل واحد منها يمتد على مساحة طابقين، وزودت جميعها بكافة عناصر الراحة والرفاهية المطلقة التي تهدف إلى إرضاء الضيوف على أكمل وجه.
- يضم كل جناح منطقة معيشة ومنطقة طعام ومكتب متكامل يحوي كمبيوتر محمول.



صورة (٣٥): مناظر داخلية للأجنحة ببرج العرب



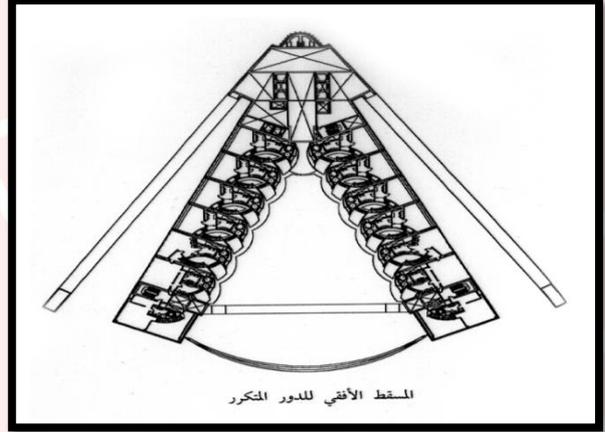

صورة (٣٦): المسقط الأفقي للطابق المتكرر

### الأجنحة الملكية:

يتربع في الطابق الخامس والعشرين والسادس والعشرين الجناحان الملكييان كل منهما بمساحة ٧٨٠ مترا مربعا . وتكفي مساحة الجناح الملكي لاصطحاب أكثر من عشرين فردا .

ويضمن العديد من التسهيلات الخاصة والفخمة التي تنتشر على طابقين بما في ذلك الأسرة الدوارة والسينما الخاصة والمجلس وغرفة الملابس التي يعتبر حجمها أكبر من الحجم المعتاد لأية غرفة في أي فندق، كما يوجد مصعد داخلي في كل جناح.

### الجانب الترفيهي في برج العرب:

النادي الصحي (الصوان) ويقع في الطابق السادس عشر:

### يحتوي على:

غرف علاج، حمامات معالجة مائية، تدليك شرقي، غرف علاج شمسية، حمامات بخار ومغاطس جاكوزي حوضين للسباحة - صالتين للرياضة البدنية.



صورة (٣٧): منظور داخلي للنادي الصحي ببرج العرب





صورة (٣٨): توضح مطعم المنتهى أعلى البرج

بعض المطاعم في برج العرب:

مطعم المنتهى:

-يقع على ارتفاع ٢٠٠ متر من سطح البحر مع مشهد خلّاب لمدينة دبي مع مطبخ أوروبي حديث.

-ينقسم المطعم الذي يتسع إلى ١٤٠ ضيفا إلى قسمين

الأول مخصص كاستراحة لتناول المشروبات

والآخر مطعم لتقديم ألد الأطباق العالمية.

-يصل الزوار إلى المطعم من خلال مصعد بانورامي

سريع يشاهدون من خلاله مناظر رائعة.



صورة (٣٩): توضح المصعد البانورامي للمطعم

مطعم للمأكولات البحرية

جنة المأكولات البحرية في مطعم المحارة الذي يغطس في أعماق الخليج العربي.

يستمتع زوار المحارة منذ البداية بتجربة مثيرة حيث يتم انتقالهم بغواصة لمدة ثلاثة دقائق من قاعة الاستقبال في الفندق.

يحيط المطعم من الداخل أحواض كبيرة تضم مختلف أنواع الأسماك البحرية بما في ذلك سمك القرش.

وينقسم المطعم إلى جلسات مفتوحة وغرف خاصة لتناول الوجبات في أجواء من الخصوصية وقد سميت هذه الغرف بأسماء معروفة في المنطقة مثل اللؤلؤ، الدرّة ويارا.



صورة (٤١): غرفة مغلقة داخل المطعم

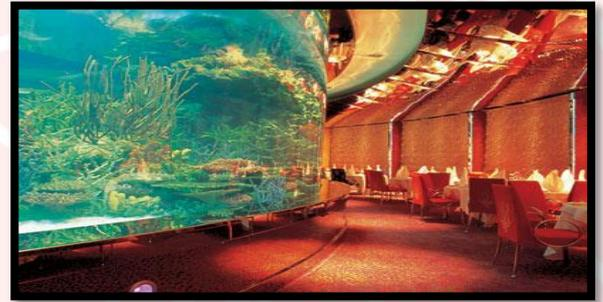

صورة (٤٠): توضح صالة طعام لمطعم المأكولات البحرية



## الإنشاء:

-الهيكل الخارجي المصنوع من الاستيل الذي يساعد في تدعيم المبنى لمواجهة أي مخاطر يلتف على شكل حرف V حول هيكل آخر بنفس الشكل مصنوع من الخرسانة المسلحة يضم كلا من الغرف والردهات .

ويتصل كلا هذين المبنىين من خلال عمود خرساني عند قاعدة الحرف V وعند نقطتين بجوار القاعة المركزية التي تأخذ شكلا منحنيا.

-يبلغ ارتفاع البنيان العلوي المقاوم للزلازل ٢٥٩م. كما أنه مزود بعمود ساري بطول ٦٠م أخرى.

-الردهة الرئيسية للفندق يبلغ ارتفاعها ١٨٢م وتشكل ثلث المساحة الخارجية.

-أما واجهة برج العرب المصممة على شكل شراع سفينة فتعتبر تحديا تقنيا مدهشا، ولها شريط بطبقتين من الفايبر جلاس المغطى بمادة التيفون، المدعم بسلسلة من الأقواس المشدودة موصلة بكرات حديد في الطابقين ١٨ و ٢٦ وهذا أضخم استخدام لهذه المواد في أي بناء تم إنشاؤه في أي مكان في العالم .

-بالنسبة للأساسات فقد تم تدعيم الفندق عن طريق صب ٢٥٠ خازوق أسمنتي حتى عمق ٤٠م تحت مستوى سطح البحر بين شروخ الصخور وليس على سطحها.



صورة (٤٢): توضح الهيكلين المكونين للمبنى



صورة (٤٣): واجهة توضح السلاسل المدعمة لزجاج المبنى

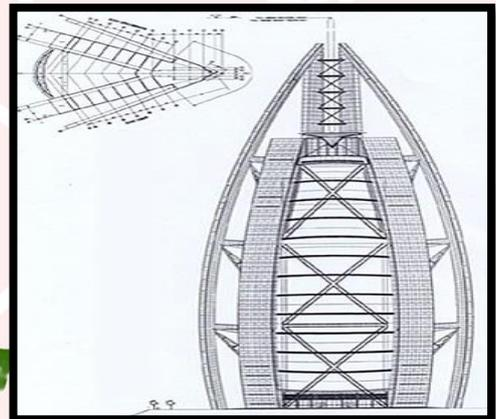

الفائدة من هذه الدراسة:

- زيادة الرفاهية وفق طبيعة متطلبات المستخدم من أهم أسباب نجاح المنشأة الفندقية .
- وضع مختلف الخيارات الممكنة أمام المستخدم وترك المجال له للاختيار منها.
- البحث عن الطرق الانشائية الجديدة والتميزة مع مراعاة التكلفة يجعلنا في مصاف الدول المتطورة معماريا وهندسيا.
- الاستفادة من الخبرات العالمية في مجال الاستثمار لانشاء مباني تواكب التطور العالمي.
- \*ملحوظة :مصدر جميع الصور المرفقة موقع العرب المسافرين على الانترنت.

[www.arab4travel.com](http://www.arab4travel.com)

الفائدة من دراسة النماذج المشابهة :

- ان الفراغات الخدمية التي لها علاقة مباشرة مع الجمهور موجودة في الطابق الارضى.
- وجود الغرف والأجنحة في الطوابق العليا وذلك لاحتياجها للهدوء وللإطلالة ايضا.
- وجود الفراغات الخدمية الغير مباشرة في البدروم.
- الاكثار من المسطحات المائية والخضراء في الموقع للمساعدة في تلطيف الجو وتقليل الرطوبة العالية.
- الاهتمام بالمواقف بالنسبة للزوار والنزلاء.
- التعرف على كيفية التنسيق والربط بين عناصر المشروع .
- الخروج بفكرة عامة عن المشروع المراد انشائه.

