



جامعة السودان للعلوم والتكنولوجيا  
كلية علوم الحاسوب وتقانة المعلومات

# نظام التسوق

## Shopping System

مشروع مقدم كأحد متطلبات الحصول على بكالوريوس الشرف في نظم المعلومات والشبكات

أكتوبر/2016

بِسْمِ اللَّهِ الرَّحْمَنِ الرَّحِيمِ

جامعة السودان للعلوم والتكنولوجيا  
كلية علوم الحاسوب وتقانة المعلومات  
قسم نظم الحاسوب والشبكات

## نظام التسوق

# Shopping System

الأستاذ المشرف:

إعداد:

- رزان سليمان اسماعيل محمد شمعونا. أمجد محمد عز الدين
- شيراز عبد الله محمد خير سليمان

توقيع المشرف: التاريخ:

## الآية

مَنْ ذُو لَاحٍ تَأْكُلُهَا أَلْيَهُمُ الْكُفْبُ بِإِذْنِكُمْ بِالْبَاطِلِ إِلاَّ أَنْ تَكُونَ تِجَارَةً عَنْ تَرَاضٍ مِنْكُمْ )

صدق الله العظيم

سورة البقرة {32}

## الحمد لله

الحمد لله الذي لولاه ماجرى قلم، ولا تكلم لسان، إن الحمد لله تعالى، نحمده ونستعينه ونستهديه،  
ونؤمن به ونتوكل عليه، ونعوذ بالله تعالى من شرور أنفسنا ومن سيئات أعمالنا، من يهده الله فلا مضل له  
ومن يضلل فلا هادي له والحمد لله الواحد المعبود، عم بحكمته الوجود، وشملت رحمته كل موجود،  
نحمده سبحانه ونشكره وهو بكل لسان محمود، ونشهد أن لا إله إلا الله وحده لا شريك له الغفور الودود،  
ونشهد أن نبينا محمداً عبد الله ورسوله ، صاحب المقام المحمود، واللواء المعقود، والحوض المورود،  
صلى الله عليه وعلى آله وأصحابه، الركع السجود، والتابعين له ومن تبعهم من المؤمنين الشهود. نحمد  
الله تعالى الذي قدرنا على شرب جرعة ماء من هذا العلم الواسع، فالعلم لا يتم إلا بالعمل .

## الإهداء

نهدي ثمرة جهدنا التي طالما تمنينا إهدائها و تقديمها:  
إلأسرنا التيصبرتوجاهدتحتنصلاإلهذهالمرحلةمنالعلموالفهم،  
إلزملائناورفقاءالدراسةوالحياة،الذيتسهلمعهمالصعوبات،  
إليأساتذتناالكرامالأجلاء،قدوتناووجهتنافيمجالالعلموالمعرفة،  
وأخيراً،إلىجامعتناالتيغرستفيناالمبادئوالقيمالحسنة.

## شكر و عرفان

الشكر لله سبحانه وتعالى من قبل ومن بعد.....

نتقدم بالشكر الجزيل إلى جميع أساتذة قسم نظم الحاسوب والشبكات وأقول لهم: و

إن قلنا شكراً فشكرنا لن يوفيكم حقاً.....

سعيتم فكان السعي مشكوراً.....

إن جفّ حبرنا عن التّعبير يكتبكم قلبٌ به صفاء تعبيراً.....

إليكم يا من كان لكم قدم السبق في ركب العلم والتّعليم.....

إليكم يا من بذلتم ولم تنتظرو العطاء.....

إليكم نهدي عبارات الشكر والتقدير.....

إليكم تنسابق الكلمات وتنزاحم العبارات لتُنظّم عقد الشكر الذي لا يستحقّه إلاّ أنتم.....

ونتوجه بالشكر الجزيل إلى كل أصدقائنا وأيضاً:

الأستاذ: أمجد محمد عز الدين

الذي تفضل بالإشراف على هذا البحث فجزاه الله عنا كل خير وله منا كل التقدير والإحترام..

## المستخلص

أدى التطور الهائل في تكنولوجيا المعلومات إلى تطور في التسوق الإلكتروني ويعد التسوق عبر الإنترنت باستخدام الأجهزة المحمولة من الخدمات التي أصبحت سائدة عبر الإنترنت. يتناول البحث موضوع تلبية طلبات الزبائن في شراء المنتجات عبر الإنترنت، حيث يوفر التطبيق خدمة إستعراض المنتجات والحصول على أرقام هواتف البائعين للتواصل معهم دون الحاجة للذهاب إلى السوق. في هذا المشروع تم إنشاء موقع ويب يوفر للمستخدم إستعراض الثياب المتوفرة في الأسواق ومقارنة أسعارها وحجز الثياب التي يرغب فيها المستخدم . كما يوفر لأصحاب المحلات التجارية إمكانية إدارة منتجاتهم بتوفير نظام معلومات متكامل وهكذا يريح التطبيق الزبون من عناء الذهاب إلى السوق لرؤية المنتجات وشراؤها، ويُمكن مدير الموقع من متابعة وإدارة المنتجات وتعديلها.

# **Abstract**

**The tremendous developments in information technology led to the development of online shopping using mobile devices from services that have become prevalent over the Internet.**

**This thesis deals with the subject to meet the demands of customers who buy products using the Internet, the application provides viewing products and getting vendors phone numbers to communicate with them without having to go to the market. In this project a Web site was created to provide the user the ability to browse clothes available in the market and compare their prices and book the clothes that the user wishes. It also provides shopkeepers the possibility of managing products via providing an integrated information system, so the application removes from the customer the effort of going to the market to see the products and purchase them and allow the site manager to follow-up and manage products and modify them.**



## فهرس المصطلحات

المصطلح	شرح المصطلح
PHP	Hypertext Preprocessor
HTML	Hyper Text Markup Language
HTTP	Hyper Text Transfer Protocol
DOM	Document Object Model
CSS	Cascading Style Sheets
SQL	Structured Query Language
JQuery	Java Script Query
UML	Unified Modeling Language
WAMP	Windows Apache Mysql Php

## جدول المحتويات

الموضوع	رقم الصفحة
الآية	أ.....
الحمد لله	ب.....
الإهداء ت	
شكر و عرفان	ث.....
المستخلص	ج.....
Abstract	ح.....
فهرس المصطلحات	خ.....
جدول المحتويات	د.....
جدول الأشكال	ز.....
الباب الأول	
1.1 المقدمة	2.....
2.1 النظام الحالي	2.....
3.1 النظام المقترح	3.....
4.1 أهداف البحث	3.....
5.1 مدى البحث	3.....
6.1 أهمية البحث	3.....

4..... 7.1 الخاتمة

## الباب الثاني

6..... 1.2 المقدمة

6..... 2.2 الاعمال السابقة

7..... 3.2 الخاتمة

## الباب الثالث

9..... 1.3 المقدمة

9..... PHP 2.3

9..... HTML 3.3

9..... CSS4.3

9..... 5.3 لغة النمذجة الموحدة (UML)

10..... Enterprise Architect 6.3

10..... Wamp Server 7.3

10..... 8.3 الخاتمة

## الباب الرابع

12..... 1.4 المقدمة

12..... 2.4 تحليل النظام

12..... 3.4 العمليات التي تحدث في النظام

13..... 4.4 مخططات التحليل

17..... 5.4 الخاتمة

## الباب الخامس

19..... 1.5 المقدمة

19..... 2.5 طريقة عمل النظام

49..... 3.5 الخاتمة

## الباب السادس

51..... 1.6 المقدمة

51..... 2.6 النتائج

51..... 3.6 التوصيات

51..... 4.6 الخاتمة

53..... المصادر والمراجع

56..... الملاحق

## جدول الأشكال

رقم الصفحة	موضوع الشكل	رقم الشكل
13	عمليات النظام	شكل(1.4)
14	تسجيل الدخول إلى النظام	شكل(2.4)
15	عملية إضافة المنتجات	شكل(3.4)
15	عملية التعديل في محتوى المنتج	شكل(4.4)
16	عملية حذف المنتجات	شكل(5.4)
17	عملية البحث عن منتج معين	شكل(6.4)
19	هيكل النظام	شكل(1.5)
20	واجهة الدخول للنظام	شكل(2.5)
21	عمليات مدير الموقع	شكل(3.5)
22	عرض بيانات المخزن	شكل(4.5)
22	إضافة بيانات مخزن	شكل(5.5)
23	تعديل في بيانات مخازن	شكل(6.5)
23	حذف مخزن معين	شكل(7.5)
24	إضافة منتج	شكل(8.5)
25	تعديل منتج معين	شكل(9.5)
26	حذف منتج معين	شكل(10.5)
26	عرض المنتجات	شكل(11.5)
27	إضافة قسم	شكل(12.5)

28	تعديل قسم معين	شكل(13.5)
28	حذف قسم معين	شكل(14.5)
29	عرض الأقسام	شكل(15.5)
30	إضافة إعلان	شكل(16.5)
30	تعديل بيانات إعلان	شكل(17.5)
31	حذف إعلان	شكل(18.5)
31	عرض الإعلانات	شكل(19.5)
32	طلبات المستخدمين	شكل(20.5)
32	تعليقات المستخدمين	شكل(21.5)
33	حسابات المستخدمين	شكل(22.5)
34	عمليات المستخدم	شكل(23.5)
35	واجهة النظام	شكل(24.5)
36	واجهة الإعلانات	شكل(25.5)
37	قسم ملابس النساء	شكل(26.5)
38	قسم ملابس الرجال	شكل(27.5)
39	قسم الأحذية	شكل(28.5)
40	قسم الساعات	شكل(29.5)
41	قسم الإكسسوارات	شكل(30.5)
42	تفاصيل منتج معين	شكل(31.5)
43	إختيار منتج معين وإضافته لسلة المشتريات	شكل(32.5)
44	صفحة التعليقات	شكل(33.5)

44	تفاصيل سلة المشتريات	شكل(34.5)
45	واجهة التسجيل	شكل(35.5)
45	واجهة الدخول للمستخدم	شكل(36.5)
46	عملية الشراء	شكل(37.5)
46	إكمال عملية الشراء	شكل(38.5)
47	صفحة التواصل مع مدير الموقع	شكل(39.5)
48	البحث عن منتج معين	شكل(40.5)

# الباب الأول

## المقدمة

المقدمة

النظام الحالي

مشكلة النظام الحالي

النظام المقترح

أهداف البحث

مدى البحث

أهمية البحث

الخاتمة



## 1.1.1 المقدمة

يعتبر التسويق دائماً من أهم عوامل نجاح وإنتشار المنتجات أو الخدمات أو المعلومات وعند القيام بسؤال كبار أصحاب الشركات ورواد الأعمال عن أهم أسباب نجاحهم سيكون الجواب بلا تردد أن التسويق أحد أهم عوامل نجاحهم، وقديماً كان نوع التسويق المعروف هو التسويق التقليدي الذي يتمثل في مقابلة العملاء أو الاتصال بهم هاتفياً أو الترويج عبر صفحات الجرائد واللوحات الإعلانية والمنشورات وغيرها وهو مكلف وقتاً وجهداً ومالاً كثيراً، أما اليوم فقد ظهر على السطح نوع آخر من التسويق يسمى بالتسويق الإلكتروني E-Marketing.

هناك عدة مواقع تقوم بالتسويق الإلكتروني عبر شبكة الانترنت وتقدم عدة خدمات تسويقية، ويوجد مثلاً موقع للتسويق الإلكتروني ويكون مختصاً بهذا الشأن من أجل الترويج والإعلان للبضاعة، ويقوم في عمله على التسويق بدون أوراق كالصحيفة ولكن يعتمد على شبكة الإنترنت والهاتف والأجهزة الرقمية الأخرى التي تواكب التطور التكنولوجي، فالعالم اليوم يستخدم التكنولوجيا والتطور في مجمل حياة الفرد اليومية فعملية الشراء والتوزيع والتسوق عرض الطلب والإنتاج كلها تتم وفق آلية حديثة لم تعد كما كانت عليه من قبل في العملية التقليدية التي هي باهظة التكاليف وتأخذ زمن طويلاً.

## 2.1 النظام الحالي

في النظام الحالي يواجه المستخدم كثير من الصعوبات في البحث عن المنتجات وأماكن بيعها ويحدث هذا عندما يقوم المستخدم بقطع مسافات طويلة وبذل الجهد والوقت في البحث عن المنتجات وأسعارها والجودة المناسبة وأيضاً قد يواجه المستخدم مشاكل في عملية الشراء .

### 1.2.1 مشكلة النظام الحالي

يواجه النظام الحالي المشاكل الآتية

- 1- صعوبة البحث عن المنتجات وأسعارها و معرفة المتوفر منها.
- 2- بذل كثير من الوقت والجهد في البحث عن المنتجات وأماكن بيعها لأن المستخدم يستمر بالتنقل من مكان الى مكان آخر للبحث عن الشيء الذي يريده.
- 3- مواجهة كثير من العقبات أثناء عملية الشراء .
- 4- عدم توفر تفاصيل ومعلومات كافية عن المنتجات ، وهذا يقود لصعوبة في عملية التحديد واتخاذ القرار .

## 3.1. النظام المقترح

### يقوم النظام المقترح بالمهام التالية

- 1- عرض المنتجات وأسعارها .
- 2- تسهيل إستعراض المنتجات وذلك بإعطاء معلومات عن المنتجات لتسهيل عملية الشراء.
- 3- عرض الإعلانات .
- 4- تمكين المستخدمين من إرسال طلباتهم وآرائهم لمدير الموقع.

## 4.1. أهداف البحث

- 1- تسهيل عمليات الشراء والبيع للمستخدم وذلك لأن المستخدم تتوفر له جميع المعلومات الخاصة بالمنتجات التي يحتاجها ويكون ملم بكل أسعارها .
- 2- إنشاء واجهة مستخدم قابلة للتفاعل مع المستخدم وسهلة الاستخدام بالنسبة له .
- 3- تسهيل إستعراض المنتج وذلك بإعطاء نبذة مختصرة عن كل منتج معروض .
- 4- توفير طريقة تضمن وصول المستخدمين للخدمات بسرعة وتقليل الوقت والجهد .

## 5.1. مدى البحث

النظام المقترح عبارة عن موقع ويب يقوم بتقديم خدمات بيع وشراء المنتجات عن طريق دمج عدد من الأسواق في تطبيق واحد حيث يختار المستخدم المنتج الذي يريد شراؤه وإضافته لسلة المشتريات مع إختيار الكمية التي يرغب بها ويتضمن الموقع عملية محاكاة للدفع (Simulation (Payment).

## 6.1. أهمية البحث

تكمن أهمية البحث في تطوير التسوق وذلك بتوفير موقع إلكتروني يمكن المستخدم من طلب المنتج والتواصل مع البائع دون الذهاب إلى السوق، وتسهيل عملية الشراء والبيع للمستخدم وتقليل الوقت والجهد الذي يبذله المستخدم في الذهاب إلى السوق .

## 1.7. الخاتمة

تناول هذا الباب مقدمة عن التسوق الإلكتروني وأهميته ونظام التسوق الحالي وجميع مشاكله من الإزدحام في الطرقات وضياع الوقت والجهد والمال في البحث عن المنتجات. وأيضاً تناول أهداف البحث ، أهميته ومدى البحث.

# الباب الثاني

## الأعمال السابقة

المقدمة

الأعمال السابقة

دياب تياب (DIAB TIAB)

تياب بورسودان على الإنترنت (PORSUDAN ONLINE TIAB)

بوتيك شيفون (SHIFFON)

الخاتمة

## 1.2. المقدمة

في الباب السابق تحدثنا عن النظام الحالي، مشاكله، النظام المقترح، أهداف البحث وأهميته وستحدث في هذا الباب عن الأعمال السابقة للمشروع ووصفها ومحاسنها والإختلافات بينها.

## 2.2. الأعمال السابقة

### 1.2.2. دياب تياب (DIAB TIAB)

عبارة عن موقع يعرض مجموعة من الثياب الفريدة والحديثة التي توأكب الموضة ويقوم بعرض الثياب، ويقوم المستخدم بإختيار القطعة المطلوبة وإرسال رقم القطعة إلى البائع عبر إحدى ثلاث طرق، البريد الإلكتروني، الهاتف أو سكايب. ويتم التوصيل إلى العملاء. يهتم الموقع بكل ما يخص ويواكب الموضة من ثياب فريدة كما يهتم بالإكسسوارات التي تناسب كل الثياب. يتم الإستلام من أماكن محددة، حيث لا يتم التوصيل إلا عبر الوكلاء فقط. [1]

### 2.2.2. تياب بورسودان على الإنترنت (PORSUDAN ONLINE ) (TIAB)

بورسودان على الإنترنت موقع متخصص في بيع الثياب السودانية بجميع أنواعها، بالإضافة إلى القمصان النسائية التي تلبس تحتها من نوع كارينا (Karina). يتم عرض البضاعة على الموقع الإلكتروني الخاص وعلى صفحات التواصل الإجتماعي الخاصة بهم (فيسبوك، إنستغرام، تويتر وواتساب). ويقوم المستخدم بإختيار القطعة التي تناسبه وملء إستمارة التوصيل والدفع ويتم التأكد من رصيد البطاقة (CREDIT CARD) فإذا كان الرصيد كافيًا تتم عملية الشراء و ثم التوصيل. يتم الوصول إلى الموقع بسهولة وذلك لإنتشاره على صفحات التواصل الإجتماعي وتتم عملية الشراء عبر بطاقات الإنتمان فقط. [2]

### 3.2.2. بوتيك شيفون (SHIFFON)

عبارة عن موقع إلكتروني لبيع الثياب السودانية بمختلف الخامات والأشكال وبأسعار مناسبة، يقوم الموقع بتنفيذ التصميم الذي يطلبه الزبائن و يتم الشراء من الموقع عن طريق إرسال التصميم المطلوب عبر البريد الإلكتروني، ويتم الدفع عن طريق بطاقات الإنتمان. ويكون التوصيل إلى أي مكان في العالم خلال يومين أو ثلاثة أيام. تتوفر البضاعة بأسعار مناسبة ويتم

التوصيل إلى أي مكان في فترة وجيزة وتتم عملية الشراء عبر بطاقات الإئتمان فقط ولا يوجد تصاميم جاهزة ليختار منها الزبون. [3]

## 3.2. الخاتمة

تم تناول في هذا الباب الأعمال السابقة للبحث وشرح كل عمل على حدة ووصف محاسن كل دراسة وطريقتها.

# الباب الثالث

## التقنيات والأدوات المستخدمة

المقدمة

PHP

HTML

CSS

لغة النمذجة الموحدة (UML)

Enterprise Architect

Wamp server

الخاتمة

## 1.3. المقدمة

في الباب السابق تم توضيح الأدوات والتقنيات المستخدمة في تصميم النظام المقترح، يقدم هذا الباب الأدوات والتقنيات التي يستخدمها المشروع، كما يتطرق لذكر لبعض مميزات، خصائصها وبعض المعلومات حول هذه التقنيات.

## 2.3. PHP

إختصار **Hypertext Preprocessor**، هي لغة برمجة نصية (ScriptingLanguage) صُدمت من أجل إستخدامها لتطوير وبرمجة تطبيقات الويب. كما يمكن إستخدامها لإنتاج برامج قائمة بذاتها وليس لها علاقة بالويب فقط. وهي لغة مفتوحة المصدر، يمكن تضمينها في ملف HTML، وتسمح بالربط مع قواعد البيانات. فهي تدعم العديد من أنظمة إدارة قواعد البيانات مثل OracleMySQL, UNIX DBM, [4].

## 3.3. HTML

إختصار **Hyper Text Markup Language**، هي لغة ترميز تستخدم في إنشاء وتصميم صفحات مواقع الويب، تعطي متصفح الإنترنت وصفاً لكيفية عرضه لمحتوياتها. يقوم متصفح الويب بترجمة السطور البرمجية بلغة (HTML) إلى محتوى مرئي سهل القراءة لزوار الموقع. ويحتوي الملف النصي على مجموعة من الرسوم (tags) التي تصف طريقة عرض المحتوى لمتصفح الويب [5].

## 4.3. CSS

إختصار Cascading Style Sheets معروف عالمياً يتيح مرونة و دقة في تصميم و تعريف النصوص لمصممي الويب، حيث تتيح لهم إمكانية التلاعب في شكل ظهور صفحة الويب دون التأثير علي HTML وتتيح أيضاً اختصاراً حيث يمكن تعريف مواصفات معينة لموقع كامل مرة واحدة. هذه التقنية تعنى بشكل صفحات المواقع، المظهر الكلي من ألوان وصور وغيره و يمكن إضافته للصفحة بعدة طرق أفضلها التضمين الخارجي بكتابة كود CSS في ملف منفصل، أو يمكن إضافتها كجزء مرفق مع ملف HTML. [6]

## 5.3. لغة النمذجة الموحدة (UML)

هي لغة رسومية موحدة معروفة عالمياً بالمصطلح (Unified Modeling Language) وهي توفر رموزاً سهلة الفهم والإستخدام حيث تمكن من قراءة النموذج الخاص بالنظام من قبل أي شخص له



معرفة بهذه الرموز وهي تبسط عملية البرمجة وتُمكن من تقسيم العمل وهذا يؤدي إلى تقليل حجم البرنامج وتقليل الزمن اللازم للبرمجة. [7]

## 6.3 Enterprise Architect

هو أداة تصميم وتحليل شامل للغة عمل النماذج الموحدة (UML). وتقدم هذه الأداة إمكانية عمل النماذج بصورة مفصلة للآتي :

(1) أنظمة التجارة وتقنية المعلومات.

(2) هندسة الأنظمة والبرمجيات .

(3) الأحداث التي تجري في الوقت الفعلي. [8]

## 7.3 Wamp Server

هو بيئة لتطوير برامج الويب، ويعمل على نظام التشغيل (windows). يتيح للمستخدم إنشاء تطبيقات الويب وذلك باستخدام (Apache ، PHP ، MySQL) .

وبداخل (Wamp Server) يوجد أداة تدعى (PHPMysqlAdmin) تسمح للمستخدم بإدارة

قاعدة البيانات بكل سهولة. [9]

## 8.3 الخاتمة

تناول هذا الباب التقنيات المستخدمة في البحث وشرح لكل تقنية، مفهومها، مكوناتها، طريقة عملها وكذلك لغة النمذجة الموحدة UML التي تم بها بناء مخططات التحليل للنظام وشرح النظام .

# الباب الرابع

تحليل النظام والعمليات التي يقوم  
بها

المقدمة

تحليل النظام

العمليات التي تحدث في النظام

الخاتمة

## 1.4. المقدمة

تطرق الباب السابق لذكر الأدوات والتقنيات المستخدمة في تصميم النظام المقترح، يحتوي هذا الباب على تحليل النظام باستخدام لغة النمذجة الموحدة (UML) ووصف الشاشات التي تم بنائها وتنفيذها في النظام.

## 2.4. تحليل النظام

يتم التحليل من أجل فهم النظام المقترح وتقديم الحلول للمشاكل القائمة بالنظام القديم، وإنتاج مواصفات للنظام الجديد تساعد في تلبية إحتياجات المستخدم ومطالباته وذلك باستخدام نماذج ومخططات أساسية.

## 3.4. العمليات التي تحدث في النظام

### 1.3.4. العمليات التي تتعلق بمدير الموقع

- 1- عملية إضافة منتج.
- 2- عملية تعديل منتج.
- 3- عملية حذف منتج.
- 4- عملية عرض المنتجات.

### 2.3.4. العمليات المتعلقة بالمستخدم

- 1- عملية عرض (المنتجات والتصنيفات).
- 2- عملية بحث (المنتجات والتصنيفات).
- 3- عملية شراء (نقدي أو دفع إلكتروني).

## 4.4. مخططات التحليل

### 1.4.4. مخطط حالة الاستخدام (Use Case Diagram)

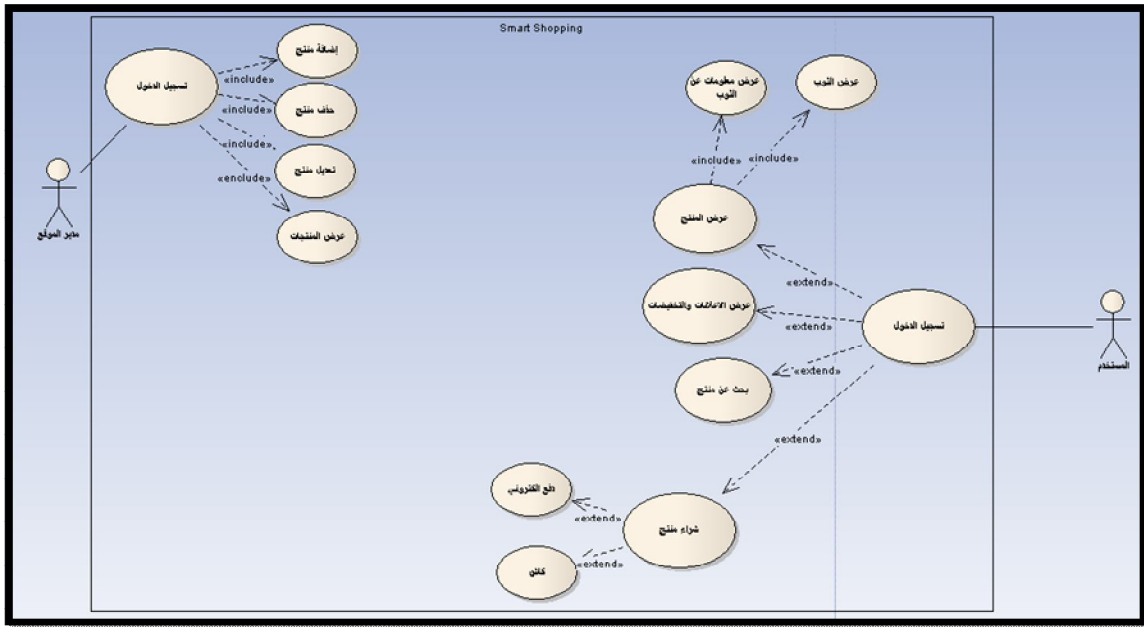

الشكل (1.4): عمليات النظام

## 2.4.4 مخططات التتابع (Sequence Diagram)

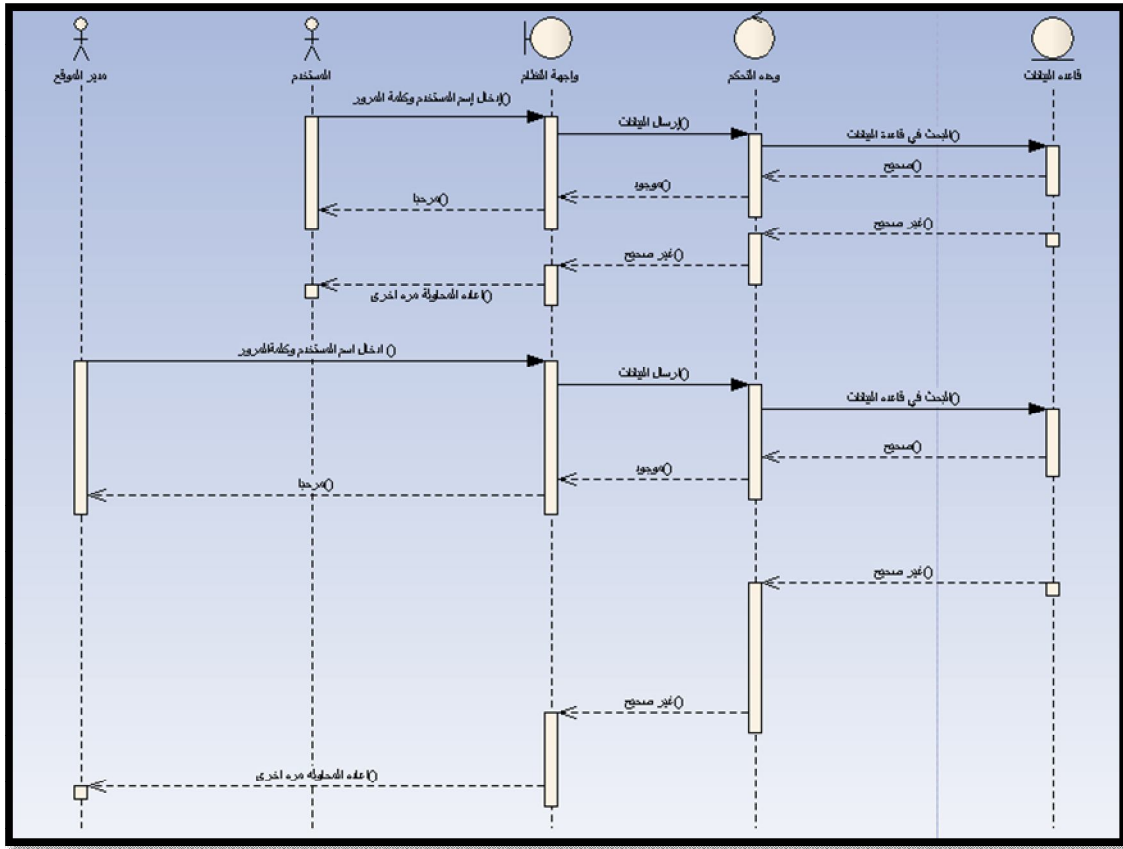

الشكل (2.4): تسجيل الدخول إلى النظام

يوضح الشكل (2.4) علاقتها بالتتابع بين مدير الموقع والمستخدم حيث يتم التحقق من اسم المستخدم وكلمة المرور التي تم إدخالها ومقارنتها مع اسم المستخدم وكلمة المرور المخزنة في قاعدة البيانات وإذا كانت صحيحة يؤذن لهما بالدخول.

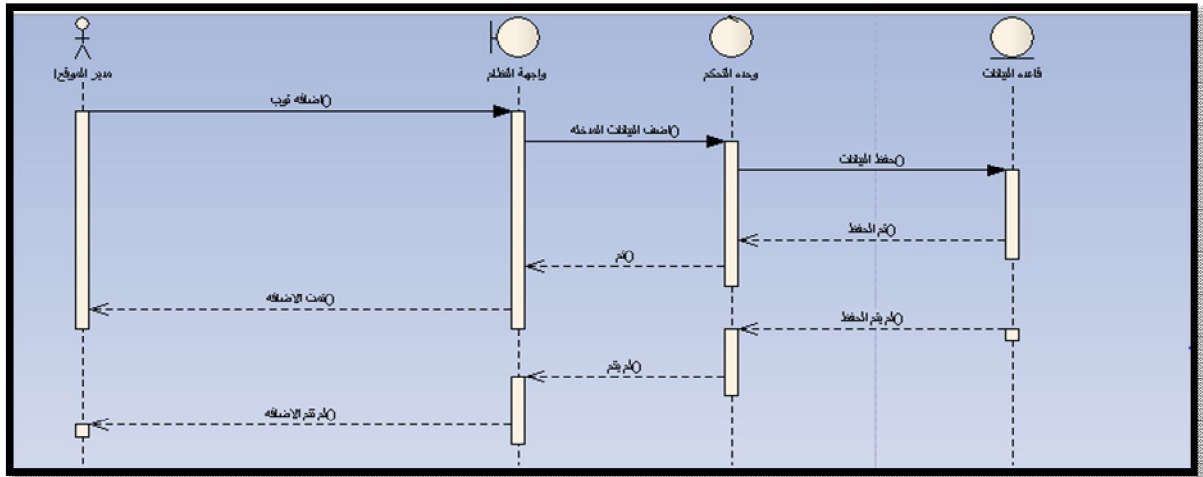

### الشكل (3.4): عملية إضافة المنتجات وتصنيفاتها

الشكل (3.4) أعلاه يوضح قدر مدير الموقع على إضافة المنتجات وتصنيفاتها وتخزينها في قاعدة البيانات.

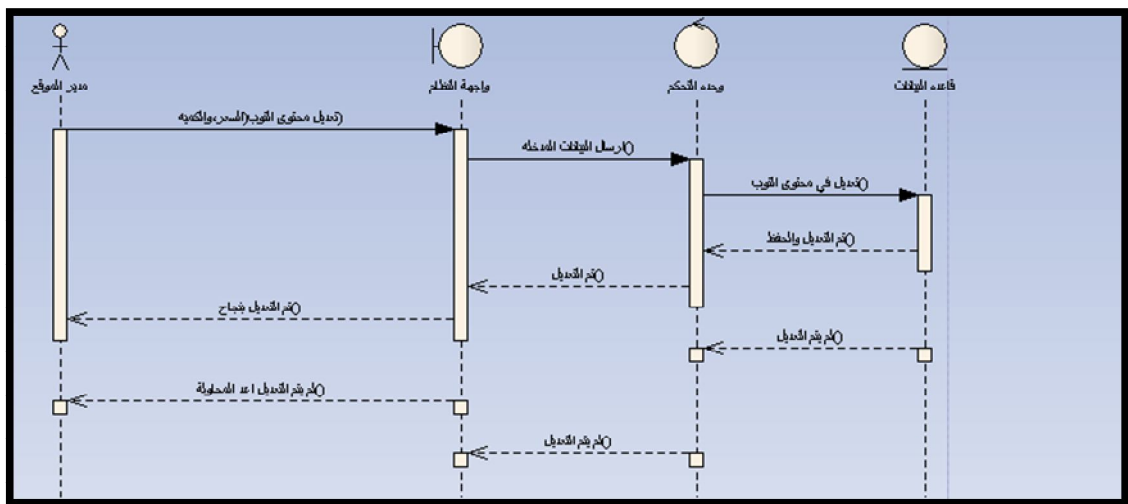

### الشكل (4.4): عملية التعديل في محتوى المنتج

الشكل (4.4) أعلاه يوضح قدر مدير الموقع على تعديل في بيانات المنتج (سعر المنتج، كميته، ...) وتتم هذه العملية في قاعدة البيانات.

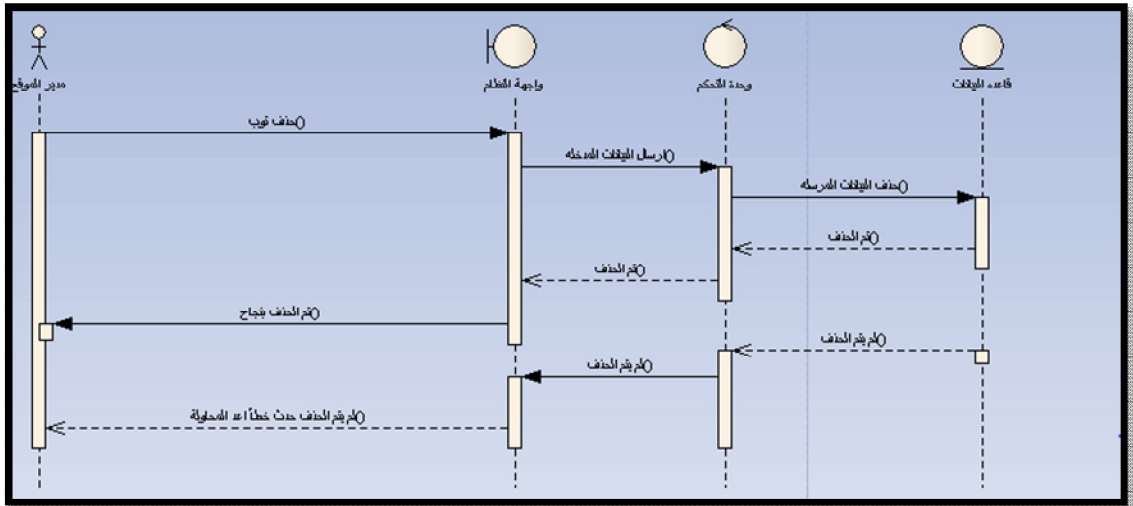

### الشكل (5.4) : عملية حذف المنتجات

الشكل (5.4) أعلاه يوضح قدرة مدير الموقع على حذف المنتجات وتتم هذه العملية في قاعدة البيانات.

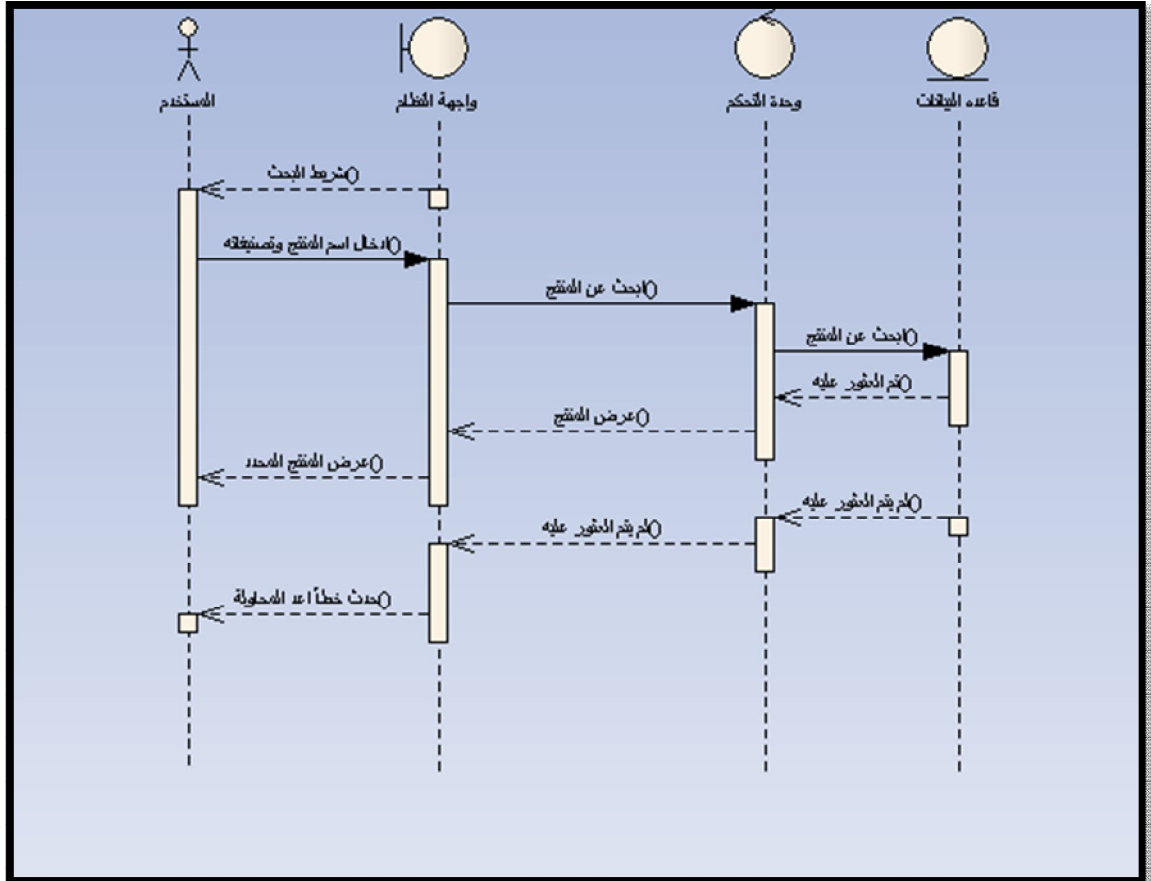

## الشكل (6.4): عملية البحث عن منتج معين

الشكل (6.4) أعلاه يوضح عملية البحث عن منتج معين وذلك عن طريق إدخال (إسم المنتج وتصنيفه)، فإذا تم العثور عليه في قاعدة البيانات يتم عرض المنتج.

## 5.4. الخاتمة

تناول هذا الباب تحليل النظام وذلك بإستخدام مخططات التحليل في لغة النمذجة الموحدة لشرح كل عملية تحدث في النظام على حدة، وتسلسل العمليات بين مكونات النظام المختلفة (المستخدم، واجهة النظام، قاعدة البيانات، وحدة التحكم).

# الباب الخامس

## تطبيق النظام

المقدمة

طريقة عمل النظام



## الخاتمة

## 1.5. مقدمة

في الباب السابق تحدثنا عن تحليل النظام باستخدام لغة النمذجة الموحدة (UML) . وسنتناول في هذا الباب وصف الشاشات التي سيتم بنائها وتنفيذها في النظام، شرح طريقة عمل النظام والسيناريوهات التي سيتم تطبيقها لإختباره، وذلك من خلال عرض مفصل لشاشات وواجهات النظام المتعددة.

## 2.5. طريقة عمل النظام

يوضح الشكل (5.1) هيكل النظام حيث يقوم مدير النظام (Admin) بإدخال البيانات في قاعدة البيانات (MySQL) ثم يتم تبادل المعلومات بين مخدم الويب (Web Server) و قاعدة البيانات (MySQL) وأيضاً بين مخدم الويب (Web Server) و الإنترنت (Internet) . ويقوم المستخدمين (Web client) بالتعامل مع الإنترنت للحصول على المعلومات التي يريدونها.

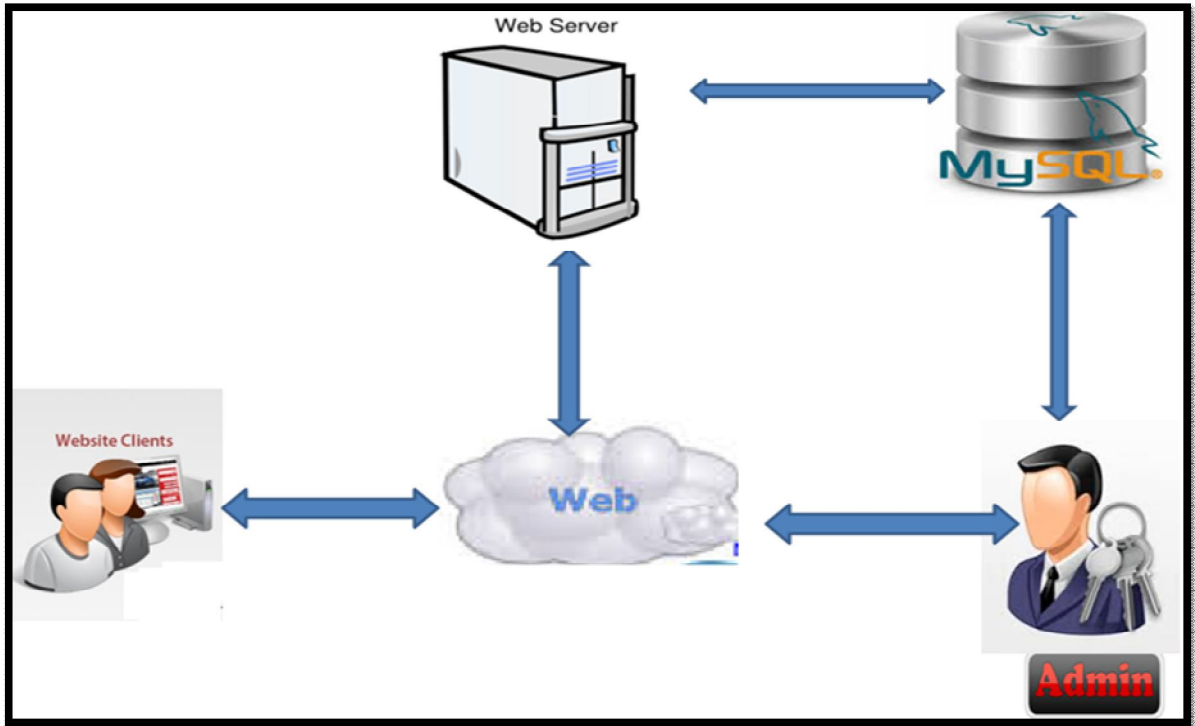

الشكل (1.5) : هيكل النظام

يقدم هذا النظام وظائف تابعة لمدير الموقع ووظائف تابعة للزبون وهي :

5.2.1. وظائف مدير الموقع :

5.2.1.1. صفحة تسجيل الدخول

حيث يقوم المدير بعملية الدخول إلى النظام كما في الشكل (2.5) ثم القيام بإدارة المخازن، الأقسام، المنتجات والإعلانات كما موضح في الشكلين (3.5) ، (4.5) .



**Log In**

Username

Password

Login

cancel Change password

Not registered yet? [Register Here](#)

الشكل (2.5) : واجهة الدخول للنظام

### 5.2.1.2. عمليات مدير الموقع

يوضح الشكل (3.5) أدناه عمليات مدير الموقع .

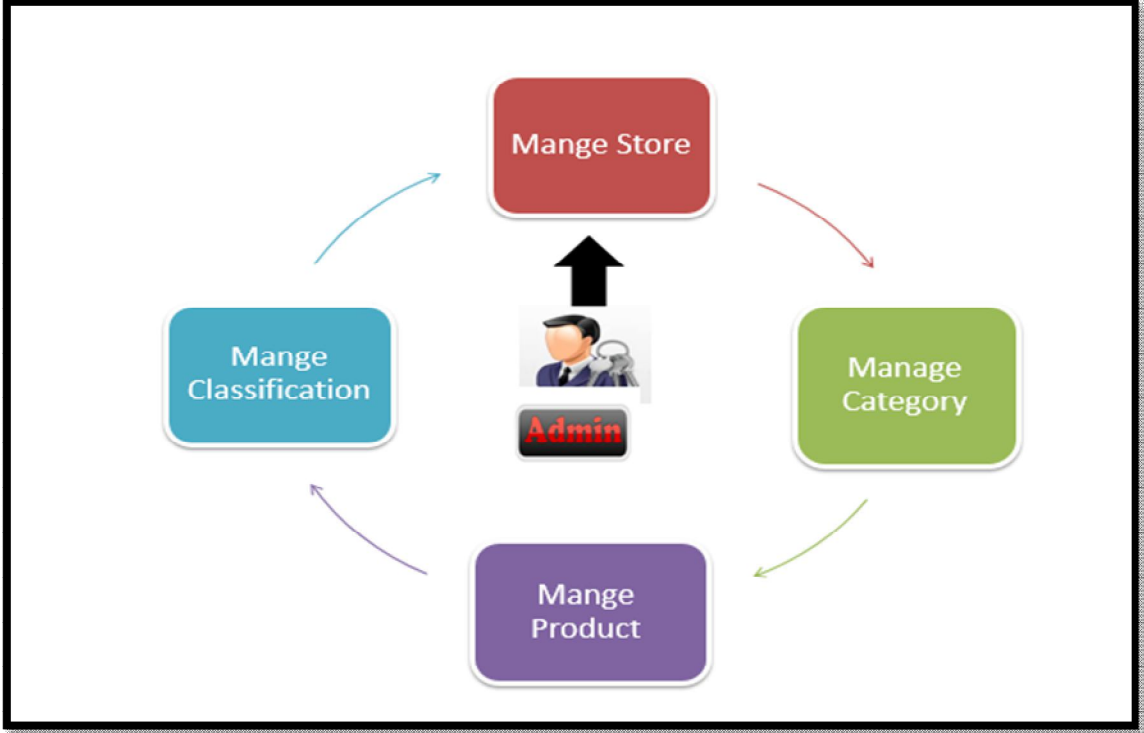

الشكل (3.5) : عمليات مدير الموقع

### 5.2.1.3. إدارة المخازن

في هذه العملية يقوم مدير الموقع بإضافة مخازن حيث يقوم بإضافة إسم المخزن، إسم المالك ورقم هاتفه كما هو موضح في الشكل (6.5).

ثم بعد ذلك يمكنه القيام بمسح إحد المخازن أو التعديل في محتواه أو عرض بياناته كما هو موضح في الأشكال (7.5) ، (8.5) .

The screenshot shows a web interface for managing stores. At the top, there is a navigation menu with items: Admin, Products, Store, Category, Comments, Feedback, Bills, and Ads. Below the menu, the title 'Stores' is displayed, followed by a blue button labeled 'Add New store'. A table below contains the following data:

#	Name	Owner	Telephone
48	cloth store	Ahmed Adm	991807094
49	shiraz&razan	style	114223055

الشكل (4.5) : عرض بيانات المخزن

The screenshot shows a modal window titled 'Add a store!' overlaid on the 'Stores' page. The modal contains three input fields: 'Name' with the placeholder 'Name of Product', 'Owner' with the placeholder 'Name of the owner', and 'Telephone' with the placeholder 'Telephone of the store'. At the bottom of the modal, there are two buttons: 'Cancel' and 'Add Store'.

الشكل (5.5) : إضافة بيانات مخزن

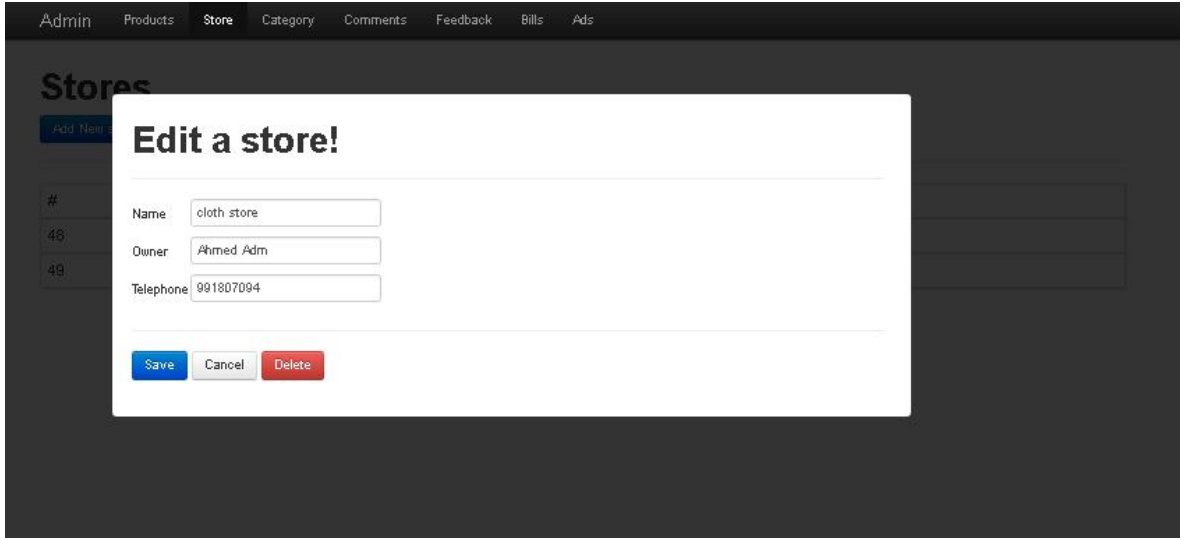

الشكل (6.5) : تعديل في بيانات مخزن

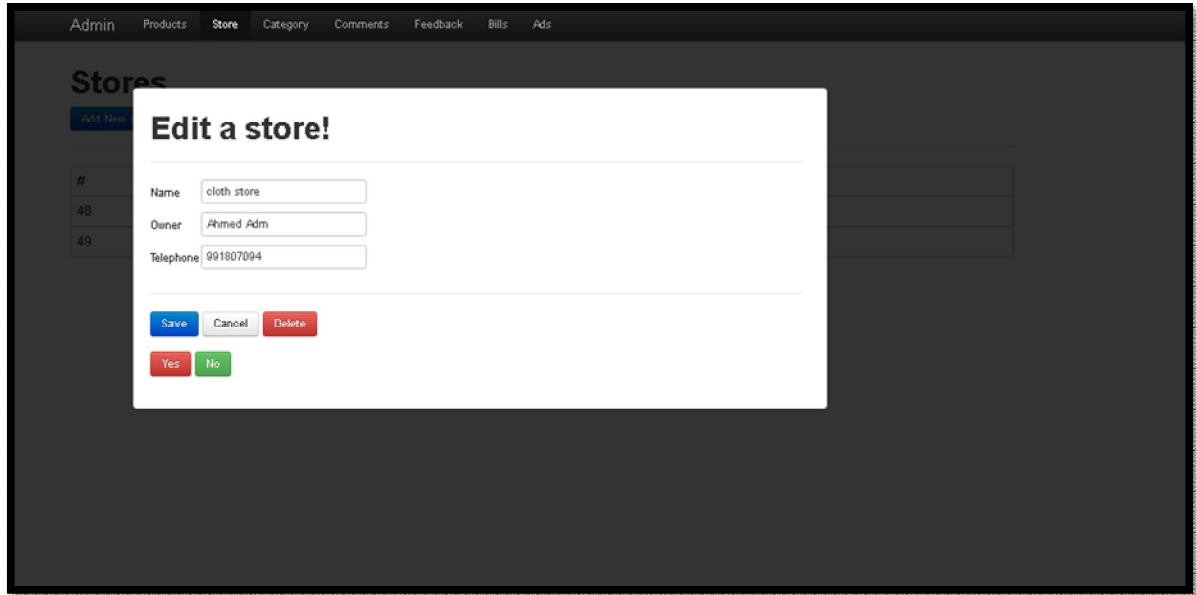

الشكل (7.5) : حذف مخزن معين

#### 5.2.1.4 إدارة المنتجات

- إضافة منتج
- تعديل منتج
- حذف منتج

## • عرض منتج

The screenshot displays a web application interface for managing products. A modal window titled "Add a product!" is open, allowing the user to create a new product entry. The modal includes the following fields:

- Name: cloth
- Product Image: Choose File 581d5d99cd33.jpg
- Quantity: 5
- Price: 250
- Store: shiraz:shazan
- Category: Women Clothing
- Classification: (empty)
- Color 1: red
- Color 2: white
- Color 3: (empty)

At the bottom of the modal are "Cancel" and "Add Product" buttons. The background shows a table of existing products with columns for ID, Name, Stock, Price, and Category.

#	Name	Stock	Price	Category			
1	Long Dress for Women by Opera, Grey, Size 36 EU	100	120	48	0	Women short dress, without sleeves, made of silk and cotton, a European design, decorated trees forms, suitable for parties and special events and graduation, for more details please see the attached images ...	Women Clothing
2	Shiraz:Shazan	100	100	48	0	This dress is best paired with sandals. Make a statement by feeling modern and feminine with Polo Club Dress. This dress will surely be the most elegant and casual dress. Product Features: Target Group: Women Brand: Polo Club Occasion: Casual Dress Style: Shirt Size: 40 EU Dress Length: ...	Women Clothing
3	Both Arba Both Women	100	100	48	0	This dress is best paired with sandals. Make a statement by feeling modern and feminine with Polo Club Dress. This dress will surely be the most elegant and casual dress. Product Features: Target Group: Women Brand: Polo Club Occasion: Casual Dress Style: Shirt Size: 40 EU Dress Length: ...	Women Clothing
4	Polo Club Prego Shirt Dress for Women	100	100	48	0	This dress is best paired with sandals. Make a statement by feeling modern and feminine with Polo Club Dress. This dress will surely be the most elegant and casual dress. Product Features: Target Group: Women Brand: Polo Club Occasion: Casual Dress Style: Shirt Size: 40 EU Dress Length: ...	Women Clothing

الشكل (8.5) : إضافة منتج

Admin Products Store Category Comments Feedback Bills Ads

## Products

Add New

### Edit a product!

Name: Long Dress For Women by Op



Product Image: Choose File No file chosen

Quantity: 100

Price: 90

Store: cloth store

Category: Women Clothing

Classification: Long Dress For Women Brand : Opera Long

Save Cancel Delete

#	Name	Category
1	Long by O	Women Clothing
2	Shor by O	Women Clothing
3	Boo Ariat Boo Wor	Women Clothing
4	Polo Dres	Women Clothing
5	Shor for y	Women Clothing
6	Long by O 36 B	Women Clothing
7	Polo Dres	Women Clothing
8	Polo Club Prego Shirt Dress for Women	Women Clothing

الشكل (9.5) : تعديل منتج معين



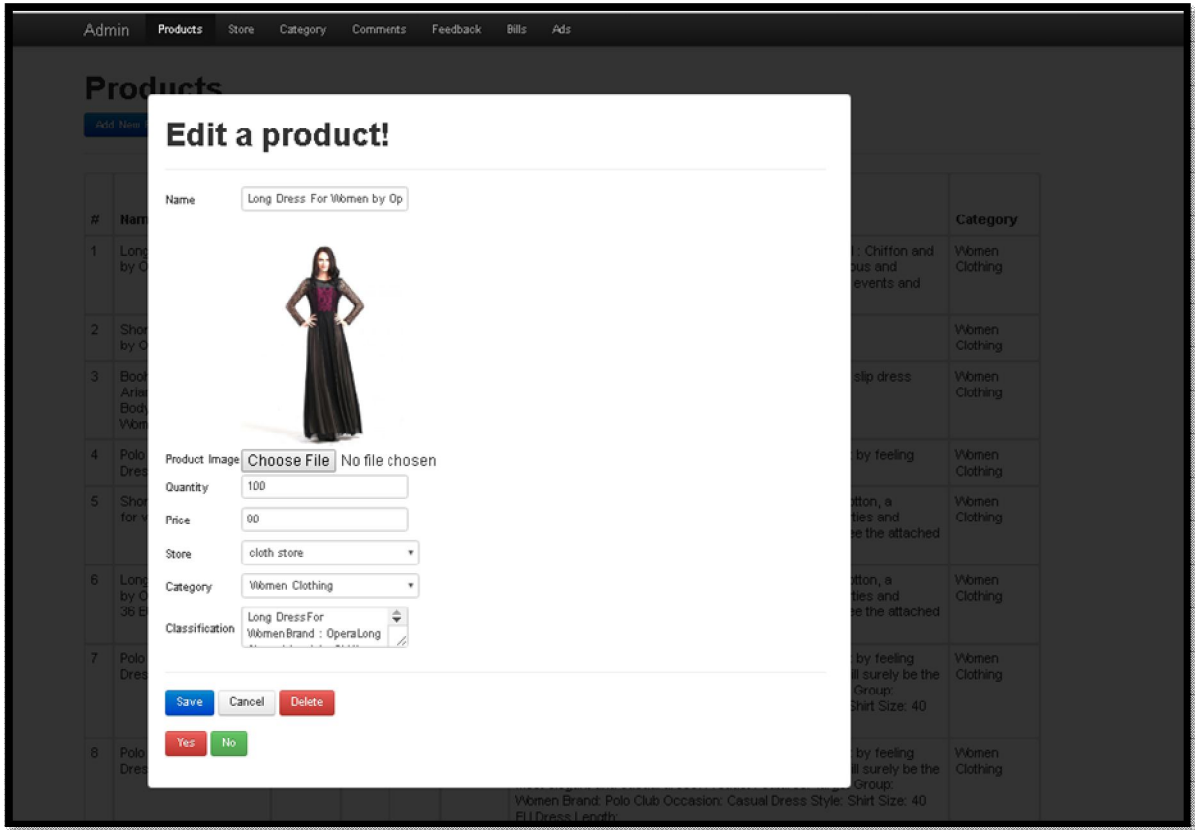

الشكل (10.5) : حذف منتج معين

#	Name	Quantity	Price	Store	Number of shows	Details	Category
1	Long Dress For Women by Opera, Black, 36	100	90	48	2	Long DressFor WomenBrand : OperaLong SleeveMaterial : Chiffon and SatinColor : BlackSize : 36Give a distinctive viewsGorgeous and comfortable modern designSuitable for concerns, special events and graduation	Women Clothing
2	Short Dress for Women by Opera	99	190	48	9	Short Dress for Women by Opera	Women Clothing
3	Bcoho0 AZZ00825 Aranna Stripe Midi Bodycon Dress for Women - Multi, 14 UK	100	250	48	0	Nineties revival reigns supreme with the spaghetti- strap slip dress stealing the whats hot top spot.	Women Clothing
4	Polo Club Nera Shirt Dress for Women	100	170	48	0	This dress is best paired with sandals. Make a statement by feeling modern and feminine with Polo Club Dress.	Women Clothing
5	Short Dress D007B14 for woman	100	200	48	0	Women short dress, without sleeves, made of silk and cotton, a European design, decorated trees forms, suitable for parties and special events and graduation, for more details please see the attached images. ...	Women Clothing
6	Long Dress for Women by Opera , Grey , Size 36 EU	100	120	48	0	Women short dress, without sleeves, made of silk and cotton, a European design, decorated trees forms, suitable for parties and special events and graduation, for more details please see the attached images. ...	Women Clothing
7	Polo Club Prego Shirt Dress for Women	100	100	48	0	This dress is best paired with sandals. Make a statement by feeling modern and feminine with Polo Club Dress. This dress will surely be the	Women Clothing

الشكل (11.5) : عرض المنتجات

## 5.2.1.5 إداره الاقسام

في هذه الصفحة يقوم مدير الموقع بإضافة قسم أو حذف قسم أو عرضه. الشكل (14.5).

- إضافة قسم
- تعديل قسم معين
- حذف قسم معين
- عرض الأقسام

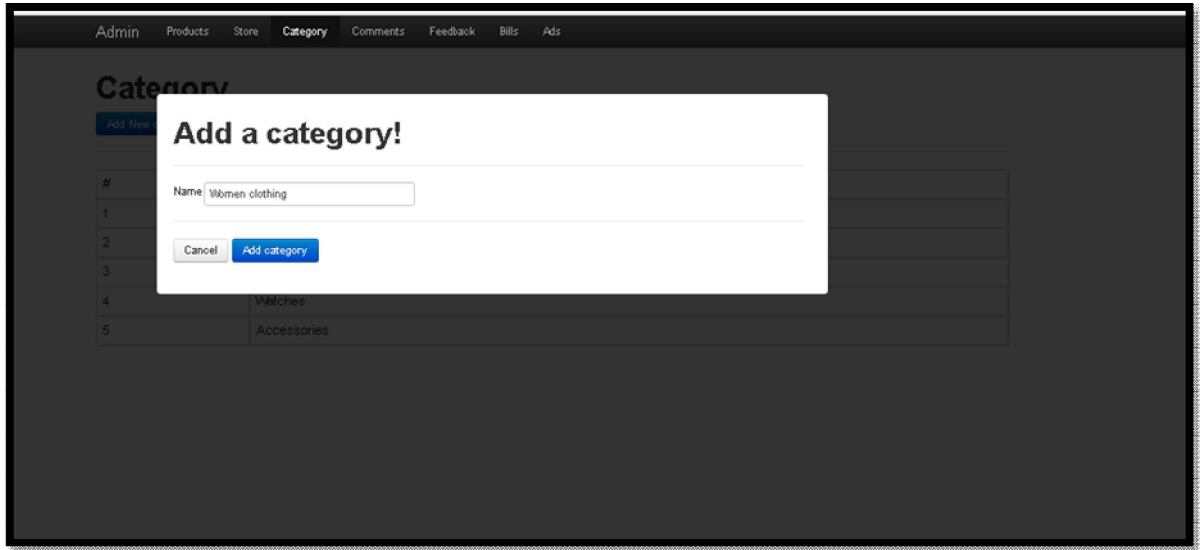

الشكل (12.5) : إضافة قسم

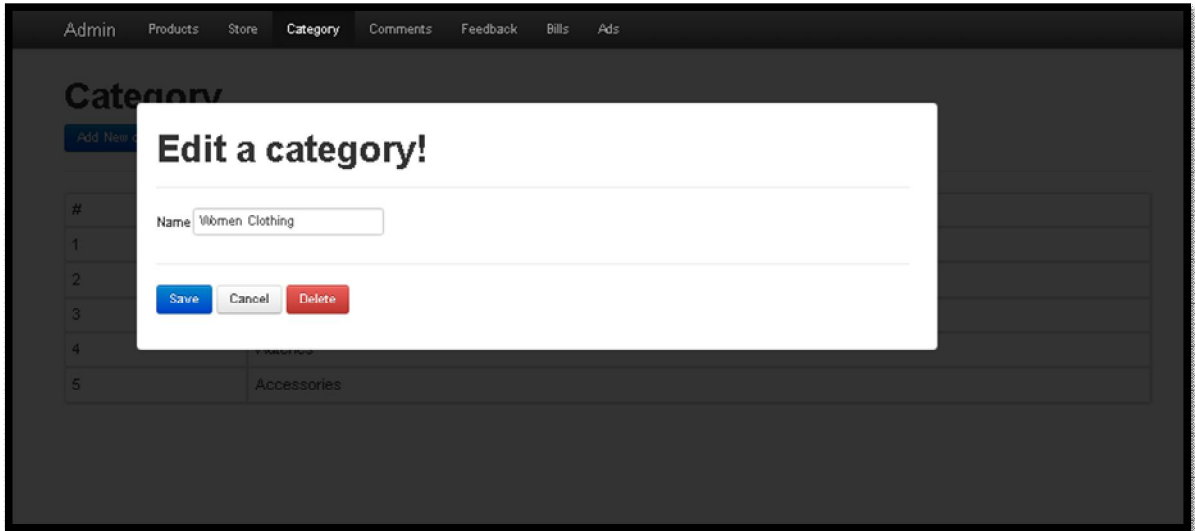

الشكل (13.5) : تعديل قسم معين

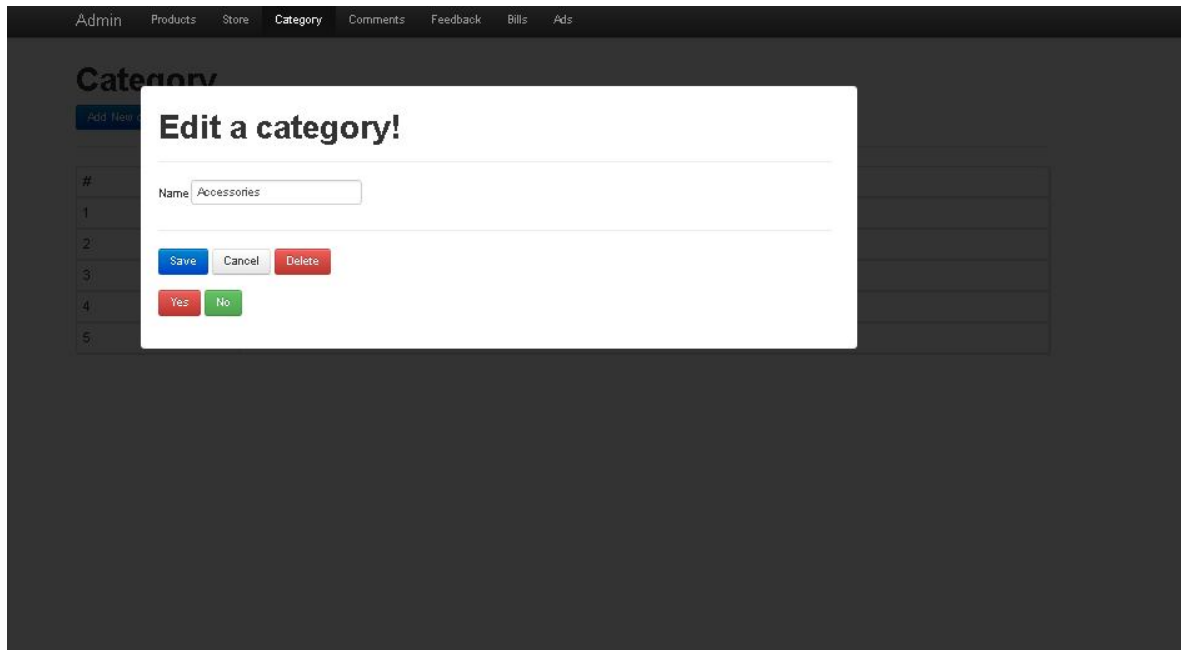

الشكل (14.5) : حذف قسم معين

#	Name
1	Women Clothing
2	Men Clothing
3	Shoes
4	Watches
5	Accessories

## الشكل (15.5): عرض الاقسام

### 5.2.1.6 إدارة الإعلانات

في هذه الصفحة يقوم مدير الموقع بإضافة إعلان أو حذف إعلان أو تعديل إعلان أو عرضه.

- إضافة إعلان
- حذف إعلان
- عرض إعلان
- تعديل إعلان

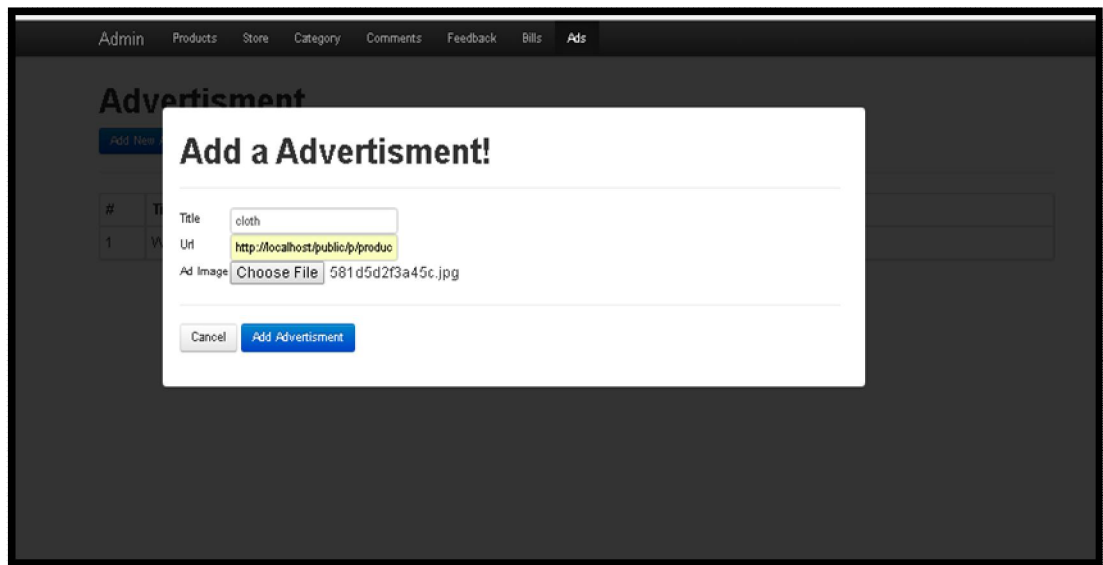

الشكل (16.5) : إضافة إعلان

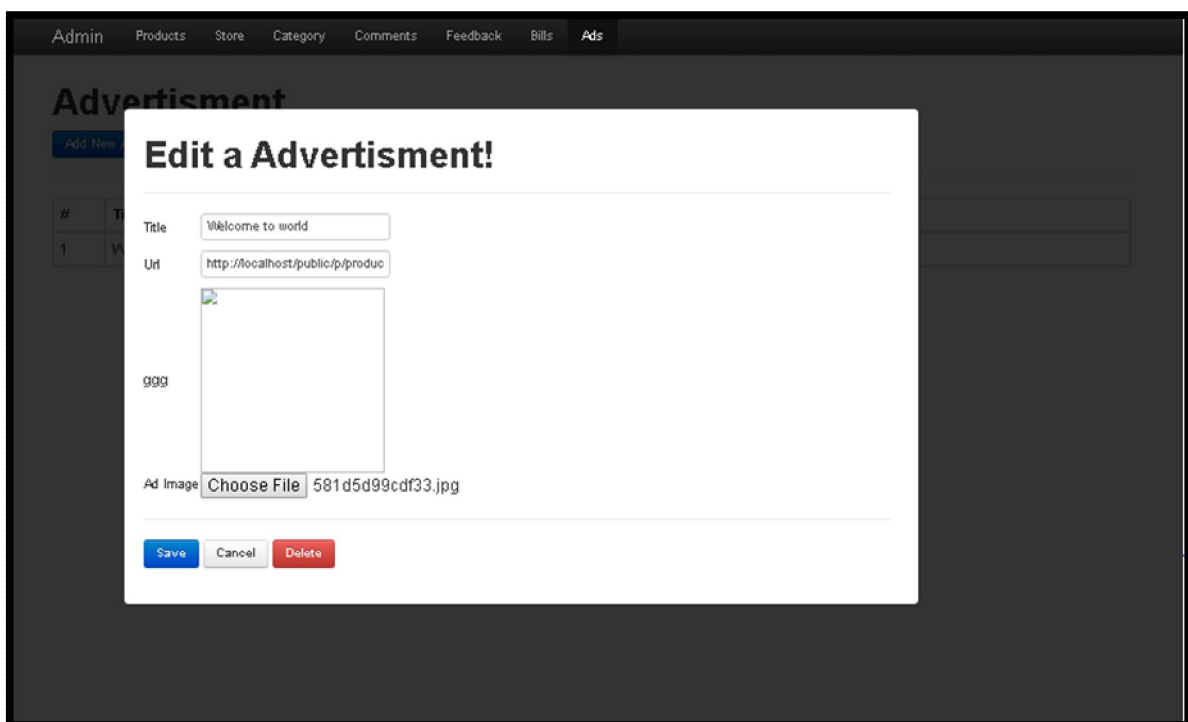

الشكل (17.5) : تعديل بيانات إعلان

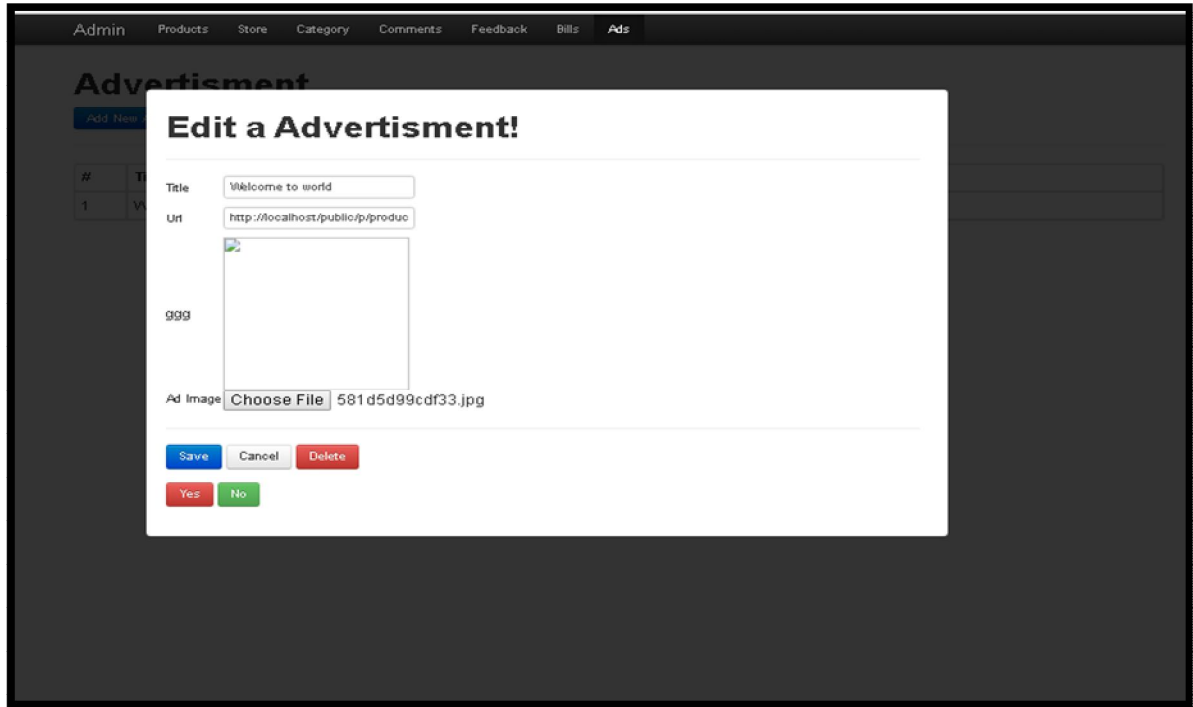

الشكل (18.5): حذف إعلان

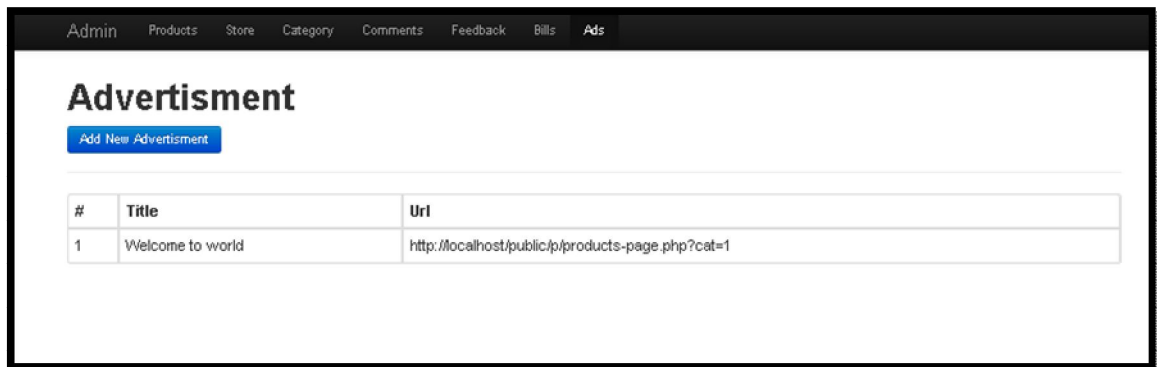

الشكل (19.5): عرض الإعلانات

## 5.2.1.7 طلبات المستخدمين

يوضح الشكل (20.5) أدناه عرض طلبات المستخدمين المرسلة.

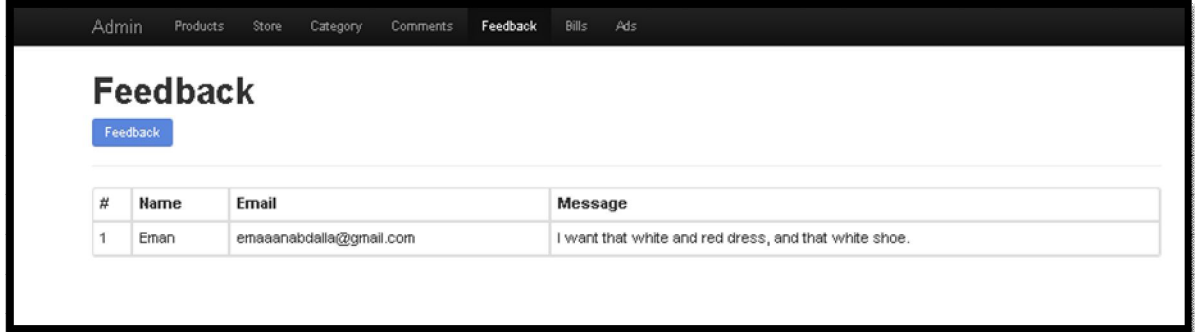

#	Name	Email	Message
1	Eman	emaaanabdalla@gmail.com	I want that white and red dress, and that white shoe.

الشكل (20.5) : طلبات المستخدمين

## 5.2.1.8 تعليقات المستخدمين

يوضح الشكل (21.5) أدناه عرض تعليقات المستخدمين المرسلة.

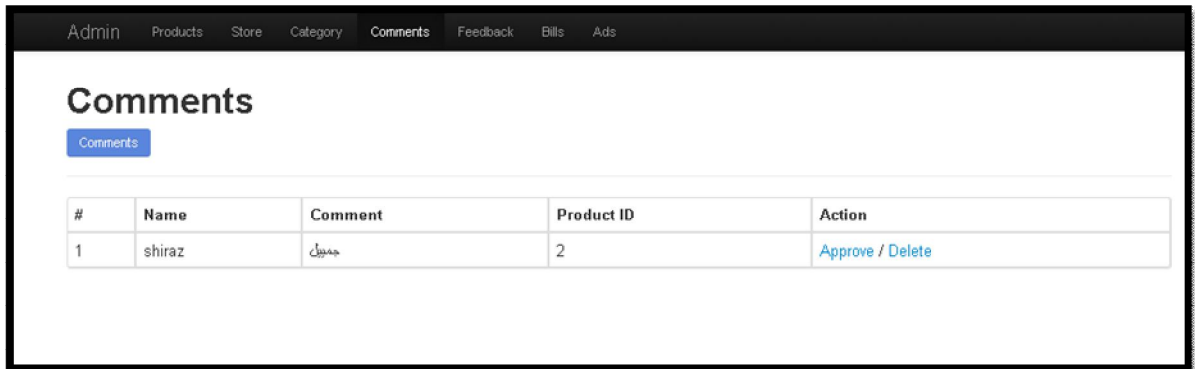

#	Name	Comment	Product ID	Action
1	shiraz	جميل	2	<a href="#">Approve / Delete</a>

الشكل (21.5) : عرض التعليقات

## 5.2.1.9 حسابات المستخدمين

يوضح الشكل (22.5) أدناه حسابات المستخدمين بعد إكمال عملية الشراء.

#	Name	Quantity	Price	Product ID	User ID
1	Short Dress for Women by Opera	1	190	2	2

الشكل (22.5) : حسابات المستخدمين

## 5.2.2. وظائف الزبون



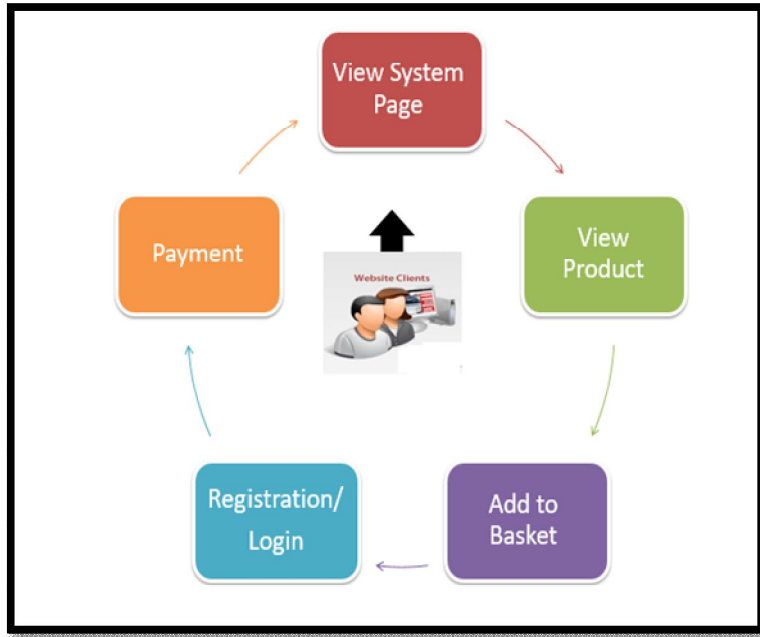

الشكل (23.5) : عمليات المستخدم

## Shopping System

### Most Viewed products



JBW G3 Mens 16  
Diamonds Silver Dial  
Leather Band Watch  
- J6325D

JBW G3 Mens 16 Diamonds Silver Dial  
Leather Band Watch - J6325D



Heels shoes for  
women by Tala , Size  
37 EU , Beige

Heels shoes for women by Tala , Size 37  
EU , Beige



JBW G3 Mens 16  
Diamonds Silver Dial  
Leather Band Watch  
- J6325D

JBW G3 Mens 16 Diamonds Silver Dial  
Leather Band Watch - J6325D

### Most Liked products



JBW G3 Mens 16  
Diamonds Silver Dial  
Leather Band Watch  
- J6325D

JBW G3 Mens 16 Diamonds Silver Dial  
Leather Band Watch - J6325D



Long Dress For  
Women by Opera,  
Black, 36

Long Dress For Women by Opera, Black,  
36



Short Dress for  
Women by Opera

Short Dress for Women by Opera

الشكل (24.5) : واجهة النظام

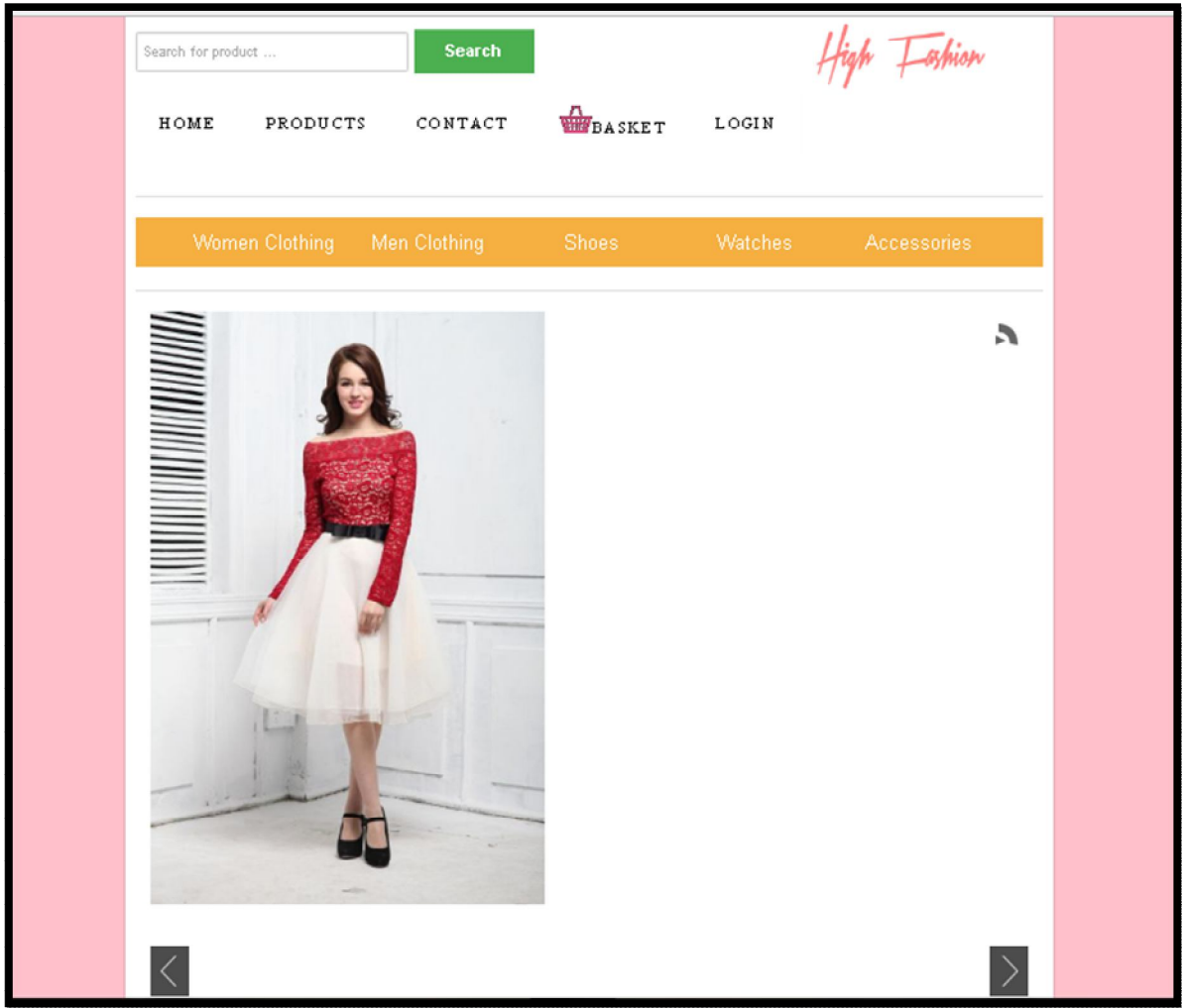

الشكل (25.5) : واجهة الإعلانات

Search for product ...

*High Fashion*

HOME    PRODUCTS    CONTACT     BASKET    LOGIN

---

Women Clothing    Men Clothing    Shoes    Watches    Accessories

---

### Women Clothing



Long Sleeve for Women by Opus - Black 34

[View Product >](#)



Short Sleeve for Women by Opus

[View Product >](#)



Bechce AGLIAGGI Ananna Spina Fidi Bodycon Sleeveless for Women - Multicolor 4 UK

[View Product >](#)



Polo Club New Short Sleeve for Women

[View Product >](#)



Short Sleeve LUMIN 4 for women

[View Product >](#)



Long Sleeve for Women by Opus - Grey - Size 34 EU

[View Product >](#)

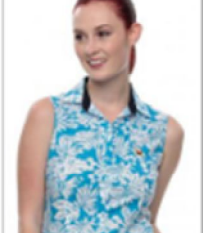

Short Sleeve for Women by Opus - Grey - Size 34 EU

[View Product >](#)



Short Sleeve for Women by Opus - Grey - Size 34 EU

[View Product >](#)

الشكل (26.5) : قسم ملابس النساء

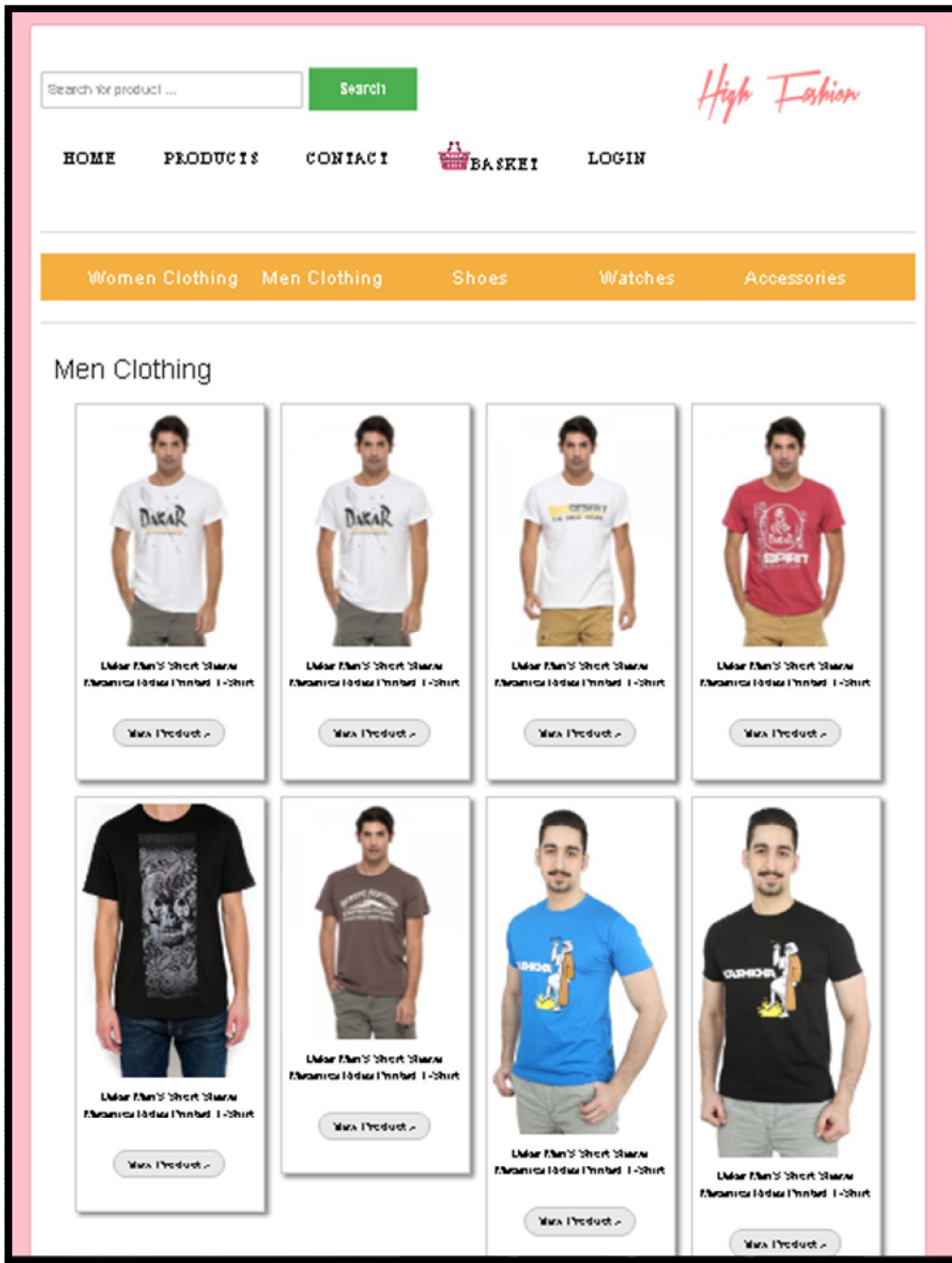

الشكل (27.5) : قسم ملابس الرجال

Search for product ... [Search](#) *High Fashion*

[HOME](#) [PRODUCTS](#) [CONTACT](#) [BASKET](#) [LOGIN](#)

[Women Clothing](#) [Men Clothing](#) [Shoes](#) [Watches](#) [Accessories](#)

### Shoes



Heels shoes for women by bla , Size 27 EU , Beige

[View Products](#)



Heels shoes for women by bla , Size 27 EU , Beige

[View Products](#)

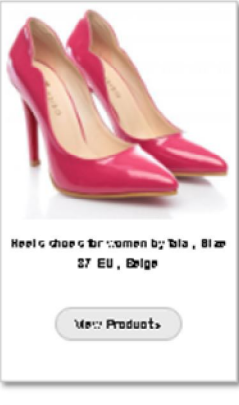

Heels shoes for women by bla , Size 27 EU , Beige

[View Products](#)



Heels shoes for women by bla , Size 27 EU , Beige

[View Products](#)



Heels shoes for women by bla , Size 27 EU , Beige

[View Products](#)



Heels shoes for women by bla , Size 27 EU , Beige

[View Products](#)



Heels shoes for women by bla , Size 27 EU , Beige

[View Products](#)

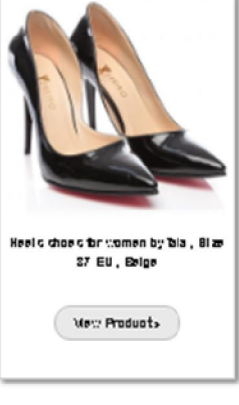

Heels shoes for women by bla , Size 27 EU , Beige

[View Products](#)

الشكل (28.5) : قسم الاحذية

Search for product ... [Search](#) *High Fashion*

[HOME](#) [PRODUCTS](#) [CONTACT](#) [BASKET](#) [LOGIN](#)

[Women Clothing](#) [Men Clothing](#) [Shoes](#) [Watches](#) [Accessories](#)

### Watches



JBW G3 Mens 16 Diamonds  
Silver Dial Leather Band Watch -  
J6325D

[View Product »](#)

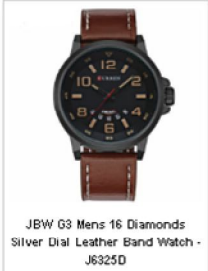

JBW G3 Mens 16 Diamonds  
Silver Dial Leather Band Watch -  
J6325D

[View Product »](#)

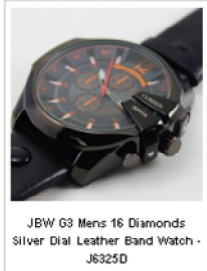

JBW G3 Mens 16 Diamonds  
Silver Dial Leather Band Watch -  
J6325D

[View Product »](#)



JBW G3 Mens 16 Diamonds  
Silver Dial Leather Band Watch -  
J6325D

[View Product »](#)

الشكل (29.5) : قسم الساعات

Search for product ... [Search](#) *High Fashion*

[HOME](#) [PRODUCTS](#) [CONTACT](#) [BASKET](#) [LOGIN](#)

[Women Clothing](#) [Men Clothing](#) [Shoes](#) [Watches](#) [Accessories](#)

### Accessories



Cerruti 1881 NSI0444 Ballpoint pen for men - Silver

[View Product »](#)



Cerruti 1881 NSI0444 Ballpoint pen for men - Silver

[View Product »](#)



Cerruti 1881 NSI0444 Ballpoint pen for men - Silver

[View Product »](#)



Cerruti 1881 NSI0444 Ballpoint pen for men - Silver

الشكل (30.5) : قسم الإكسسوارات



Women Clothing Men Clothing Shoes Watches Accessories



### Short Dress for Women by Opera

Price: 190 SDG

White

quantity... [Add to Basket](#)

[Share](#) [Print](#)

#### Product Info

Overview address Owner overview

Short Dress for Women by Opera

#### Product Comments

Name:

Name ...

Comment

Write your comment ...

[Post](#)

#### Comments

الشكل (31.5) : تفاصيل منتج معين

Women Clothing Men Clothing Shoes Watches Accessories



### Short Dress for Women by Opera

Price: 190 SDG

White

1

Add to Basket

1 0

الشكل (32.5) : اختيار منتج معين وإضافته لسلة المشتريات

Product Comments

Name:

shiraz

Comment

جديد

**Post**

Comments

shiraz

جديد

[Home](#)

الشكل (33.5) : صفحة التعليقات

Search for product ... **Search** *High Fashion*

HOME PRODUCTS CONTACT  BASKET LOGIN

Women Clothing Men Clothing Shoes Watches Accessories

name	Color	Price	quantity	action
Short Dress for Women by Opera	White	190	1	<a href="#">Delete / Edit</a>

Subtotal (1 items) : 190 SDG

**Checkout**

[Home](#)

الشكل (34.5) : تفاصيل سلة المشتريات



The registration form is set against a light green background. On the left is a placeholder for a user profile picture, showing a woman with dark hair and a white shirt under a dark jacket. To the right, the title "Registration" is displayed in bold black text. Below the title are five input fields: the first contains "razan", the second contains six asterisks, the third contains "Sudan", the fourth contains four asterisks, and the fifth contains "50000". A brown "Register" button is positioned below the fields, and a smaller grey "back" button is located at the bottom right of the form area.

الشكل (35.5) : واجهة التسجيل

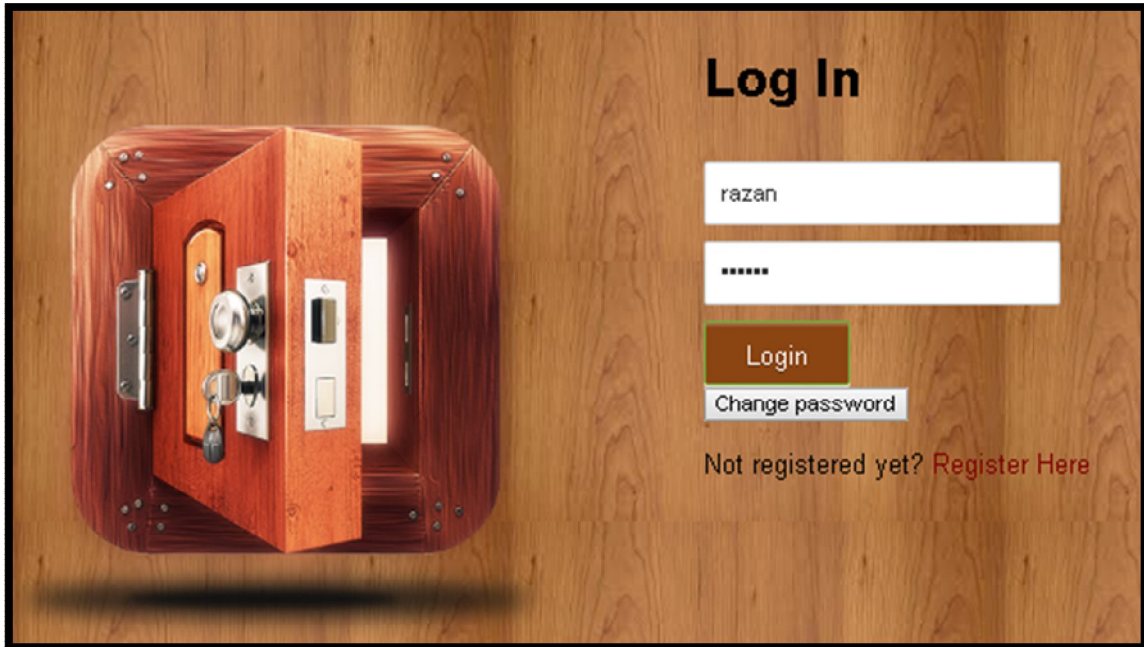

The login form is set against a wood-grain background. On the left is an image of an open wooden safe with a silver handle and lock. To the right, the title "Log In" is displayed in bold black text. Below the title are two input fields: the first contains "razan" and the second contains six asterisks. A brown "Login" button is positioned below the fields, and a smaller grey "Change password" button is located below it. At the bottom right, the text "Not registered yet? Register Here" is displayed, with "Register Here" in red.

الشكل (36.5) : واجهة الدخول للمستخدم

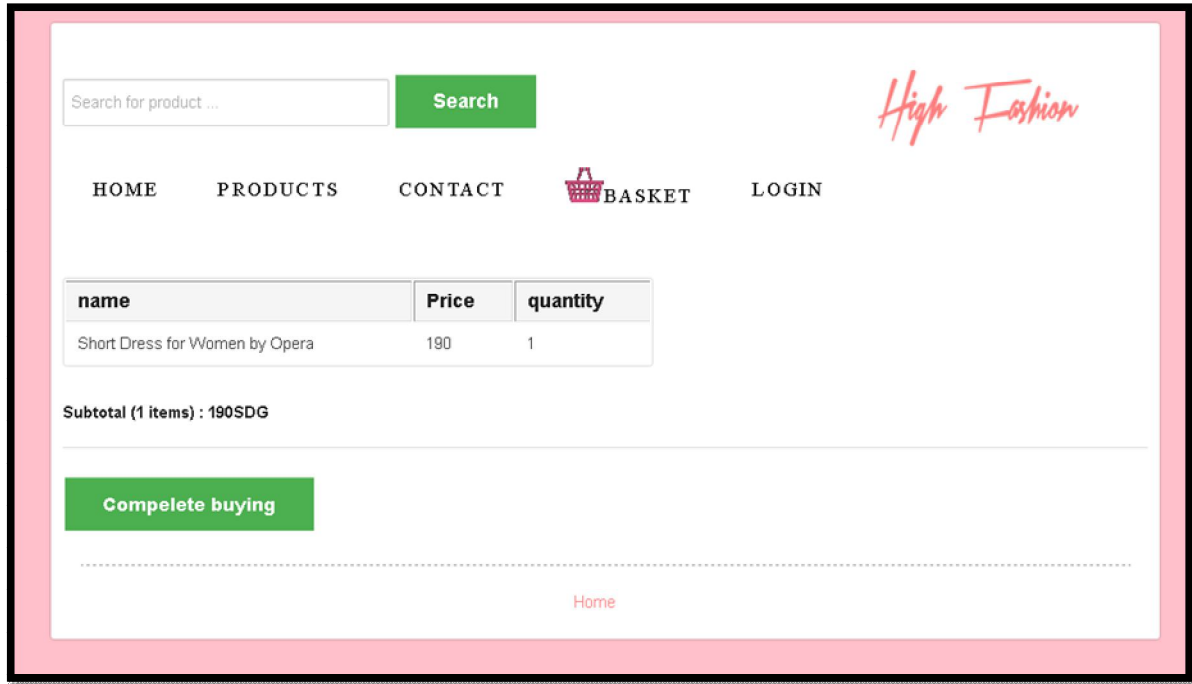

الشكل (37.5) : عملية الشراء

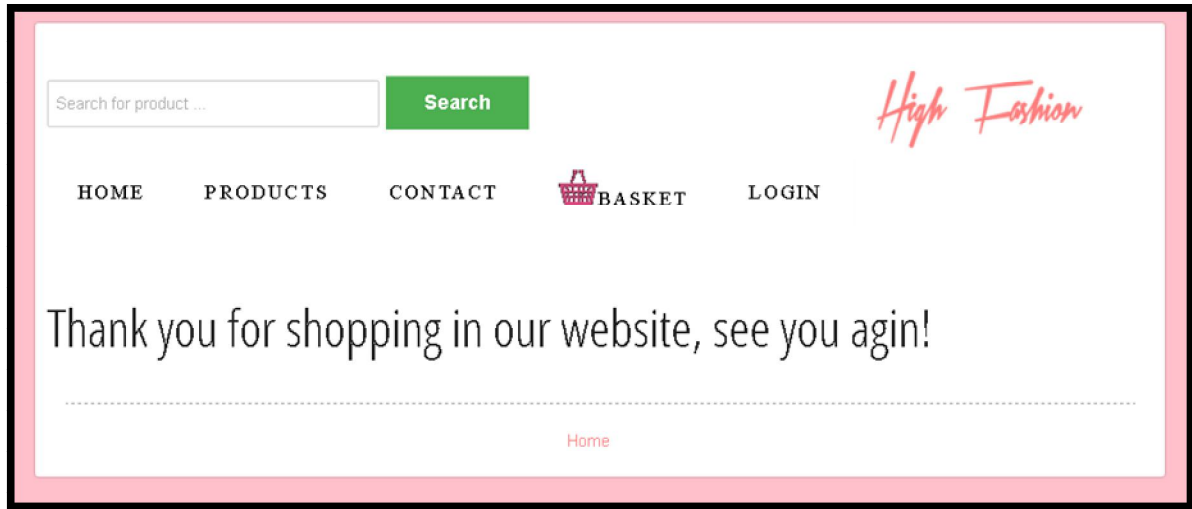

الشكل (38.5) : واجهة إكمال عملية الشراء

[Women Clothing](#) [Men Clothing](#) [Shoes](#) [Watches](#) [Accessories](#)

---

### Contact us

Smart shopping

Owner: Razan & Shiraz

Telephone: +249 922 304 585  
E-mail: rzans594@gmail.com

---

### Send your feedback

Name:

Email:

Message

---

[Home](#)

الشكل (39.5) : صفحة التواصل مع مدير الموقع

long dress

HOME PRODUCTS CONTACT  BASKET LOGIN

High Fashion

Search Results:

---



Long Dress For  
Women by Opera,  
Black, 36

الشكل (40.5) : البحث عن منتج معين

## 3.5 الخاتمة

تناول هذا الباب شرح طريقة عمل النظام والعمليات التي تحدث في النظام والتي تخص مدير النظام والمستخدم وتسلسل هذه العمليات بالترتيب من عملية دخول النظام إلى عملية الشراء و الخروج من النظام.



# الباب السادس

## النتائج والتوصيات

المقدمة

النتائج

التوصيات

الخاتمة

المراجع

## 1.6 المقدمة

تطرق الباب السابق لتوضيح عمل النظام، الشاشات، وظائف مدير الموقع والمستخدم، وتناول هذا الباب ذكر النتائج التي تم التوصل إليها بعد عمل النظام وكتابة التوصيات التي يرجى العمل بها عند متابعة العمل بهذا النظام .

## 2.6 النتائج

### بعد تصميم النظام وتطبيقه تم الحصول على النتائج الآتية

- 1- تسهيل عملية الشراء والبيع للمستخدم عن طريق الموقع، وذلك لأن المستخدم تكون متوفرة لديه جميع المعلومات الخاصة بالمنتجات التي يحتاجها ومُلمبكلأسعارها.
- 2- تسهيل إستعراض المنتجات وذلك بإعطاء معلومات عن المنتجات.
- 3- عرض الإعلانات .
- 4- تمكين المستخدمين من إرسال طلباتهم وآرائهم لمدير الموقع.

## 3.6 التوصيات

- 1- إضافة خاصية شراء المنتجات عن طريق الدفع الإلكتروني (البطاقة الائتمانية).
- 2- عمل نظام دردشة بين المستخدم ومدير الموقع أو البائع لكي يتمكنوا من الإتفاق ويمكن المستخدم من معرفة جميع المعلومات التي يريدونها.
- 3- عمل تطبيق للأجهزة الذكية.

## 4.6 الخاتمة

تم إنشاء موقع للتسوق الإلكتروني لتسهيل عملية الشراء والبيع ويسهل إمكانية التواصل بين البائع والزبون وذلك لتفادي عناء الذهاب إلى الأسواق، ولتفادي مشاكل الأزدحام ولتوفير سهولة وراحة أكثر للمستخدمين.

# المراجع

## المراجع

1. دياب تياب

[10:30 AM 3/6/2016]، <http://diabtiab.com/>

2. بورسودان

[11:00 AM ، <http://porsudan.com/collections/smart-collection-9>  
3/6/2016]

3. بوتيك شيفون

[http://www.shiffon.co.uk/product\\_info.php?cpath=106\\_124&products\\_id=1370](http://www.shiffon.co.uk/product_info.php?cpath=106_124&products_id=1370)  
[1:00 PM 3/6/2016, ،

.4

PHP[http://users.cs.cf.ac.uk/Dave.Marshall/Internet/Lectures/PHP\\_Handout\\_PF](http://users.cs.cf.ac.uk/Dave.Marshall/Internet/Lectures/PHP_Handout_PF.pdf)  
[.pdf](#) ،

[12:30 PM 15/10/2016]

HTML .5

، [https://www.austincc.edu/hr/profdev/eworkshops/docs/HTML\\_Basics.df](https://www.austincc.edu/hr/profdev/eworkshops/docs/HTML_Basics.df)

[1:00 PM 15/10/2016]

CSS .6

، [https://www.austincc.edu/hr/profdev/eworkshops/docs/CSS\\_intro.pdf](https://www.austincc.edu/hr/profdev/eworkshops/docs/CSS_intro.pdf)

[1:15 PM 15/10/2016]

UML .7

[12:04 PM 23/10/2016] ، <http://www.iasj.net/iasj?func=fulltext&ald=8045>

Enterprise Architect .8

[1:15 PM 15/5/2016]، <http://www.sparxsystems.com/products/ea/>

Wamp Server .9

[10:00 AM 16/5/2016], <http://www.wampserver.com/en/>

# الملاحق

## ملحق 1: شرح أشكال (UML)

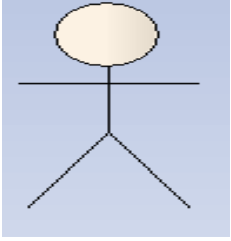
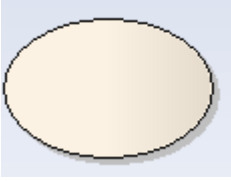
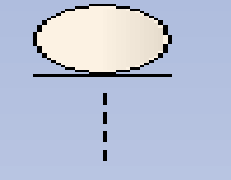
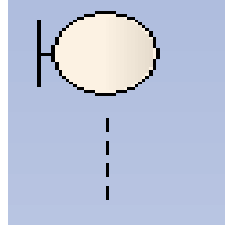
الشكل	إسم الشكل	شرح الشكل
	Actor	هو مستخدم النظام أو نظام آخر.
	Use Case	وصف للعمليات التي تحدث في النظام.
	Entity	أحد مكونات النظام.
	Boundary	الواجهة التي تربط مستخدم النظام مع النظام.

## روابط (UML)

الشكل	إسم الشكل	شرح الشكل
	Associate	نوع العلاقة العام بين العناصر.
	Include	تشير إلى أن عناصر المصدر تتضمن وظيفة العنصر الهدف وتستخدم في نماذج Use Case .

<p>تعكس أو تشير إلى عملية جديدة تعرف ب(Lifelines operation)</p>	<p>Self-message</p>	
<p>تشير إلى تدفق المعلومات أو إنتقال السيطرة بين العناصر.</p>	<p>Message</p>	
<p>تحتوي على النتيجة من أجزاء معينة.</p>	<p>Return-message</p>	



## ملحق رقم 2: جداول قاعدة البيانات

### registration

Column	Type	Null
username	varchar(30)	No
password	varchar(30)	No

### login

Column	Type	Null
id	int(11)	No
username	varchar(11)	No
password	varchar(11)	No

#### Indexes

Keyname	Type	Unique	Packed	Column	Cardinality	Collation	Null	Comment
id	BTREE	Yes	No	id	0	A	No	

### store

Column	Type	Null
store_id	int(10)	No
store_name	varchar(30)	No
owner	varchar(30)	No
store_tel	int(100)	No

#### Indexes

Keyname	Type	Unique	Packed	Column	Cardinality	Collation	Null	Comment
PRIMARY	BTREE	Yes	No	store_id	0	A	No	

# product

Column	Type	Null
prod_id	int(10)	No
product_imgs	varchar(150)	No
prod_name	varchar(150)	No
prod_quan	int(5)	No
prod_price	varchar(150)	No
prod_store_id	int(10)	No
num_show	int(11)	No
prod_gallery	varchar(150)	No
prod_home	varchar(150)	No
cat_id	int(11)	No
class	text	No
like	int(11)	No
un-like	int(11)	No

## Indexes

Keyname	Type	Unique	Packed	Column	Cardinality	Collation	Null	Comment
PRIMARY	BTREE	Yes	No	prod_id	44	A	No	
prod_store_id	BTREE	No	No	prod_store_id	2	A	No	
cat_id	BTREE	No	No	cat_id	11	A	No	

# category

Column	Type	Null
cat_id	int(10)	No
cat_style	varchar(30)	No

## Indexes

Keyname	Type	Unique	Packed	Column	Cardinality	Collation	Null	Comment
PRIMARY	BTREE	Yes	No	cat_id	5	A	No	

## color

Column	Type	Null
id	int(11)	No
name	varchar(150)	Yes
prod_id	int(11)	No

### Indexes

Keyname	Type	Unique	Packed	Column	Cardinality	Collation	Null	Comment
PRIMARY	BTREE	Yes	No	id	74	A	No	
prod_id	BTREE	No	No	prod_id	74	A	No	
prod_id_2	BTREE	No	No	prod_id	74	A	No	

## ads

Column	Type	Null
id	int(10)	No
title	varchar(255)	No
url	varchar(255)	No
img	varchar(255)	No

### Indexes

Keyname	Type	Unique	Packed	Column	Cardinality	Collation	Null	Comment
PRIMARY	BTREE	Yes	No	id	0	A	No	

# users

Column	Type
id	int(11)
user_type	varchar(50)
username	varchar(50)
password	varchar(50)
BankName	varchar(50)
BankNumber	int(50)
Balance	int(50)

